

UNIVERSIDAD NACIONAL

ESCUELA ECUMENICA DE CIENCIAS
DE LA RELIGION

UNA MIRADA AL CATECISMO
DESDE LA PERSPECTIVA DE GENERO

TRABAJO PARA OPTAR AL GRADO DE
LICENCIATURA EN TEOLOGIA

REALIZADO POR

VERA MARIA RAMIREZ ALPIZAR

SETIEMBRE DEL 2000

UNIVERSIDAD NACIONAL

ESCUELA ECUMENICA DE CIENCIAS
DE LA RELIGION



UNA MIRADA AL CATECISMO
DESDE LA PERSPECTIVA DE GENERO

TRABAJO PARA OPTAR AL GRADO DE
LICENCIATURA EN TEOLOGIA



REALIZADO POR

VERA MARIA RAMIREZ ALPIZAR

SETIEMBRE DEL 2000

Signatura

Código de Barras



Devuelva este libro en la última
fecha indicada

BIBLIOTECA ESPECIALIZADA
FACULTAD DE FILOSOFIA Y LETRAS
UNIVERSIDAD NACIONAL
DEVOLVER EL:
* - 8 OCT. 2011 *
D: HMD

BIBLIOTECA ESPECIALIZADA
FACULTAD DE FILOSOFIA Y LETRAS
UNIVERSIDAD NACIONAL
DEVOLVER EL:
RECIBIDO
11 SET. 2013 *
D Ew

BIBLIOTECA ESPECIALIZADA
FACULTAD DE FILOSOFIA Y LETRAS
UNIVERSIDAD NACIONAL
DEVOLVER EL:
* 24 SET. 2013 *
P. Ew

BIBLIOTECA ESPECIALIZADA
FACULTAD DE FILOSOFIA Y LETRAS
UNIVERSIDAD NACIONAL
DEVOLVER EL:
* **RECIBIDO** *
16 SET. 2013

AGRADECIMIENTOS

Agradezco profundamente a Dios "Madre y Padre" por los logros y realizaciones que me ha permitido alcanzar en la vida, incluyendo este trabajo final de graduación, que significa una nueva meta en mi realización profesional.

Además, agradezco profundamente a la Licda. Ana Ligia Kovira, por su comprensión y oportunas sugerencias durante el desarrollo de esta investigación, así como su paciencia y vocación las veces que necesité de su asesoría. Así, también agradezco al Dr. Rodrigo Aguilar por su incondicional apoyo.

Mi sincero agradecimiento fraternal a mis bienechoras y bienechores que de muchas formas me brindaron incondicionalmente su apoyo moral, técnico y espiritual.

A todas y a todos, mi eterna gratitud.

Que el Dios de Jesús les bendiga siempre.



DEDICATORIA

Con placer y muchísimo cariño dedico este esfuerzo que culmina con el presente documento, a mis padres: Dora Alpízar Espinoza y Abelardo Ramírez Sánchez. También a mis hijas Rebeca y Raquel Díaz Ramírez por su ternura, apoyo y comprensión durante el proceso de mis estudios.

Además y de manera especial, dedico el presente trabajo a Nicol Marí, mi primer nieta, fuene de inspiración, con la esperanza de que el presente trabajo sea de beneficio en el futuro inmediato.



INDICE

PRIMERA PARTE

Introducción	1
Objetivos	7
Descripción general de la presente Investigación	9

SEGUNDA PARTE

Breve historia y conceptos del Catecismo	
Universal de la Iglesia Católica	12
Naturaleza del Catecismo Universal	12
El Catecismo en la Historia de la Iglesias	13
La Catequesis en la Pedagogia de la Fe	18
Destinatarios	21
Aspectos particulares del Catecismo	22
Bibliografía/Fuentes	23
Breve historia y conceptos de la Teología Feminista	26
¿Qué es la Teología Feminista?	26
¿Cómo surge la Teología Feminista?	28
¿Cómo se hace la Teología Feminista?	29
Postulados fundamentales	39
Roles y estereotipos	39
Lo femenino como categoría Antropológica y Teológica	48
Lo femenino como lugar Teológico	50
Aspectos de la Maternidad	51
Lenguaje sexista	54
Las mujeres y Jesús en el Nuevo Testamento	56
Participación de la mujeres en las primeras	
Comunidades Cristianas	59
Sobre el concepto de Dios	63
Concepto de Dios desde las Teólogas Feministas	66
El Dios de Jesús	70



TERCERA PARTE

Resultados de la Guía de Preguntas	72
Comentario general	80
¿Cómo se da el lenguaje sexista en el texto?	81
Personajes	82
Imagen de Dios en el Catecismo	82

CUARTA PARTE

Conclusiones y Recomendaciones	84
Notas Bibliográficas	91
Glosario	96
Bibliografía General	101

1. INTRODUCCION

Durante 1998, la Escuela Ecuménica de Ciencias de la Religión de la Universidad Nacional, ofreció el Seminario sobre Teología Feminista al que matriculé junto con otros compañeros con el objetivo de optar al grado de Licenciatura en Teología.

La experiencia además de novedosa, fue muy importante porque nos desafiaba a investigar los principales postulados de las diferentes corrientes de Teología, particularmente, el énfasis de algunos Teólogos y Teólogas Feministas.

Los Profesores, Licda. Ana Ligia Rovira y Dr. Rodrigo Aguilar durante el seminario nos brindaron elementos teórico-metodológicos para analizar la teología desde la "conditio femina", a partir de una concepción más holística del ser humano.

Las clases se convirtieron en un laboratorio de experimentación; debate e investigación. La bibliografía que nos brindaron fue muy específica y rica, suficiente para motivarnos a trabajar el concepto de Dios desde una visión de género. Esta experiencia es pionera en la Escuela Ecuménica, de allí la importancia de profundizar en el análisis y debate de los principales postulados de la Teología Feminista que contribuyan a una interpretación integral del Texto Bíblico y sus enseñanzas de fe en el Dios de Jesús.

Particularmente pondré el énfasis en el concepto de Dios que ofrece el Catecismo del Primer Nivel de la Iglesia Católica, (1) intitulado "Acogemos a

Jesús”, texto para catequizandos, desde una visión de género. Ofrezco una reflexión desde mi propia experiencia de Dios y desde mi condición de mujer.

Ahora, ¿Por qué trabajar un Catecismo o guía para primer año de la Catequesis? En primer lugar, considero que un Catecismo es una guía pedagógica sobre la fe en el Dios de Jesús y por lo tanto, el mensaje debe ser presentado fielmente de acuerdo al Evangelio de Jesucristo. En segundo lugar, no cabe duda que el Catecismo se constituye en un instrumento determinante en el proceso de enseñanza-aprendizaje, por el apoyo que brinda la Iglesia Católica a las y los Catequistas en el ejercicio de su misión y también por el efecto o influencia que causa en las y los educandos en la construcción de sus identidades.

En tercer lugar, los mensajes que transmite, los personajes que presenta y el lenguaje que utiliza, el catecismo, influirán, directamente, en él (la) educando (a) al ofrecer una visión del mundo, conceptos o referencias con las cuales, el niño o la niña pueda o no identificarse.

En el caso particular del proceso de enseñanza-aprendizaje de la Catequesis en la Iglesia Católica, vista ésta como pedagogía de la fe, el Catecismo es de vital importancia, en la formación integral de la niñez costarricense, pues permite un aprendizaje significativo. Por lo tanto, lo que la catequesis enseñe sobre la doctrina de la fe eso es lo que interiorizará el católico, especialmente, los niños y las niñas.

Quizás luego asistan a perseverancia, a talleres o retiros pero, en realidad, lo que se aprendió en la niñez es lo que guardan como enseñanzas en la mayoría de los casos.

Por esta razón, si el concepto de Dios que transmite el catecismo es el de -un Dios varón- “Dios es mi Padre”, tal como lo ha explicitado también la teología androcéntrica (2), entonces es el mismo concepto patriarcal el que sigue reproduciéndose a través de la historia. Ante este supuesto, nos propusimos, con base a lo investigado del catecismo del primer nivel “Acogemos a Jesús”, reflexionar sobre diversas concepciones y realidades en torno a los siguientes temas: concepto de Dios, imagen de la mujer, la maternidad, la discriminación-subordinación, el lenguaje sexista, esto para evidenciar el impacto que causan estas concepciones en la construcción de las identidades de los educandos (as), especialmente, en lo referido a la doctrina sobre Dios, (para una mayor profundización sobre estos conceptos véase el Glosario, hecho para este trabajo).

Como se puede observar, un criterio metodológico para ordenar este trabajo y estas reflexiones ha sido el temático. Es indudable que el análisis y las reflexiones que nos ocupan no se agotan, lejos está de ello. Por el contrario, son múltiples los temas que pudieran abordarse, sin embargo y por razón de nuestros objetivos de trabajo hemos seleccionado solamente los antes señalados.

Por otro lado, cada vez que planeo mis lecciones de Educación Religiosa, me enfrento con el desafío de pensar en las y los estudiantes, el nivel y los contenidos por desarrollar. Sobre todo me toma mucho tiempo, pensar y repensar (¿de qué manera?, ¿Cómo proceder?). O sea, ¿qué metodología emplear?, etc. Pero lo que más me preocupa es en sí el cómo desarrollar un proceso dinámico de enseñanza-aprendizaje que no sea sexista, que no reproduzca los estereotipos sexuales masculinos y femeninos, presentes en los materiales, textos educativos y en las relaciones humanas cotidianas.

Ahora, ¿Por qué trabajar un Catecismo o guía para educandos del primer nivel? Son varias las razones, en primer lugar, considero que un catecismo es una guía pedagógica sobre la fe en el Dios de Jesús y por la tanto, el mensaje debe ser presentado, fielmente, de acuerdo al evangelio de Jesucristo.

Quisiera plantear que la escogencia de esta temática de investigación tiene que ver con los desafíos que nos plantea la llegada del tercer milenio, especialmente, a la Iglesia y a la educación costarricense en general, ya que debe formar mujeres y varones capaces de comunicarse con el mundo sin perder su identidad cultural y los valores esenciales del ser humano.

Por otro lado, la globalización económica, política, cultural y religiosa ha traspasado nuestras fronteras y poco a poco ha ido imponiendo un estilo de vida donde el materialismo se ha constituido en parte esencial de la vida de la sociedad. Esta búsqueda de la felicidad en el terreno y temporal ha provocado un desequilibrio en las personas respecto de su forma de ser y actuar. El fin trascendente ha dejado de ser prioritario en su vida como cristiano.

Ante esta realidad, la catequesis como proceso educativo es quien debe, entre otros entes, asumir el reto orientador y formar a los educandos integralmente, desde una perspectiva cristiana. En el caso costarricense, los valores del evangelio no se contraponen a la Política Educativa del Siglo XXI, que propicia la vivencia de una vida recta, justa y solidaria sino más bien complementaria, para que así las mujeres y los varones alcancen su realización como persona a imagen y semejanza del Dios de Jesús.

También, la Congregación para la Educación Cristiana con sobrada razón, argumenta que las instituciones educativas son espacios privilegiados para la evangelización por ser centros donde confluyen diversidades de posiciones culturales y donde cada cual, como individuo, aporta a su experiencia personal para el crecimiento de la otra, del otro.

La Catequesis y los educadores cristianos estamos llamados a constituirnos en agentes de constante renovación y transformación personal y social ya que la luz del evangelio, ilumina las estructuras y los procesos educativos donde estamos inmersos y debemos dar testimonio de nuestra fe. De ahí la importancia de que los responsables de la Catequesis logren producir mejores instrumentos pedagógicos y didácticos sobre el conocimiento de Dios, la humanidad y la realidad del mundo en que vivimos.

Además, como educadores debemos tener una visión holística y cristiana del mundo para que la misión educativa trascienda los límites de la enseñanza para constituirse en un medio de evangelización en la sociedad.

Otra perspectiva desde la cual justificar el presente trabajo tiene que ver con el lenguaje que utiliza el Catecismo: el hecho de que el lenguaje defina a un Dios-Padre-varón, es un problema fundamental para una teología feminista, ya que manifiesta el poder del sexismo como conciencia dominante. Al respecto, Rosemary Radford expresa lo siguiente: “el lenguaje es la reflexión fundamental acerca del poder del grupo dominante para definir la realidad en sus propios términos y reducir a los grupos oprimidos a la invisibilidad. Las mujeres, más que cualquier otro grupo, están abrumadas por una forma lingüística que las excluye de la existencia visible” (3).

El simbolismo sexual es fundamental en la percepción del orden y de las relaciones que se han construido en las culturas. La organización psíquica de la conciencia, la visión dualista del yo y del mundo, el concepto jerárquico de la sociedad, la visión de la creación y todas esas relaciones humanas, se han modelado según las pautas del dualismo sexual, es decir, de ver al hombre como el modelo de todas las cosas.

Por consiguiente, los movimientos de liberación feminista y las teólogas feministas trabajan en su esfuerzo por liberarnos, tanto a varones como a mujeres, de los estereotipos básicos de la autoridad, la identidad de lo masculino y femenino y de las relaciones estructuradas de la "realidad".

Escogimos la perspectiva de género para "leer" e investigar el Catecismo(4), porque nos parece que es la vía que más nos acerca a la explicación de las relaciones varón-mujer en este texto y cómo se presenta allí el concepto de Dios. Desde esa relectura podremos ofrecer pautas y conceptos más integradores de la imagen de Dios, según la Biblia. De esta manera podríamos ser más consecuentes con el Evangelio y con las enseñanzas del Dios de Jesús .

2. OBJETIVOS

Por lo dicho, el objetivo general de este trabajo es:

Analizar desde algunos aspectos de la Teología Feminista, El Catecismo, (Documento del Primer Nivel), especialmente, el Concepto de Dios que transmite.

Los objetivos específicos son:

1. Identificar algunos elementos de la doctrina judeocristiana así como algunas causas históricas, sociales, religiosas que la influenciaron a fin de construir el soporte conceptual contenido en el Catecismo del Primer Nivel
2. Identificar la imagen de Dios que proyecta el Catecismo del Primer Nivel para analizar el impacto que causa en la construcción y socialización de las identidades femeninas y masculinas mediante, la aplicación de preguntas y del análisis crítico.
3. Identificar los estereotipos, los roles y la socialización ofrecidos por el Catecismo para comprender cómo los niños y las niñas construyen sus identidades a partir de la educación religiosa.

3. METODO

Para el logro de estos objetivos se elaboró un instrumento de investigación que se llama: "**Guía de Análisis del Catecismo**". En ella se formulan 27 preguntas al texto con el fin de obtener respuestas que posibiliten el análisis del tema propuesto. (Ver Anexo N° 2, del presente trabajo).

Las preguntas se aplican al texto para conocer su contenido, los símbolos, las imágenes de los personajes y el lenguaje en que está escrito.

Además, nos interesa trabajar los siguientes supuestos:

- **Primer supuesto:** La visión de Dios del Catecismo, ¿refuerza o ayuda a cambiar la imagen y concepto de Dios Padre con tendencias patriarcales?
- **Segundo supuesto:** El Catecismo representa un avance en el pensamiento Teológico de la Iglesia Católica pero, no es suficiente para cubrir las demandas cotidianas ni los requerimientos de las niñas y niños en la búsqueda de la equidad.
- **Tercer supuesto:** El Catecismo ha sido confeccionado desde una visión de Iglesia de varones. Es decir que, los que lo escribieron han sido formados en los mitos de la antigüedad y siguiendo los caminos propios del patriarcado en la Iglesia.
- **Cuarto supuesto:** Si la Catequesis ha sido vista desde la Teología Inclusiva. Es decir, desde la experiencia de la teología feminista, o si se requiere de una renovación, utilizando una hermenéutica de la justicia que rescate el verdadero sentido del Evangelio de Jesucristo.

A nivel metodológico este instrumento tiene como supuesto la integración de una dimensión cuantitativa y otra cualitativa: deducimos los datos, los analizamos y los convertimos en reflexión crítica.

A nivel conceptual, el método utilizado en este trabajo se inspira en la teología feminista, aquella que, desde una perspectiva de género, aborda la compleja realidad del Catecismo -como instrumento didáctico y evangelizador de la infancia-, mediante preguntas, intenciones e intereses que surgen desde el mundo de las mujeres.

Otros aspectos metodológicos que nos interesa destacar para la comprensión general del análisis del Catecismo son:

- En primer lugar, tomar conciencia de la subordinación del sexo femenino en la Iglesia y la sociedad.
- En segundo lugar, identificar las distintas formas del sexismo en todo el texto, tales como: el androcentrismo, los estereotipos, los mitos.
- En tercer lugar, (tratar de) mirar en el texto en estudio el tipo de mujer o identificar cuál es la mujer que en forma visible o invisible está presente con más énfasis. Por ejemplo: si es la mujer blanca, la mujer casada, la mujer pobre. Es decir, cuál es la mujer que se está contemplando como paradigma de ser humano femenino y desde ahí, analizar cuál o cuáles son los efectos en las mujeres del ser niñas o adultas.
- En cuarto lugar, identificar cuál es la concepción de mujer que sirve de sustento al texto del catecismo, es decir, si es sólo mujer-madre, o la mujer-familia o la mujer sólo en cuanto se asemeja al hombre.

4. DESCRIPCIÓN GENERAL DE LA ESTRUCTURA DE LA PRESENTE INVESTIGACIÓN.

En la primera parte de este trabajo ofrecemos: introducción, objetivos y aspectos metodológicos del presente trabajo y las notas bibliográficas correspondiente a esta primera parte.

En la segunda parte se ofrece un breve desarrollo teórico conceptual de los siguientes aspectos y las notas bibliográficas correspondientes.

MARCO TEÓRICO:

- Breve historia y conceptos del Catecismo Universal de la Iglesia Católica.
- Breve historia y conceptos de la Teología Femenista.
- Conceptos estudiados para esta investigación: y sus implicaciones metodológicas educativas.
- Lo Femenino como Categoría Antropológica – Teológica.
- Algunos aspectos de la maternidad.
- El lenguaje sexista.
- Las Mujeres y Jesús en el Nuevo Testamento.
- Sobre el Concepto de Dios.
- El concepto de Dios desde las Teólogas Femenista.
- El Dios de Jesús.

En la tercera parte, se hace una descripción de los resultados de la presente investigación. Especialmente se muestran los resultados cuantitativos que nos ofreció la guía de preguntas. Cuadros y resultados numéricos. Análisis de algunos aspectos de la maternidad vista desde el Catecismo, así como también el del lenguaje sexista y notas bibliográficas.

En la cuarta parte, se presenta un análisis general y recomendaciones finales, glosario, anexos y bibliografía general.



2.1. BREVE HISTORIA Y CONCEPTOS DEL CATECISMO UNIVERSAL DE LA IGLESIA CATOLICA

2.1.1. NATURALEZA DEL CATECISMO UNIVERSAL

El siguiente capítulo nos va a mostrar, en términos generales, de algunas características del Catecismo Universal, así como de la relación Catequista y Catequista. Este término importante como dice la Dra. María Teresa Poppele (3) es muy dinámico y cada uno tiene un proceso particular pero que en la Iglesia los articula y coordina. Al respecto el Papa Juan Pablo II nos dice lo siguiente:

«Entonces, el Catecismo no es la Catequesis, sino el fundamento y fundamento de ella. En sí misma, la Catequesis es un componente de la doctrina de la Iglesia, la

SEGUNDA PARTE

MARCO TEORICO

«...a la vez, la actividad y la vida de los cristianos en la Iglesia. El Catecismo es un componente de la doctrina de la Iglesia, la

Para comprender mejor este término, Catecismo, Catequista y Catequista, hagamos una breve referencia a cada uno de estos elementos.



2.1. BREVE HISTORIA Y CONCEPTOS DEL CATECISMO UNIVERSAL DE LA IGLESIA CATOLICA

2.1.1 NATURALEZA DEL CATECISMO UNIVERSAL

El siguiente capítulo tratará, en términos generales, de algunas características del Catecismo Universal, así como de la relación Catequesis y Catequistas. Este trinomio inseparable como dice la Dra. María Teresa Porcile (5) es muy dinámico y cada uno tiene un proceso particular pero que, en su Misión la Iglesia los articula y coordina. Al respecto el Papa Juan Pablo II, nos dice lo siguiente:

"Ciertamente, el Catecismo no es la Catequesis, sino es solamente un instrumento de ella. En efecto, mientras que el Catecismo es un compendio de la doctrina de la Iglesia, la Catequesis, por el hecho de ser aquella acción eclesial que conduce a la comunidad y a cada uno de los cristianos a la madurez en la fe, trasmite esta doctrina con los métodos adaptados a la edad, a la cultura y a las circunstancias de las personas a fin de que la verdad cristiana se convierta, con la gracia del espíritu Santo, en vida de los creyentes". (6).

Para comprender mejor este trinomio: Catecismo, Catequesis y Catequistas hacemos una breve referencia a cada uno de estos elementos.

12513
6433



71-15352

2.1.2 EL CATECISMO EN LA HISTORIA DE LA IGLESIA (7)

El Catecismo tiene una larga historia. Empecemos por el origen de la palabra. *Catecismo* es un derivado de *Catequesis*, palabra que los griegos en la antigüedad utilizaban en el dominio del teatro y tenía que ver con la resonancia de un eco, con escucharlo.

Esta palabra no aparece en el Antiguo Testamento ni en los Evangelios pero, ha sido adoptada, muy tempranamente, en la Iglesia naciente para indicar el deber primordial de ser discípulos (confrontar Hechos y las Cartas de San Pablo). Los hechos y las palabras de Jesús deben provocar un eco en el espíritu y en el corazón de los oyentes para transformar toda su vida. La palabra que con el tiempo se haría habitual para este eco, sería CATEQUESIS, CATECISMO.

También, **Catecismo** es concebido como un manual de la doctrina cristiana redactado en forma de preguntas y respuestas, escrito con un enfoque especial para la instrucción religiosa.

El primer manual de esta clase fue recopilado por el erudito inglés Alcuino de York en el siglo VIII al que siguieron otros muchos en el siguiente siglo, entre los que figuran los de Notker Labeo, monje de la abadía de San Gall, en Suiza, y los del monje alemán Otfried de Weissenburg, en Alsacia. En el siglo XVI, con la Reforma, los catecismos adquirieron importancia debido a la insistencia de Martín Lutero en inculcar la instrucción religiosa a los niños.

Tras la publicación de Lutero de su primera obra sobre religión, "Breve Explicación de los diez mandamientos, el Credo y la oración del padre nuestro"

(1520), se redactaron varios catecismos, labor de destacados teólogos protestantes.

La visita Lutero a las iglesias sajonas en 1528 lo impulsó a escribir sus grandes y pequeños catecismos en el año 1529. Las Iglesias reformistas también publicaron catecismos. Los más notables son los catecismos de Ginebra y Heidelberg, los del teólogo alemán Johannes Oecolampadius, en Basilea, en 1526, y los del reformista suizo Heinrich Bullinge; en Zurich en el año 1555. Los catecismos de Ginebra, grandes y pequeños, eran fruto del trabajo del teólogo protestante francés Juan Calvino. Fueron publicados entre 1536 y 1542 y se convirtieron en reconocido modelo de las iglesias reformistas.

El catecismo de Heidelberg o del Palatinado, fue compilado por los teólogos alemanes Caspar Olevianus y Zacharias Ursinus, a petición del elector del Palatinado Federico III. Fue publicado en el año 1563 y traducido en todas las lenguas europeas. Las doctrinas religiosas protestantes de los socinianos se reflejan en los catecismos racovianos grandes y pequeños (Rafów, Polonia, en el año 1605). Además de un catecismo del año 1660, con forma de diálogo entre padre e hijo, que se atribuye al fundador de la Sociedad de Amigos, el inglés George Fox, los cuáqueros tienen el catecismo, realizado por el escritor escocés Robert Barclay, que apareció en el año 1673.

En la Iglesia católica, el primer catecismo oficial preparado por el concilio de Trento y publicado en el año 1566, se conocía como Catecismo romano o el Catecismo de Pío V. No era un libro de texto, sino un compendio de la doctrina que sirviera como orientación de pastores y profesores. Los

catecismos para uso popular fueron redactados por el Jesuita alemán Peter Canisius y publicados entre 1555 y 1558.

El proceso de evangelización del nuevo mundo se inició, a grandes rasgos, en 1523, cerca de dos años después de la caída del imperio de la gran Tenochtitlán... Los primeros misioneros que llegaron al continente con el objetivo de convertir a los naturales fueron tres franciscanos de origen Flamenco cuyos nombres castellanizados eran Juan de Tecto, Juan de Ahora y Pedro de Mante.

Aunque se tiene noticia de que fray Bartolomé de Olmedo, quien acompañó a Hernán de Cortés en su segundo viaje, encargó que se escribiera un Catecismo, el primer documento de esas características que se conoce es la Doctrina cristiana de fray Pedro Yarte. En el original, que se conserva en la Biblioteca Nacional de Madrid, se aprecian los dibujos que servían para explicar a los naturales los principios de la fe católica, además de acompañarse de un vocabulario en náhuatl y castellano que servía para aprender y recordar las palabras en cada idioma, así como establecer el paralelo entre ellas.

Otro esfuerzo característico fue el del Teatro Catequístico que llevaron a cabo los doce misioneros franciscanos que llegaron a nuestras tierras, en 1524. En un principio se servían de la “pantomima de grande espectáculo”, según lo describe el cronista Toribio de Paredes, llamado Motolinía y, más adelante, cuando los frailes aprendían los idiomas vernáculos, escenificaban pasajes religiosos y argumentos de carácter teológico por medio de los actos de fe, los pasos y los entremeses, con “grande regocijo”, según Motolinía, por parte del público.

El catecismo de la Iglesia de Inglaterra en su forma más sencilla, publicada en el Libro de la oración común., se divide en dos partes. La primera contiene y explica la Alianza bautismal, el credo, los diez mandamientos y la oración del padre nuestro; la segunda explica los dos sacramentos, el bautismo y la eucaristía.

El catecismo fue publicado, primeramente, durante el reinado de Eduardo VI, fue condenado como herético en el reino de María I y objeto de varias modificaciones de 1549 a 1661. La primera parte del catecismo, ya conocido como pequeño catecismo, fue considerada demasiado breve por la Conferencia de la corte Hampton (1604). Por consiguiente, gracias a la sugerencia de Jaime I, se añadió la explicación de los dos sacramentos que ahora forman la segunda parte del catecismo de la Iglesia.

En *España, aparte del gran catecismo de Bartolomé de Carranza, condenado por la Inquisición*, los dos catecismos más populares fueron los del padre Gaspar Astete y J. De Ripalda, ambos redactados en forma de preguntas y respuestas.

El 11 de octubre de 1992, bajo el pontificado de Juan Pablo II, se aprobó el Catecismo de la Iglesia Católica. Es una obra importante, que resume el dogma y la moral de la Iglesia y lo que ésta, bajo la inspiración divina, quiere que todos los católicos acepten vinculo de integración en el seno de la Iglesia. Representa el estudio de muchos años, y un compendio doctrinal exhaustivo. Está destinado, fundamentalmente, a los responsables de la catequesis.

Después de un prólogo, pasa a una primera parte, "La profesión de la fe", dividida en dos secciones, y éstas, a su vez, en capítulos. La primera sección se titula "Creo" - "Creemos". La segunda sección lleva por título "La profesión de la fe cristiana. Los símbolos de la fe. Esta segunda sección es muy extensa, siendo éstos los títulos de los tres capítulos más importantes: "Creo en Dios Padre", "Creo en Jesucristo", "Hijo único de Dios", "Creo en el Espíritu Santo".

La segunda parte, lleva por título "la celebración del misterio cristiano". Tiene también dos secciones: "La economía sacramental" y "Los siete sacramentos de La Iglesia".

La tercera parte, estudia "La oración cristiana". Habla en una primera sección de "La oración en la vida Cristiana. ¿Qué es la oración?" y dedica la segunda a "La oración del Señor: Padre Nuestro"

La obra esta impresa en España el 21 de noviembre de 1992, víspera de la festividad de Jesucristo, Rey del universo, termina con una frase en latín, que es todo un símbolo de la fe de la Iglesia; Mortem tuam annunciamus, Domine et tuam resurrectionem confitemur, donec venias ("Anunciamos, Señor, tu muerte, y confesamos tu resurrección., ven Señor Jesús"). El entusiasmo en el uso del catecismo, en particular su memorización, ha disminuido en los últimos años.

2.1.3 LA CATEQUESIS EN LA PEDAGOGIA DE LA FE

Juan Pablo II afirma en "Catequesis de nuestro tiempo"(8) que: "La Catequesis ha sido siempre considerada por la Iglesia como una de sus tareas fundamentales, ya que, Cristo Resucitado, antes de volver al Padre, dio a los Apóstoles esta última consigna: "Hacer discípulos a todas las gentes, enseñándoles a observar todo lo que Él había mandado" (Cfr. Mt. 28, 19).

Él les confiaba de este modo la misión y el poder de anunciar a los hombres lo que ellos mismos habían oído, visto con sus ojos, contemplado y palpado con sus manos, acerca del verbo de vida (1 Jn 1,8). Al mismo tiempo les confiaba el poder y la misión de explicar con autoridad lo que él les había enseñado, sus palabras, sus actos, sus signos y sus mandamientos. Y les daba el Espíritu para cumplir esta misión..

Esta afirmación de Juan Pablo II nos muestra que la catequesis es el conjunto de esfuerzos realizados por la Iglesia para hacer discípulos, para ayudar a que las personas crean en Jesús el Hijo de Dios. No cabe duda que la catequesis se centra en el arte de educar en la fe y construir así el Cuerpo de Cristo. La Iglesia no ha dejado de dedicar sus energías a esta tarea. Por lo tanto, la Catequesis Apostólica es Cristocéntrica. Dice Liégé: (9):

Por Catequesis se entiende, de manera general, toda realización profética de la Iglesia en vista de su Santidad...

Se trata de la gloria de Dios que crea, por la mediación esencial de Cristo y del Ministerio histórico de la Iglesia, Reino de la Gloria de Dios en la humanidad "Es el mismo



Misterio Cristiano que es dogma cuando se afirma en su transcendencia; es moral, cuando se participa vitalmente; es culto, cuando se celebra comunitariamente en la Iglesia.

Entonces, tenemos que, por un lado, en el nuevo Testamento, *los Evangelios fueron el primer "El GRAN CATECISMO"*, que se transmitió oralmente y luego se escribieron. Jesús es el primero que enseña e instruye, lo dicen muy bien los evangelistas (Mt. 9,35; Mc. 1,21; Lc. 21,37).

Los primeros cuatro Evangelios, son los primeros ejemplos de inculturación: no es el mismo el destinatario de Lucas, que el de Mateo; ni el de Marcos que el de Juan. En las cartas de Pablo y en los Hechos la palabra Catequesis aparece ya como una instrucción que concierne a la acción salvífica de Dios.

Por otro lado, que el tema central de la Catequesis Apostólica es una "historia" y no una sistematización de tipo filosófico. Se trata de una serie de acontecimientos ordenados de acuerdo con un plan: el "designio salvador de Dios".

El Kerygma está centrado en la "Historia de la Salvación", pero Apóstoles y fieles se esforzaron por sistematizar el contenido del "mensaje". Es la *fides quaerens intellectum*, **la fe que busca ser entendida**.

El catecismo es un instrumento didáctico que utiliza la Iglesia Católica, Apostólica y Romana para transmitir el contenido fundamental de la fe y la moral cristiana de manera resumida.

2.14. DISTINTIVOS

La palabra "Catecismo" evoca o nos refiere a "las clases" que recibimos desde niños antes de hacer la primera comunión, ¿no es así?

Entonces, "Catequizar" es, en cierto modo, llevar a escrutar ese misterio en toda su dimensión, es "Iluminar" a todos y a todas, acerca de la dispensación del misterio... comprender en unión con todos los Santos... Continúa diciendo Juan Pablo II, 1979, en "la Catequesis de Nuestro Tiempo".

En cuanto a la exposición del Catecismo, éste ofrece en su estructura cuatro elementos fundamentales de la Fe: el Credo, el Padre Nuestro, los diez Mandamientos y los Sacramentos.

Según esta estructura, se organiza y planifica la base (filosófica - psicológica) de la vida del Cristiano, la síntesis del magisterio de la Iglesia, fundado en la Escritura y en la Tradición. Es decir, en estos cuatro elementos, el cristiano debe fundamentar sus creencias en el Credo; lo que debe esperar, en la oración del Padre Nuestro; lo que puede y debe hacerse en la sociedad, en los Diez Mandamientos y el espacio vital en que todo eso debe cumplirse, o sea los Sacramentos.

El tema de la Catequesis, el Catecismo y Catequistas, es muy amplio e importante, sin embargo, no se profundizan en este trabajo, debido a que me propuse otros objetivos. Sin embargo, para una mayor profundización sobre el Directorio General para la Catequesis véase Anexo N°3 de este trabajo. Recomiendo su lectura pues nos da un panorama general de la Catequesis en la Misión Evangelizadora de la Iglesia.

2.1.4 DESTINATARIOS

El Catecismo Universal de la Iglesia Católica tiene como sus principales destinatarios a los obispos (en tanto que doctores y maestros de la fe); también a los sacerdotes, a los responsables nacionales de la catequesis en cada país, a los y las catequistas y por ende a todo el pueblo de Dios.

En continuidad con la estructura tradicional del Catecismo, se consideran cuatro partes: lo que se cree o la fe confesada, lo que se celebra o la fe celebrada, lo que se enseña como conducta o sea los Diez Mandamientos y la práctica cotidiana de los Sacramentos.

Estos cuatro elementos han sido respetados por la Iglesia a través de la historia y la Tradición, desde la Tradición Apostólica, la Patrística, y los demás Concilios celebrados hasta el actual Concilio Vaticano II.

El Catecismo Universal esta basado estrictamente en las Sagradas Escrituras, la Tradición Occidental y Oriental de los Padres, la liturgia, el Magisterio, el Derecho Canónico, la vida, el testimonio, la enseñanza, y la palabra de los Santos y las Santas.

Sobre la *Dimensión* (ver anexo N° 3).

El Catecismo tiene una doble dimensión: Conciliar y Misionera.

Conciliar: no ha sido llamado Catecismo del Concilio Vaticano II; porque no fue pedido durante el Concilio, sin embargo, es el Catecismo de la Iglesia en

continuidad con el Vaticano II. Pedido por el Sínodo Extraordinario, convocado a los veinte años de clausura del Concilio, su contenido refleja, esencialmente al Concilio y se propone realizar y actualizar, plena y fielmente, la enseñanza del Concilio.

Misionera: Junto a la dimensión Conciliar está la dimensión Misionera, evidenciada por tener siempre presente el tema central del anuncio cristiano, la voluntad salvífica de Dios realizada humanamente en la muerte - resurrección de Cristo y en la efusión del Espíritu y que continúa y continuará actuando

2.1.5 ALGUNOS ASPECTOS PARTICULARES DEL CATECISMO.

- **El aspecto de jerarquías de verdades.**

Esta expresión refleja una atención particular a la objetividad misma de la Revelación vivida y enseñada, integralmente, por la Iglesia y que tiene el grado de "proximidad" de cada verdad al núcleo central de la fe.

- **Secciones o resúmenes.**

En el Catecismo Universal, (J.P.II, 1992), aparecen al final de cada artículo unas proposiciones en las que se resumen, de manera simple y concisa, los temas más importantes y en que se desea hacer énfasis. Estos se toman, preferencialmente, de los textos bíblicos, litúrgicos, patristicos o del Magisterio, los cuales condensan lo desarrollado en los párrafos precedentes, es decir se busca la unidad de sentido. Para una mayor ampliación del tema ver el resumen del anexo N° 3.

- **El uso de la Sagrada Escritura.**

En el catecismo se emplea el texto bíblico con mucho cuidado. Es decir, el catecismo no es un tratado de exégesis científica ni presenta tampoco hipótesis exegéticas, se tiene mucha conciencia de la problemática que plantea el uso incorrecto del mismo.

- **Exposición sobre la moral cristiana.**

Sobre este asunto el catecismo ha recibido críticas y aportaciones de las distintas Conferencias Episcopales, mostrando como la acción moral o ética se inserta en la comunión de personas humanas en la historia y en el cosmos. Se mantiene la enseñanza de la moral particular en el marco de los Diez Mandamientos, presentándolo como un desarrollo del doble Mandamiento del Amor y de la práctica del Evangelio.

- **La oración cristiana**

El epílogo sobre el Padre Nuestro ha suscitado en general gran entusiasmo; algunos lo había rechazado, otros lo querían más breve, otros quedan que se incluyeran más oraciones, más devociones populares, piedad Marial, etc.

2.1.6 BIBLIOGRAFÍA / FUENTES DEL CATECISMO.

Citaré a continuación algunos documentos publicados por la Comisión Nacional Episcopal de Catequesis de Costa Rica, para la comprensión del proceso de catequesis, tanto a nivel universal como nacional, así como de las normas y criterios a seguir en la vida de la Iglesia y que por supuesto nos servirá para el presente trabajo sobre el Catecismo "Acogemos a Jesús", Primer Nivel.

En primer lugar está la publicación de la Comisión Nacional de la Catequesis en Costa Rica, con la exhortación apostólica, *Catechesi Tradendae* de su Santidad Juan Pablo II, publicado en 1979 y llamado "La Catequesis de Nuestro Tiempo". San José III reedición, enero 1989.

En segundo lugar en 1987, se publicó el documento llamado "Las fuentes de la Catequesis en Costa Rica". Serie "Orientaciones para la Catequesis en Costa Rica". Contiene la normativa para el uso de las guías del Catecismo Nacional. Es un instrumento que presenta los principales presupuestos doctrinales, bíblico-teológicos y todo lo concerniente a las fuentes de la catequesis, es decir la fuente primordial y todo lo relacionado a la Tradición y Escritura. En realidad se está refiriendo al depósito de la fe, las fuentes del Magisterio de la Iglesia, fuente testimonial, etc.

En tercer lugar, la Comisión Nacional Episcopal de Catequesis en Costa Rica, publicó en 1991 el "Directorio Catequístico General", por mandato de la Sagrada Congregación del Clero. Título original de la obra: "Sacra Congregatio pro Clericis. DIRECTORIUM CATECHISTICUM GENERALE. Librería Editrice Vaticana. Cita del Vaticano, 1971. (La versión castellana: Secretario Nacional de Catequesis de Venezuela). Este directorio contiene los principios fundamentales teológicos y pastorales del Magisterio de la Iglesia y especialmente del Vaticano II, con los cuales se puede dirigir y ordenar mejor la acción pastoral del Ministerio de la Palabra. Es decir que en término generales expresa los fines y la naturaleza, los destinatarios en fin, plantea los criterios y las normas que deben dirigir la Catequesis en cada Conferencia Episcopal, según su país.

En cuarto lugar, está la publicación titulada "Las estructuras y organización catequística al servicio de la comunicación del mensaje". Serie : "Directorio Catequístico Nacional N° 7. Editorial CONEC. I edición. San José. 1994, 48 pág.

En este documento se destacan los aspectos generales de la estructura y la organización de los distintos equipos de trabajo, que están al servicio de la Catequesis Parroquial, Diocesana y Nacional; así como de los medios y recursos a su alcance, con el fin de que la catequesis sea sistemática y pueda alimentar la fe de los cristianos de todas las edades y condiciones.

Así con este breve resumen sobre las indicaciones teóricas y metodológicas, bibliográficas y en general sobre la estructura de la catequesis, nos vemos en el desafío de la inculturación, o sea, la contextualización de los catecismos nacionales y diocesanos. Además insisto que el resumen que presenta el anexo N° 3, nos dará un resumen general de la Catequesis en La Misión Evangelizadora de la Iglesia.

2.2 BREVE HISTORIA Y CONCEPTOS SOBRE TEOLOGIA FEMINISTA

2.2.1 HISTORIA Y CONCEPTOS DE LA TEOLOGÍA FEMINISTA.

Para el desarrollo de este capítulo, hemos querido guiarnos por medio de algunas preguntas:

- ¿Qué es la Teología Feminista?
- ¿Cómo y por qué surge?
- ¿Cómo se hace la Teología Feminista ?
- ¿Cuáles son los Objetivos y Propuestas de la Teología Feminista ?

2.2.2 ¿QUE ES LA TEOLOGIA FEMINISTA?

La Teología Feminista se basa en la reflexión crítica del texto bíblico, por lo tanto tiene que ver, directamente, con la forma en que se ha analizado e interpretado la Biblia en la historia de la humanidad. Se dice que es también, una crítica a la Teología Androcéntrica, especialmente, trata sobre algunas posturas filosóficas e ideológicas que buscan las causas que oprimen, injustamente, al ser humano y en su mayoría a las mujeres.

Esta particular manera de las mujeres de reflexionar desde la experiencia vivida, desde su propia realidad cotidiana, donde se experimenta el sufrimiento, hace que las mujeres tomen en cuenta los sentimientos, los afectos, el placer y el dolor, es decir, toma en cuenta el misterio de la existencia humana en toda su extensión.

La toma de conciencia feminista, en el ámbito de la teología, por parte de las mujeres y de hombres ha llevado a numerosas investigaciones que reflejan las causas de la opresión, y la marginación. Así se ha comprobado que muchos de los análisis e interpretaciones del texto bíblico, están basadas en una ideología masculinizante, que ha permeado los ámbitos de la comunidad cristiana, principalmente la Iglesia y su Teología.

Sobre todo se debe a que, tradicionalmente, el texto bíblico se ha leído:

- ✓ sin tomar en cuenta los contextos culturales, históricos, religiosos, sociales y políticos de la época en que fue escrito el texto bíblico.
- ✓ Sin comprender la acción liberadora del Espíritu de Jesús en nuestro contexto.
- ✓ La interpretación del texto bíblico se ha usado como instrumento de opresión, para los desposeídos y doblemente explotados como son las mujeres, los negros e indígenas.
- ✓ Históricamente, se ha hecho poca alusión al mensaje y las enseñanzas humanizadoras de Jesús, quien trató con ternura y cariño y muchísimo respeto a las mujeres, de ahí que; esas malas interpretaciones del texto bíblico afectan, profundamente, el pensamiento cristiano de nuestras comunidades, ya que legitiman la marginación de las mujeres.

2.2.3 ¿CÓMO SURGE LA TEOLOGÍA FEMINISTA?

Desde los años 1960, en América Latina y el mundo entero, las mujeres han aprendido a organizarse, a educarse, leen el texto bíblico desde su realidad y lo interpretan de acuerdo a su propio contexto y experiencia. Conscientes de su opresión de género reflexionan la Biblia tomando en cuenta sus historias de vida, a veces muy dolorosas. Así se esfuerzan por reivindicar sus derechos, a reclamar sus espacios, a autoafirmarse, a sentirse criaturas a imagen y semejanza del Dios de Jesús.

Esta autoafirmación que hacen las mujeres en el Dios de la vida, hace que las mujeres se constituyan en sujetas históricas. Es decir, que con su reflexión y accionar a favor de la vida, van transformando y reconstruyendo la catequesis y también el pensamiento teológico.

Ivone Guebara, Teóloga Católica Brasileña, en su libro “Teología a Ritmo de Mujer”, presenta varios hitos históricos (10) sobre la Teología feminista, entre los más importantes destaca:

- **La irrupción de la historia en la vida de las mujeres.** Se trata de la toma de conciencia histórica en la vida de miles de mujeres que las lleva a la lucha liberadora por medio de una activa participación en diferentes frentes. Ivone Guebara señala que desde 1965-70, muchas europeas, norteamericanas y latinoamericanas comienzan a vislumbrarse como sujeto de la historia a través de sus múltiples participaciones en los sindicatos, movimientos de barrios, grupos de madres, estudios e investigaciones, por su actividad y por su diferente

postura frente a los acontecimientos de la vida, se evidencia el nacimiento de una nueva conciencia.

- **El descubrimiento de la causalidad de las cosas.** El descubrimiento de la causalidad en lo concerniente a la opresión de los pobres y dentro de ella a la opresión femenina, va modificando la comprensión de la mujer como persona y como colectivo. Este modo propio de las mujeres de percibir y acercarse a los problemas de la vida les da su propia versión del modo como viven, piensan, sienten y experimentan la vida y la fe.

- **El trabajo femenino asalariado.** La creciente entrada en el mundo del trabajo asalariado ha despertado a las mujeres otros campos de acción y de lucha por la sobrevivencia, esto les permite experimentar la vida y su fe desde otras dimensiones; experimentan a Dios desde otro modo. La imagen de Dios no es ya la del Padre, al que debe sumisión: es fundamentalmente la imagen de lo que hay de más humano en la mujer y en el hombre en busca de expresión y liberación.

2.2.4 ¿CÓMO SE HACE LA TEOLOGIA FEMINISTA?

A continuación destaco algunas de las características (11) del quehacer teológico, según lo propone Ivone Guebara, teóloga católica brasileña. (pág. 20, en Teología a Ritmo de Mujer).

- **El punto de partida. Vivencia real y concreta.** El punto clave aquí es que la teología siempre está determinada por “el punto de partida” desde el cual empezamos a interpretar la Biblia. La reflexión teológica feminista

parte siempre de lo vivido, de lo que se experimenta en el presente. Esto provoca dos reacciones: el consiguiente rechazo de un lenguaje abstracto ante la vida y las cosas que afectan lo profundo de la relación humana, y un esfuerzo creciente por desmontar los antiguos conceptos teológicos y descubrir las realidades vitales a las que corresponde. Por lo tanto, los conceptos son siempre símbolos racionales nacidos de una época, fruto de una serie de condicionamientos que fueron capaces de sintetizar racionalmente ciertas realidades vividas.

Urge, pues, conocerlos y descubrir su sentido en nuestra realidad histórica. Por eso, es fundamental que la catequesis parta de la experiencia y vivencia de la fe, no en abstracto sino contextualizada en el aquí y el ahora.

- **Rechazo de la tradición puramente formal.** La tradición teológica común a las diferentes Iglesias no aparece en el discurso teológico de la mujer como “razón” que legitime hacer lo mismo de forma repetitiva. Las tradiciones de las comunidades cristianas del pasado es continuamente recreada, **pudiéndose** incluso hablar de una fidelidad en la medida en que el hoy y el entonces son fieles al Espíritu de Dios, que se manifiesta en la historia exigiendo respeto absoluto a la vida.
- **Visión múltiple de la vida.** En el quehacer teológico desde las mujeres teólogas se perfila la gran capacidad de las mujeres de mirar la vida como el lugar de la experiencia simultánea de la opresión y liberación, de la gracia y la desgracia. Es una percepción que incluye lo plural, lo diferente, lo otro, (pág. 22). Así, también, debe hacerse con la catequesis en nuestro tiempo.

- **El aporte de las Ciencias Sociales.** Es importante señalar además de estas características, que el aporte de las ciencias sociales como la antropología, la psicología y de las diferentes teorías sobre el lenguaje, como elementos que, directa o indirectamente, fueron modificando la comprensión que la mujer tiene de sí.
- **La contribución del trabajo de las mujeres en las comunidades** de base especialmente, la experiencia en el Brasil, en donde los aportes han sido muy importantes e influyentes en el modo de hacer teología. Por ejemplo, el caso de algunas mujeres como Ivone Guebara.
- **El aporte del movimiento feminista** ha contribuido a la emancipación de su poder en relación con la dimensión social de las relaciones humanas y la organización de esas relaciones. Muchos son los esfuerzos que se están haciendo y que se han hecho contra la discriminación sexista a nivel internacional como por ejemplo (12):
 1. En 1975, las Naciones Unidas convoca a una Conferencia Mundial de la Mujer, donde se aprueba un Plan Mundial para promover la igualdad, el desarrollo y la paz.
 2. En 1976, las Naciones Unidas declaran el Decenio de la Mujer, de 1976 a 1985, para promover esfuerzos por la igualdad entre hombres y mujeres.
 3. En 1984, se celebra en el Cairo, Egipto la Conferencia Internacional sobre Población y Desarrollo, para propiciar un desarrollo sostenible y con equidad entre varones y mujeres.

4. En 1995, se celebró en Beijing, la Cuarta Conferencia Mundial sobre la Mujer, donde se evaluaron los progresos y esfuerzos anteriores.

- **La hermenéutica feminista**, una nueva manera de leer la Biblia. Las mujeres desde su experiencia y con conciencia crítica leen el texto bíblico utilizando una serie de elementos para su análisis, a esto se le ha llamado hermenéutica. Es decir, que las mujeres leen la Biblia a la luz del problema de género. Para una mayor comprensión de la hermenéutica feminista, citaré muy resumidamente algunos pasos propuestos por Ivone Guebara.

1. **La hermenéutica como manera de ser, de relacionar y de comprender.**

Interpretar el texto bíblico no es solamente repetir lo que se nos ha enseñado por tradición, es expresar convicciones, puntos de vista e intuiciones. Por lo tanto, la hermenéutica desde las mujeres se hace a partir de su interpretación del mundo, su realidad, sus convicciones, sus necesidades y sentimientos. Como lo dice de manera sencilla pero profunda una colega: “Yo siento a Dios de otra manera, yo siento a Dios de otro modo, a mi modo de ser”.

En esta perspectiva, la hermenéutica feminista se presenta como una manera de interpretar el texto, comprendiendo la existencia de las mujeres, desde su realidad, sus gritos de dolor y sus esperanzas. Así también, la Catequesis debe tomar en cuenta la realidad de la niñez costarricense para analizarla y transformarla.

2.2.5 **Proceso de descontextualización y recontextualización de textos.**

Muchos textos de la Biblia no son feministas, aunque destaquen el papel liberador o autónomo de algunas mujeres. Dice Ivone Guebara al respecto:

“Somos nosotras las artífices y participantes en el movimiento de emancipación feminista, quienes imprimimos en el texto nuestra propia marca.”, (1994, 32).

El texto es inaccesible en su contemporaneidad propia. Únicamente tenemos vestigios de la intención del autor, su contexto y sus destinatarios. Lo que de hecho se ha hecho, valga la redundancia, son interpretaciones marcadas por distintas posturas ideológicas y filosóficas y esto se puede advertir por el hecho de que cada época, cada grupo cultural y/o político enfatiza este o el otro aspecto del texto. Como lo plantea Guebara, (1974, 33) P. Ricoeur: “La lectura me introduce en las variaciones imaginativas del ego, personal o colectivo”. Es decir, aceptar este hecho es aceptar nuestra condición finita, nuestra aproximación parcial al texto y por lo tanto, la relatividad y la modificación de nuestras interpretaciones.

2.2.6 POSTULADOS FUNDAMENTALES DE LA TEOLOGIA FEMINISTA.

Las Teólogas Feministas proponen otras formas de liberar la Palabra de Dios. Citaré a continuación la posición de algunas de ellas. Por ejemplo:

- Letty Russel afirma que: “...el principio crítico de la Teología feminista es la afirmación y promoción de la plena condición humana de las mujeres... Todo lo que niega, minusvalora o deforma la plena condición humana de las mujeres tiene que ser, considerado como no redentor” (13).
- Elizabeth Schüssler en su libro “En Memoria de Ella” (1989, pp 67 y 68) (14), en relación a los temas de “autoridad” y “la hermenéutica

bíblica”, sostiene que: “...el recuerdo de los sufrimientos de la mujer y la historia de opresión patriarcal debe conservarse viva como parte integrante de la historia cristiana y de la teología bíblica. Sin embargo, tal memoria feminista del sufrimiento de Jesucristo y de las víctimas de la opresión patriarcal debe guardarse de atribuir ese sufrimiento y esa colonización de la mujer a la voluntad positiva de Dios, el patriarca celestial, y de apelar a la revelación divina y a la acción del Espíritu Santo como justificación teológica de tales sufrimientos.

En la medida en que los textos bíblicos androcéntricos se prestan a la perpetuación y legitimación de esa opresión patriarcal y de ese olvido, de ese silencio, de esa erradicación del recuerdo del sufrimiento de la mujer, esos textos deben ser desmitificados como codificaciones androcéntricas del poder y la ideologías patriarcales y no pueden reivindicar como suya la palabra revelada por Dios”.

- ...Sujeriría, por tanto, que el canon de la revelación para la valoración teológica de las tradiciones bíblicas androcéntricas y de las interpretaciones que les acompañan, no puede provenir de la propia Biblia y solamente puede ser formulado en y mediante la lucha de liberación que mantiene la mujer contra toda forma de opresión patriarcal. Este criterio no puede ser universal sino específico, dado que es extrapolado de una experiencia particular de opresión y liberación” (p. 68).
- Continua afirmando Schüssler: “...La “postura de apoyo a los oprimidos” debe estar al frente de la valoración crítica feminista de

textos y tradiciones bíblicas y de sus pretensiones de autoridad. La experiencia de opresión y liberación personal y políticamente reflejada, debe convertirse en el criterio de la interpretación bíblica y de la valoración de sus pretensiones de autoridad teológica.

Una concepción hermenéutica feminista que no sólo se oriente hacia una continuación actualizadora de la tradición bíblica o de una tradición bíblica particular, sino hacia una valoración crítica de la misma, debe descubrir y rechazar aquellos elementos que en todos los textos y tradiciones bíblicas perpetúan, en el nombre de Dios, la violencia, alienación y la subordinación patriarcal y eliminan a las mujeres de la conciencia histórico-teológica. Simultáneamente, tal hermenéutica debe recuperar todos aquellos elementos que en los textos y tradiciones bíblicas reflejen las experiencias y las visiones liberadoras del pueblo de Dios.

“...Una hermenéutica teológica feminista que tenga como norma la liberación de la mujer respecto a textos, estructuras, instituciones y valores patriarcales opresivos mantendrá que –partiendo de la base patriarcal de la mujer- sólo aquellas tradiciones y aquellos textos que superen la crítica a la cultura patriarcal y las “estructuras de plausibilidad” tienen la autoridad teológica de la revelación. La “postura de apoyo” de las teologías de liberación no puede otorgar autoridad a las tradiciones o textos bíblicos opresivos y destructores. Ni nunca fue ésa su pretensión en ningún momento de la historia. Tal actitud crítica debe aplicarse a todos los textos bíblicos, a sus contextos históricos y a las interpretaciones teológicas que de ellos se haya realizado y no sólo a los textos concernientes de la mujer” (p.68).

- Por otro lado, Margareth Farley afirma que: “sólo las tradiciones bíblicas no sexistas y no androcéntricas y las tradiciones no opresoras de la interpretación bíblica tienen la autoridad teológica de la revelación”, (15).
- Por su parte propone, analizar las consecuencias que la conciencia feminista tiene para poder interpretar la Escritura. Entre los aspectos más importantes, señala que las mujeres son plenamente humanas y han de ser valoradas como tales y por lo tanto, el principio de reciprocidad y equidad entre mujeres y hombres son plena e igualmente humanos y ambos han de ser tratados responsablemente. Por lo tanto, no se acepta seguir justificando la inferioridad de las mujeres con respecto a los varones porque entonces falsifica la experiencia misma de las mujeres.
- Farley afirma que las teorías que sostienen y aprueban la complementaridad ocultan modelos de desigualdad, subordinación y obediencia y que por lo tanto, la conciencia feminista capacita a las mujeres para reconocer las características esenciales de la personalidad, autonomía individual y capacidad para elegir libremente.
- Elsa Tamez nos habla de una “praxis del cariño”, en el sentido de que no solamente se trata de una praxis de la justicia.
- J. B. Metz, indica: “El modo de hablar de Dios no tiene por qué estar sujeto al modo de hablar sobre el hombre. Por tanto, todo modo de

hablar de Dios y el uso de concepciones específicas de Dios, de acuerdo con la teoría de la analogía, contiene siempre más desemejanzas que semejanzas sobre Dios” (16).

Esto significa que las concepciones sobre Dios ofrecen propiamente más información sobre el que habla, sus necesidades, angustias, esperanzas y también sobre sus circunstancias políticas y sociales, que sobre Dios, el **misterio permanente**.

No sólo a la Teología Feminista tiene que interesarle el modo responsable de hablar sobre Dios, sino también a la iglesia y sus catequesis, por todas las presiones que deforman síquicamente a las mujeres y las hacen socialmente un ser de segunda clase. Además, el hecho de que la Teología Feminista, haya sacado a la luz y haya redescubierto imágenes femeninas aplicadas a Dios, en la tradición cristiana, bíblica y postbíblica, ha tenido como consecuencia que las mujeres se reconozcan como imágenes vivas de Dios y desarrollen una conciencia teológica en sí mismas. Su pretensión es cambiar la realidad en circunstancias que hagan posible la identificación a mujeres y varones más allá de toda forma de opresión: sin sexismo, racismo, y anti-judaísmo.

De manera que la teología tiene que mostrar, con credibilidad, su modo de hablar de Dios, como promesa de salvación a todos los seres humanos, pues son, vivo retrato de Dios.

Las Teólogas Feminista insisten en que a Dios hay que expresarlo, con símbolos femeninos, para que también a las mujeres les sean manifestadas sus posibilidades específicas de identificación religiosa. Es importante que niñas y

niños puedan reconocerse en sus experiencias y modos de hablar de Dios, así, por ejemplo:

- Dios aparece como una mujer que amasa pan (Lucas 13,18-21)
- Como madre con alas de ave (Salmo 17,8)
- Como ser que engendró (Dt. 32,18)
- Como madre afligida (Is. 66,9)
- Madre que consuela (Is. 66,13)

Nuestro punto de vista es que, en el nuevo milenio los principios y valores que deben dirigirnos o guiarnos, deben ser sobre todo los referentes a la ternura, al cariño, a una manera de pensar y de sentir lo humano desde una comprensión más integral y holística.

De ahí que para poder hacer teología necesitamos que nuestro análisis integre una conciencia crítica que nos permita abordar la realidad sin mistificarla. Muy por el contrario, apoyándonos en las demás ciencias sociales, pues el desafío es privilegiar por sobre todo el análisis crítico.

Recapitulando, diremos que la Teología Feminista se basa en la reflexión crítica del texto bíblico, por lo tanto tiene que ver directamente con la forma en que se ha analizado e interpretado la Biblia en la historia de la humanidad. Se dice que es también, una crítica a la Teología Androcéntrica, especialmente trata

sobre algunas posturas filosóficas e ideológicas en búsqueda de las causas que oprimen injustamente al ser humano y en su mayoría a las mujeres.

Esta particular manera de las mujeres de reflexionar desde la experiencia vivida, desde su propia realidad cotidiana, donde se experimenta el sufrimiento, hace que las mujeres tomen en cuenta los sentimientos, los afectos, el placer y el dolor, es decir, toma en cuenta el misterio de la existencia humana en toda su reflexión.

La toma de conciencia feminista en el ámbito de la teología por parte de las mujeres y de hombres sobre la realidad de opresión y marginación han llevado a numerosas investigaciones que reflejan las causas de la opresión. Así se ha comprobado que muchos de los análisis e interpretaciones del texto bíblico, están basadas en una ideología masculinizante, que ha permeado los ámbitos de la comunidad cristiana, principalmente la Iglesia y su Teología. Por tanto, la catequesis debe facilitar un proceso de aprendizaje significativo sobre las enseñanzas de Jesús de Nazareth.

2.3 CONCEPTOS ESPECIALMENTE ESTUDIADOS EN ESTA INVESTIGACIÓN: IMPLICACIONES METODOLOGICOS - EDUCATIVAS.

2.3.1 DE LOS ROLES Y ESTEREOTIPOS SEXUALES.

En primer lugar, es necesario recordar las diferencias fundamentales, que existen entre lo que se ha dado en llamar el sexo biológico y el sexo social o género. Así como el proceso a través del cual se conforman, transmiten y legitiman estos roles y estereotipos.

- ✓ **La teoría sexo-género.** La teoría sexo-género plantea que en nuestra sociedad impera un sistema el cual entendemos como “La organización genérica”, que es en si misma, una estructura de poderes, jerarquías y valores. De hecho la desigualdad de poderes se basa en la incidencia de los sujetos en el mundo y en la valoración que se hace de ella. Ser hombre o ser mujer es ser especialista de género y eso propicia el dominio. La diferencia por si misma no crea desigualdad de poderes. Se requiere además, la valoración de los sujetos en rango de superior, inferior, mayor y menor. La diferencia sumada a su valoración, la concentración de los recursos vitales por uno de los géneros y la expropiación de bienes a otros sujetos, soportan el grado, contenido y tipo de poderes de los géneros y de los sujetos” (17).

En este sentido la identidad de las mujeres empieza por el nombre que les ponen, el apellido que heredan, el lenguaje que aprenden y la cultura en que nacen. De igual forma el género, la raza y la clase, dejarán sus marcas en la identidad de acuerdo a la historia particular y el acceso a la diversidad de experiencias.

El sistema sexo-género se ha encargado a lo largo de la historia de crear procesos laborales, familiares y educativos, diferentes para mujeres y hombres, por medio de las sutilezas del patriarcado, que ha relegado a la mujer a un papel secundario y de inferioridad, asignándosele el papel de cuidadora y servidora, a la que no se le valora ni se le reconoce.

- ✓ **No se nace mujer u hombre, se aprende a hacerlo.** En la teoría del sexo-género que es histórica, se considera que todas las características

asignadas al sexo son aprendidas y todo lo que es ser mujer o ser hombre es histórico.

Según Marcela Lagarde, (página 6, 1992), “Cada sujeto al nacer, empieza un recorrido para aprenderlo. Cada criatura que nace se tiene que volver mujer u hombre“. Continúa diciendo Marcela Lagarde que: “... nuestro sistema de géneros agrupa a los sujetos con cuerpos sexuados, en dos géneros, que son el femenino y el masculino y considera que la pertenencia a cualquiera de estas clasificaciones hace a los sujetos absolutamente diferentes entre sí. Es un sistema que construye y organiza las diferencias, por lo tanto, es un sistema de inclusión, de manera que si se tiene un cuerpo reconocido como femenino, se queda incluido en el género mujer, y si se tiene un cuerpo reconocido como masculino, se incluye en el género masculino.

Pero al mismo tiempo es un sistema de exclusiones. “Tener un cuerpo femenino, excluye a las mujeres de pertenecer al género masculino y tener un cuerpo masculino excluye a los hombres de estar en el género femenino. Es un sistema que tiene también dos principios. Uno que es el antagonismo y otro que es la complementariedad. Ser mujer es no ser hombre y ser hombre es no ser mujer. Este es el principio estructurador de nuestro sistema de género.

Ser mujer es, en primer lugar, no hacer las actividades de los hombres, no obtener las funciones de los hombres en la sociedad, no tener sus relaciones, ni normas de comportamiento, ni su subjetividad, al revés ser hombre, es no hacer las cosas de las mujeres, es no tener sus funciones, su subjetividad, sus relaciones, etc. Y a la vez, ser mujer u hombre es hacer obligatoriamente las actividades correspondientes a nuestro género.

Es de esa manera como se clasifica a los sujetos, se les especializa y antagoniza, para después decir que son complementarios. En ese sistema hay implícita una funcionalidad. Ser mujer es funcional a que existan los hombres y ser hombre es funcional a que existan las mujeres” (18).

También, dice Simone de Beauvoir, en su libro el Segundo Sexo, “Que no se nace mujer u hombre, sino con un cuerpo que adquiere significado en este mundo. Lo primero que nos ubica en este mundo es el cuerpo porque tiene un valor histórico y nos sirve como un instrumento de colocación en la sociedad” (19).

✓ **El sexo.** Se refiere a una condición biológica natural. Es una diferencia física y anatómica o de constitución de cada persona según sea “hombre” o “mujer”. Al sexo corresponden determinadas características fisiológicas. Las diferencias básicas se establecen al momento de la concepción con la unión de los cromosomas que dan origen a un nuevo ser: así es como la mujer es el resultado de la unión de un cromosoma “X” aportado por la madre y un cromosoma “X” aportado por el padre. El hombre se forma con el aporte del cromosoma “X” de la madre, y en este caso, de un cromosoma “Y” aportado por el padre.

Ello da origen a características físicas corporales y fisiológicas diferentes desde el nacimiento, como son los órganos sexuales y de reproducción y más tarde, en la adolescencia, las características sexuales secundarias, las cuales no cambian y son inherentes a la persona. **Esto es el ser biológico**, pero sobre él se han establecido funciones sociales y culturales distintas para hombres y mujeres, los cuales aprendemos a través de un proceso de socialización, **y éstas, por no**

ser naturales, cambian según las condiciones históricas, sociales y culturales en que corresponde vivir a las personas.

✓ **La diferenciación de papeles sociales**, tradicionalmente, ha sido atribuido al sexo como algo natural, o sea que alrededor de las diferencias biológicas y anatómicas se han establecido diferencias de género constituye una categoría en la que se agrupan todos los aspectos psicológicos, sociales y culturales que conforman lo que se llama la “femineidad” y la “masculinidad”.

✓ **La separación y diferenciación de roles entre los sexos.** Principia desde el nacimiento a través del proceso de socialización, cuya función, principal, es la de transmitir y mantener los valores, normas, creencias y actitudes que impone la ideología dominante de un sistema social determinado. Ellas erigen, alrededor de las diferencias biológicas, normas y reglas rígidas que conforman modelos acerca de lo “femenino” y lo “masculino”.

✓ **El proceso de socialización.** Es el mecanismo por el cual, a través de distintas instancias se reproducen, perpetúan y legitiman las condiciones materiales e ideológicas prevaletes del sistema social. Las principales instancias a través de las cuales se da este proceso son: la familia, la educación, la religión, los medios de difusión social, los partidos políticos, el mercado de trabajo, las asociaciones, los grupos sociales; cuya función es conformar, transmitir, mantener y perpetuar valores, creencias y actitudes que influyen y determinan la manera de pensar y actuar de las personas.

A pesar de los cambios de pensamiento operados en los últimos años, todavía persiste la idea y la práctica de estos roles tradicionales y estereotipos

sexuales que colocan a la mujer en desventaja de oportunidades y derechos fundamentales de todos los seres humanos como lo son, la educación, el acceso al trabajo, a salarios equitativos, participación política y a la toma de decisiones.

✓ **Los roles de género.** Los roles de género, forman parte y son producto de la cultura, están fuertemente arraigados en ella, tanto que no se alcanza a percibir que son aprendidos, dándose por hecho que son parte de la naturaleza misma y por lo tanto, propios del sexo. Por ejemplo: la mujeres, en el ámbito privado, deben estar en la casa, con sus oficios domésticos, cuidado de los hijos, etc. mientras que los hombres, en el ámbito público, son los hacedores de los trabajos fuera del hogar, ^{son} en los héroes de la política, etc.

✓ **Algunas características de la socialización.** La familia es la primera institución social con la que los seres humanos entran en contacto. Es allí donde principia la transmisión de valores creencias que van conformando las actitudes y pautas de comportamiento.

Desde el momento en que la persona nace recibe un **trato diferenciado dependiendo de sí es niña o niño**, diferencia que continúa acentuándose durante los siguientes años de su desarrollo y orientándola a lo largo de la vida hacia el desempeño de papeles diferentes. En la familia, las costumbres y tratos son distintas para niños y niñas, los juegos y actitudes, se orientan en forma desigual. La formación de los niños pone énfasis en la libertad, la audacia, inteligencia e imaginación, mientras que a las niñas, a través de la imitación y el juego, se les orientan para desarrollar las cualidades consideradas “femeninas”: como la abnegación, la sumisión, la docilidad, la seducción y se les limita de actividades que ayudan al desarrollo de la fuerza física, inteligencia,

independencia y autonomía por ser éstas características consideradas “masculinas”.

✓ **Los juegos y juguetes** contribuyen, grandemente, al aprendizaje de los distintos roles. Mientras que al niño se le proporciona pelotas y juguetes mecánicos que lo preparan para su papel activo, dinámico y del ámbito público en la sociedad, a la niña se le ofrecen muñecas, trastos de cocina y artículos de limpieza en miniatura que la preparan para el desempeño adecuado de su rol de madre, esposa y responsable de los quehaceres domésticos.

Es así como, sin pretenderlo, a través de éstos “inocentes” instrumentos se imponen roles estereotipados que resultan en un tratamiento preferencial en cuanto a la preparación y oportunidades, de los varones; y de menores posibilidades para las niñas, lo que redundará en una disminución real de sus expectativas y menor desarrollo de sus capacidades personales. Sus aspiraciones profesionales se verán reducidas a que las constituyan una prolongación de su rol maternal y de servicio a los demás, roles que en el mercado de trabajo son menos valorados económica y socialmente. Los niños, por el contrario, estarán seguros de sus derechos y de la necesidad de seguir estudiando y de trabajar, inclinándose a profesiones de mayor prestigio social, con la consecuente mejor remuneración.

De esta manera las niñas internalizan la idea que son débiles e inferiores física e intelectualmente, en relación con los hombres por lo que su función, en la sociedad, es la destinada a servirlos.

✓ **La educación es otra de las instancias de socialización** que complementa y refuerza este tratamiento deferente a niñas y niños, que se traduce en asignación de funciones y actividades distintas, tomando como parámetro el sexo pero, con privilegio de la condición de un sexo sobre otro. Como manifestación de esta ideología sexista, la educación no responde a las necesidades actuales de la sociedad y mantiene una inferioridad cultural y humana de las mujeres que no sólo es injusta sino que ocasiona una lamentable pérdida de la mitad del potencial humano, que son las mujeres.

Dentro del marco de la educación formal la escuela es una de las instituciones que de manera estructurada tiene a su cargo el referido proceso de socialización de los individuos, en ella se efectúa la transmisión de valores y creencias que van formando actitudes y pautas de comportamiento, diferentes, según el sexo. La escuela ejerce influencia, directa o indirecta, en el comportamiento de los niños y las niñas para que actúen de acuerdo a su sexo y no a sus potenciales y capacidades.

Tanto los y las catequistas como los educadores en la fe y miembros de la Iglesia y de la misma sociedad, en general, inconscientemente, impregnados de esta ideología, la proyectan a través de su trato con los alumnos y de la interacción en el aula. Así es como, generalmente, se orienta a las niñas hacia actividades manuales, artísticas, y de servicio, mientras que a los niños se les trata de desarrollar habilidades técnicas y científicas como lo demuestran la inclusión en el currículum de cursos o materias diferentes para ellos y ellas.

Durante los primeros años de la catequesis, los niños y las niñas, desarrollan los conceptos que les sirven de base para el aprendizaje posterior y la

adquisición de lenguaje escrito, a través de la lectura, es un conocimiento básico para el resto del aprendizaje; éste se realiza a través de libros de lectura, los textos y los materiales de enseñanza preparados por profesores y profesoras. Este material tiene una influencia directa en los educandos, pues, son ventanas a través de las cuales ve el mundo. Los personajes que en este material se presentan, se convierten en referencias con las cuales se identifican.

Investigadores de la literatura infantil han evidenciado que muchos libros de cuentos, así como textos escolares, muestran a los lectores, un mundo que pareciera estar habitado solo por hombres o en el cual las mujeres no están presentes. En él, los roles están rígidamente diferenciados. En el estudio al Catecismo del Primer Nivel de la Catequesis, caso de nuestra investigación, sucede lo mismo, es decir, a las mujeres se les asigna el rol de madres, educadoras y responsables del hogar mientras que los varones aparecen ejerciendo roles como el músico, el doctor, el sacerdote, etc.

La explicación que con frecuencia se da, a este fenómeno, es la falta de vocación técnica de las mujeres y una supuesta menor capacidad de las niñas para la matemática y las ciencias abstractas, cuando, realmente, la elección reside, probablemente, en la interiorización de los patrones de comportamiento que de ellas se espera, o sea, pautas de género diferenciadas que favorecen distintos tipos de expectativas para las niñas y los niños.

2.4 LO FEMENINO COMO CATEGORIA ANTROPOLOGICA TEOLOGICA

La discriminación y subordinación de las mujeres comienza en la prehistoria, la cual se fue tejiendo en torno a mitos y leyendas (20) que poco a poco se fueron configurando en costumbres reproducidas por la socialización. Por ejemplo, dice Simone de Beauvoir, que el mito del “eterno femenino” contiene una visión del mundo estructurado por el hombre, para tratar de convencer a las mujeres de que son inferiores por “naturaleza” (21).

El fundamento antropológico de la discriminación y de la idea de “lo femenino” -como género subordinado- está ubicado en los procesos de expropiación del poder de las mujeres por parte de los hombres, particularmente la expropiación del poder sobre su cuerpo y su sexualidad.

Lo importante de resaltar acá, es que la imagen de lo femenino, sus roles y estereotipos, han sido una construcción sociocultural que se relaciona con el desempoderamiento físico, emocional e intelectual de las mujeres por parte del patriarcado.

✓ Principio de igualdad creacional del varón y la mujer (Gen 1.27)

Este es el indicador principal de la igualdad fundamental entre ambos sexos. Tanto el uno como la otra son igualmente imagen de Dios. Esta imagen de Dios sólo es completa cuando se refleja en los dos sexos. También aparece en Gen 5.12 “Cuando el Señor creó al hombre (a la humanidad, Adán) lo hizo a su propia imagen, varón y hembra los creó, los bendijo y los llamó hombre a Adán al crearlos.

No cabe ninguna inferioridad de la mujer en la imagen de la Creación. Es igual al varón en dignidad y en derechos delante de Dios y de la humanidad

✓ **Principio de reciprocidad varón y hembra**

Lo femenino y lo masculino está recíprocamente representado en la unidad creadora. Esta reciprocidad se traduce en el Cantar de los Cantares con una formulación clásica que versa así: “Mi amado es mío y yo soy suya”, (Cantares 2,16; 6,3)

- Lo femenino como revelación de Dios: En la tradición bíblica Dios no aparece únicamente bajo un lenguaje masculino. Según proverbios 8, 22,26 y Eclesiastés 24.9 “Dios y Cristo” están personificados en la temática femenina de la sabiduría, estableciéndose entre sí una estrecha correlación, dándose una transmutación simbólica entre la una y la otra (o sea la mujer y la sabiduría).
- Otras veces se compara a Dios con la madre que consuela (Isaías 66,13)
- Madre incapaz de olvidarse del hijo de sus entrañas (Isaías 49,15)
- Jesús se compara con la madre que quiere reunir a los hijos bajo su protección (Lucas 13,34)
- Enjugará las lágrimas de nuestros ojos cansados de tanto llorar, Dios tendrá un gesto de madre amorosa (Apoc. 21,4).
- Sufro dolores de parto hasta que se conozcáis la luz de las luces (Gálatas 4,19)

- ✓ **La plenitud de la mujer no está en el hombre sino en Dios.**

A través de toda la tradición Bíblica y Cristiana, tanto la mujer como el varón están llamados a realizarse más allá de nosotros mismos; estamos hechos para ser totalmente del Dios Creador. En la reciprocidad y la unidad en la diferencia está la plenitud de la mujer y del varón, en comunión con su creador. Tendremos igualdad de plenitud cuando hallamos superado la vergüenza, la violencia y la discriminación entre los géneros. No habrá opresión recíproca y prevalecerá la armonía.

2.5 LO FEMENINO COMO LUGAR TEOLOGICO

La herencia judeo-cristiana, se presenta como una experiencia religiosa eminentemente masculinizante: “Dios es Padre”, que tiene un Hijo eterno, nacido en el tiempo de una mujer, pero, una mujer virgen. “María”. En su forma institucional, el judeocristianismo se presenta como una religión de varones, en cuanto que son solamente ellos los que tienen en sus manos todos los medios de producción simbólica, los que organizan y presiden la comunidad cristiana, etc. *La mujer ocupa un lugar marginal. Lo masculino en Jesucristo ha alcanzado su divinización, mientras que lo femenino según la doctrina común ha continuado en su estado creacional.*

Afirma, Leonardo Boff (22) en su libro: (El Rostro Materno de Dios, pág. 79) que: **“La revelación se ha llevado dentro de la era Patriarcal, en la que lo femenino desempeña una función secundaria”.**

Tanto el Antiguo Testamento como el Nuevo Testamento son libros de varones en una sociedad de varones, donde la mujer aparece como ayudante o

dentro del contexto de la actividad del varón. La conciencia de semejante amalgama histórica e ideológica nos obliga dice Boff, hermenéuticamente, a despatriarcalizar las Escrituras y a mantener una permanente vigilancia sobre el trasvase de ideología masculinizante que puede haberse filtrado en las expresiones religiosas de la Biblia y de la tradición.

2.6 ALGUNOS ASPECTOS DE LA MATERNIDAD

La maternidad comprendida como hecho social y político pone de relieve el ordenamiento jerárquico de la sociedad basado en la discriminación de las mujeres como género.

Nuestra sociedad comparte la herencia cultural del patriarcado, en la que el ideal social para las mujeres es el **ideal materno**. En él se genera y reproduce la situación de subordinación del género femenino, ya que naturaliza la función materna a partir de sus capacidades biológicas. Se considera por el hecho de que la gestación y el parto corresponde a la mujer, el cuidado y la socialización de niños y niñas y por ser “naturales” son considerados inferiores a otros hechos de la cultura, haciendo extensiva esta valoración a todas las mujeres como género.

Tales ideas han sido cuestionadas por el feminismo, reivindicando el derecho inalienable de las mujeres a decidir sobre sus vidas. Los desarrollos feministas han polemizado y debatido sobre el significado de la maternidad para las mujeres ya que en torno de ésta se conforma y gira su identidad subjetiva y social.

Por otro lado, para las mujeres, la maternidad conlleva una experiencia profundamente personal: la gestación y toda la experiencia del embarazo, la inversión de energía física y emocional, además del cuidado, protección y educación de las criaturas. Esto como resultado del no desarrollo de la paternidad responsable.

En otro orden de ideas, es de interés estatal dar atención a la función social de la maternidad y reforzar el ideal femenino como “mujer-madre”. Desde la escuela, la familia y la Iglesia se mantiene la identidad genérica de la mujer-madre. Es decir, se asigna su lugar en la familia y en la reproducción de la vida cotidiana. Quedan así cubiertas las necesidades vitales de todos a través del trabajo doméstico.

No obstante este importante y fundamental aporte de las mujeres a la reproducción social en términos económicos y sociales, no es, ni ha sido reconocido ni valorado. Tampoco lo supone el ejercicio maternal, ni lo que representa el cuidado infantil, invisibilizando tanto las problemáticas y los procesos que involucra, como los costos físicos y afectivos para las mujeres y también para las niñas y niños.

La lucha feminista ha puesto gran énfasis en develar las implicaciones del trabajo doméstico, de la vida doméstica, además del argumento de “lo natural” que ha convertido tales actividades, necesariamente, en una tarea femenina. Sin embargo, al visualizar la maternidad en el conjunto del trabajo doméstico se diluyó su complejidad como vivencia personal y colectiva.

La incorporación de las mujeres al trabajo asalariado puso aún más de relieve las contradicciones del lugar social y el ejercicio maternal asignado a ellas. Este fenómeno, ocurrido a nivel mundial, llevó a la problematización de los derechos laborales y ciudadanos de las mujeres pues se constataba que en el espacio de lo público-laboral se reproducía la segregación entre trabajos femeninos y masculinos y la desvalorización del trabajo femenino, precisamente a partir de su identidad como reproductora.

A pesar de los grandes avances científicos sobre anticoncepción y de las políticas de control de la natalidad que se desarrollan en todo el mundo y que hacen posible separar la sexualidad de la procreación, los derechos sexuales y reproductivos no son ejercidos por la gran mayoría de las mujeres. Así, la maternidad y el "ser para otros" continúa siendo el espacio privilegiado para su "reconocimiento social". De esta manera se pone de manifiesto que el control de los derechos reproductivos y sexuales de las mujeres son pilares del sistema patriarcal, que legitima la desigualdad entre los géneros.

De nuevo nos encontramos ante nuevos escenarios frente a viejos problemas planteados desde hace varias décadas por las feministas. Viejos problemas que precisan nuevas respuestas y alternativas en este nuevo milenio. La modernidad como proyecto social tendrá que privilegiar la calidad de vida de todas la población y la posibilidad de transformaciones culturales profundas, que generen nuevas formas de relación más solidarias entre hombres y mujeres y una maternidad-paternidad más gozosa, responsable y compartida. **Por esta gran razón, necesitamos enfrentar los cambios educativos del catecismo,** con una visión de género para que los futuros catequizandos accedan a una igualdad de oportunidades.

El reto de repensar la maternidad no puede esperar a que sucedan otras transformaciones democráticas, por el contrario, modificar los hechos de la maternidad que perpetúan la discriminación femenina, se inscribe en la lucha por la democracia para todas y todos los costarricenses. **Por eso insistimos, que la maternidad no es un asunto sólo de mujeres.** Sin embargo, en tanto que representa hechos políticos y un campo de relaciones de poder, la lucha de las teólogas feministas tiene un papel preponderante en la construcción de una sociedad en donde las relaciones sociales entre los géneros no signifiquen discriminación ni desigualdad genérica.

2.7 ¿LENGUAJE SEXISTA Y LENGUAJE INCLUSIVO QUE ES?

“El lenguaje es siempre el poder, hablar es ejercitar una voluntad de poder; en el espacio de la palabra, ninguna inocencia, ninguna ingenuidad” Así lo afirma Rosemary Radford (23):

Es claro que el lenguaje es una de las principales formas de comunicación y de poder que tiene la humanidad, porque por medio de él se transmiten los hábitos culturales. Si sólo los hombres han tenido el poder de definir, solo ellos han conformado la cultura, y por ende esta cultura es masculina. En otras palabras, las mujeres como seres humanos plenos no existimos en esta cultura, *el lenguaje se encarga de ocultarnos tras el género masculino.* Así, nuestro lenguaje determina que el vocablo hombre sirva para denominar tanto al varón de la especie como a la especie toda. **El parámetro de lo humano es entonces el sexo masculino.**



Es tan arraigado en nuestra cultura y se vivencia como algo tan natural la supremacía de lo masculino por sobre lo femenino, que se torna incuestionable el uso de vocablos alusivos al varón generalizables a los dos sexos.

En relación a este tema afirma Alda Facio (Cuando el Género Suenas Piedras Trae, pág. 32) que:

“el lenguaje se encarga de ocultarnos tras el género masculino, por eso lo aceptamos porque estamos acostumbrados y acostumbradas al no uso del género femenino”.

El lenguaje sexista es entonces aquel que reproduce la creencia de la superioridad del sexo masculino y que invisibiliza a las mujeres como género. **En cuanto al lenguaje es necesario recordar que la lengua es un medio de comunicación y no un instrumento de discriminación.** El análisis del lenguaje se centrará en la sintaxis (estructura de las oraciones) con la búsqueda de términos genéricos y plurales expresados en masculino, nombres masculinos y pronombres personales en masculino, para contraponerlos a los que puedan encontrarse en femenino.

El lenguaje inclusivo por el contrario, visibiliza los dos sexos, evitando abarcar en un vocablo masculino a lo femenino.

Finalmente, queremos retomar a la autora que dice “el lenguaje, las imágenes y los símbolos que se han usado para expresar a Dios, han sido acuñados y perpetuados por la mente del varón, su racionalidad y su lógica. Se

ha edificado un sistema de filosofía, ciencias, técnicas e ideologías acordes con ese lenguaje, esas imágenes y símbolos.”

2.8 LAS MUJERES Y JESUS EN EL NUEVO TESTAMENTO

En los tiempos de Jesús, las mujeres eran vistas como un objeto. La idea de que la mujer era propiedad del marido (24), refleja el punto de vista dominante en el judaísmo tardío. De acuerdo a esta concepción, el ámbito de la mujer se reduce a la casa.

El trasfondo sociocultural del judaísmo tardío fue el entorno que influyó y marcó decididamente en la configuración del Nuevo Testamento. Por otro lado, tenemos que las interpretaciones del texto bíblico ha sido utilizado literalmente en la mayoría de las ocasiones para marginar y oprimir a las mujeres. Así por ejemplo, las mujeres eran como el símbolo del mal, circunstancia que obedece a que la antigüedad tardía interpretó el capítulo 3 del Génesis, en el sentido de que Eva fue el origen del pecado. Así se da un fundamento teológico y exegetico a la desigualdad de los sexos en el plano antropológico y ético-moral.

La inferioridad jurídica de la mujer va unida a su infravaloración en el orden ético-moral, las mujeres aparecen en el mismo plano que los paganos y las personas sin formación o que los niños y los esclavos. No eran contadas en las estadísticas de la población judía. Los preceptos sobre el culto sinagogal lo dice todo, por ejemplo: las mujeres no podían leer la Torá, es decir la ley de los judíos.

Tampoco podían entrar en las sinagogas, se dice, que debían quedarse en los atrios de las mismas. Incluso no podían participar de la fiesta de la pascua.

Se les negaba la posibilidad de participar como testigo en los tribunales y cortes judías. Además, las mujeres no podían desempeñar cargos públicos u oficiales. Otra razón para excluir a las mujeres del trabajo de la iglesia era por su "impureza menstrual". Por otro lado, tenemos que en muchas interpretaciones el texto bíblico ha sido utilizado, literalmente, en la mayoría de las ocasiones para marginar y oprimir a las mujeres.

La actitud y enseñanzas de Jesús de Nazareth, impactó positivamente, a las mujeres de su tiempo. Jesús las valoró, les permitió estudiar la Torá. Las mujeres, dicen los evangelios, seguían a Jesús. Veamos el ejemplo de las hermanas, Marta y María, según Lucas 10: 38-42.

Jesús fue una buena noticia para las mujeres, fue amable y justo, las trató con libertad, espontaneidad, sin guiarse por los estereotipos y tabúes dualistas y por las costumbres patriarcales de su tiempo. El Evangelio está lleno de testimonios al respecto, véase, las siguientes citas bíblicas: Mt. 26, 6; Jn. 12, 1; La mujer samaritana, junto al pozo. María Magdalena, apedreada por los judíos.

Al respecto dice Rosemary Radford (25) que si las enseñanza de Jesús se hubieran mantenido fiel a su interpretación, en la practica cotidiana se hubiera evitado la raíz misma de la discriminación contra las mujeres y de jerarquización clerical en religión bíblica. Quizás no se hubiera entendido la paternidad de Dios como fundamento del poder de las clases dominante sobre grupos sometidos, ni en la iglesia, ni en la sociedad cristiana, sino como, una paternidad niveladora que hace que todos los cristianos y cristianas sean iguales, como si fueran hermanas y hermanos.

En el evangelio de Lucas encontramos ha un Jesús-Maestro derribando la ley y el mito de que sólo los hombres podían conocer la Torá con un rabino cuando le dijo a María: “has elegido la parte buena o la mejor parte, que no le será quitada”, (Lucas 10:38-42). En cambio Marta se mantenía en el lugar tradicional, que la sociedad judía relegaba a las mujeres: la cocina. Marta estaba muy atareada con sus quehaceres en la cocina, por eso se acercó a Jesús y le dijo: “¿No te preocupa nada que mi hermana me deje con el trabajo?”.

El rol asignado a las mujeres, en este caso, los oficios domésticos, impedían a Marta salirse del modelo tradicional socialmente establecido en el contexto judío. Jesús nos da criterios para poder interpretar, para discernir que en realidad no se debería modelar a la iglesia de acuerdo con las jerarquías del poder social patriarcal establecido, que impedía a las mujeres incorporarse y participar de lleno en el misterio de Jesús y de la comunidad de creyentes de aquel entonces.

El hecho de que Jesús tuviera algunas mujeres como sus amigas demuestra que compartía en igualdad de condiciones con mujeres y varones, cosa que no ocurría así en la vida religiosa de las sinagogas. Recordemos que las mujeres no podían entrar en la sinagoga, tenían que quedarse en el atrio. Una vez más vemos en el contexto-judeo-cristiano la exclusión y subordinación de las mujeres en la vida de las iglesias.

Jesús explicó con toda claridad, cómo quería que se concibiera el ministerio de la comunidad creyente: exclusivamente, como servicio y no como un instrumento de poder en que de hecho se la convirtió mediante la exclusión expresa y sancionada, por la ley, de la mujer. Según el designio de Jesús, no

debía haber grupos rectores que, mediante privilegios y la usurpación de títulos honoríficos, establecieran con los demás cristianos una relación jerárquica. Prueba de ello fue cuando Jesús le dijo a Nicodemo: “Tienes que nacer de nuevo, en el agua y el espíritu”, (Juan 3, 1-12.)

LA PARTICIPACIÓN DE LAS MUJERES EN LAS PRIMERAS COMUNIDADES CRISTIANAS

Tenemos muchos textos bíblicos que nos hablan de la participación y responsabilidad de las mujeres en la pastoral y la evangelización, en las primeras comunidades cristianas, por ejemplo: Romanos 16,1-ss. Pablo les recomienda a los Romanos el favor de cuidar y tratar muy bien a las siguientes mujeres que trabajan en la obra del Señor: Febe, Diaconisa de la Iglesia de Sencrea, Trifena y Trifosa, Persis, María, Julia, etc. También en I Cor. 16 :19 se habla de Aquilas y Prisca y en Hechos 16:45, se menciona a Lidia. Es decir, sí había dirigentes y promotoras en las primeras comunidades cristianas. Era conocida, valorada y apreciada la labor y acción profética de las profetizas Hechos 2,16-17.

Es evidente que la ausencia de una jerarquía ministerial y de una organización con estructuras rígidas permitió a las mujeres participar, activamente, al igual que los hombres, en la edificación, dirección y la vida de las primeras comunidades cristianas.

Pero, entonces, ¿qué sucedió después de la muerte de Jesús y sus discípulos?

Afirma Ida Raming, Teóloga Católica Alemana, (1980), que el testimonio de participación de las mujeres en las primeras comunidades cristianas, se fue desvaneciendo. Textualmente Ida Raming (26) afirma que:

“El principio de la subordinación de la mujer, limitada inicialmente a la familia, se aplica al ordenamiento de la comunidad tan pronto como, al ir desvaneciéndose la expectación por la parusía, se suprime la organización carismática, de las comunidades Paulinas y la estructura de los Ministerios se hace cada vez más rígida y se configura según el modelo de las instituciones tradicionales del judaísmo, todas ellas de signo patriarcal. (cf. Rom. 16 : 1; I Cor. 16 :14; Hch. 2 :17).

No cabe duda de la influencia del sistema patriarcal en el pensamiento de los teólogos judeo cristianos sobre el lugar de las mujeres en la Iglesia y la sociedad. Continúa diciendo Ida Raming :

“Las Cartas Pastorales (compuestas hacia el año 100 D.C.) contienen reglas e instrucciones para los ministerios en las comunidades y fueron escritas para institucionalizarlas y consolidar la jerarquía. Se prohíbe expresamente a las mujeres la enseñanza: I Timoteo 2:8-15. Para fundamentar exegéticamente tal prohibición se basan en el texto de Génesis 3,

señalando que la mujer fue creada después que el hombre. Además de que Eva desempeñó un papel decisivo en el pecado, todo lo cual “probaría” su inferioridad con respecto al varón”, (27).

Esta es, evidentemente, una prueba más de la infravaloración de las mujeres tanto en el plano ético como en el ontológico, (I Cor. 11 : 1-16) y también en (II Cor. 11 :3). Así los consejos de Pablo a estas comunidades cristianas se convirtieron en leyes abstractas que influenciaron las ideas morales de la sociedad y la iglesia, y relega a las mujeres a los deberes de esposa y madre.

Esta errónea interpretación del texto bíblico es la que se ha usado como prueba irrefutable de que la mujer debe obedecer a los varones y ocuparse siempre del hogar y los hijos. Esta es otra forma de legitimación de la subordinación de las mujeres en la Iglesia. ¡Que manera de usar e interpretar el texto bíblico!, ¿hasta cuándo los hombres seguirán usufructuando la imagen de Dios, desde su perspectiva ?

Por otro lado, la Iglesia había emprendido en la época de la Patrística una lucha contra las comunidades consideradas heréticas, el cristianismo ortodoxo, que se va convirtiendo, paulatinamente, en la Religión del Estado, adopta una actitud decididamente hostil a la mujer y a su emancipación.

Esta orientación es compartida por teólogos del cristianismo antiguo como por los Padres de la Iglesia, guiados por la infravaloración antropológica y ética que se ha hecho de la mujer. Unos y otros sostienen que ésta solo puede optar

por dos formas de vida: el estado de esposa y ama de casa, que implica vivir como matrona virtuosa al margen de la vida pública y someterse al marido, o al estado virginal.

Desde el siglo III, (343) en el Concilio de Loadicea se establece, definitivamente que, en adelante las mujeres no podrán recibir el nombramiento de ancianos (“Presyterat”) de la Iglesia (28).

Tenemos, entonces que, el pensamiento patrístico ejerció gran influencia sobre la creencia de la inferioridad de las mujeres. Así la teología y el derecho medieval fueron fuertes factores de represión para las posteriores épocas del cristianismo, pues, la autoridad de los Padres de la Iglesia, se convirtieron en leyes y decretos conciliares y en resoluciones papales.

Efectivamente, los presbíteros de las antiguas comunidades se han transformado en sacerdotes culturales con funciones sacramentales, los cuales consideraron necesario negar a las mujeres su participación en el sacerdocio y por consiguiente el establecimiento y consolidación de la jerarquía de la iglesia.

Ida Raming considera que existe lo que ella denomina “Iglesia de Hombres”, (29) y la caracteriza de la siguiente manera :

“La Iglesia de Hombres” es aquella cuyos rasgos esenciales se caracterizan en su estructura por ser masculino, los hombres son los sujetos únicos y exclusivos de todos los ministerios eclesiásticos. El diaconado, presbiterado y episcopado. En

consecuencia, sólo ellos ejercen la potestad pastoral y de gobierno, así como sus funciones Magisterial, legislativa y administrativa. Las mujeres no participan de tales potestades ni pueden ejercer sus funciones, hecho que tiene su fundamento jurídico en el Canon 968, párrafo I, del CIC”...

Quizá, también, sean éstas algunas razones que nos ayuden a comprender que los que escriben y elaboran catecismos son hombres o mujeres que aún son fieles transmitiendo y reproduciendo el dominio y el poder a través de las ideas sobre la inferioridad de las mujeres en la iglesia y la sociedad. *No es de extrañarnos, entonces, que todo el lenguaje con que se expresa el texto del catecismo del primer nivel para catequizandos sea un lenguaje masculino, sexista, fiel reflejo del quehacer teológico androcéntrico .*

2.9 SOBRE EL CONCEPTO DE DIOS

Según afirma la teóloga feminista, Rosemary Radford (30), la imagen exclusivamente masculina de Dios en la tradición judeocristiana constituye un problema crítico en la vida religiosa de nuestros días. Esta cuestión no solo se plantea en la teología o en la hermenéutica, sino también en la experiencia de alienación que esta imagen provoca a la mayoría de mujeres. Sólo cuando esta alienación se toma en serio empiezan a plantearse las cuestiones teológicas y exegéticas. Bueno, pero, ¿en qué consiste el gran problema?

El problema de la imagen masculina de Dios no puede tratarse como si fuera algo trivial o asunto accidental de lingüística. Ha de entenderse ante todo como una desviación ideológica que refleja la sociología de las sociedades patriarcalistas, es decir, las dominadas por cabezas de familia masculinos, detentadores de la propiedad. Por esta razón, la visión masculina de la imagen de Dios sirve para reforzar la estructura patriarcal. No es por casualidad que la subordinación de las mujeres en el orden social, legal, religioso se vea reflejado, por ejemplo, en la subordinación de las mujeres en la iglesia. **He ahí, el problema, pues el Dios único masculino es visto no sólo como creador y padre que impone esta subordinación a las mujeres, sino que la misma estructura de la espiritualidad, en relación con esa imagen de Dios, es quien viene a reforzar aquella subordinación.**

Para comprender mejor este problema, basta conque observemos lo siguiente : Cuando Dios es proyectado conforme a la imagen de uno sólo de los sexos, en vez de la de ambos y conforme a la imagen de la clase dominante de ese sexo, se llega a ver en esta clase de los varones como la única que ostenta la primacía de la imagen de Dios. Se supone entonces que las mujeres entran en relación con Dios, únicamente, de modo secundario y a través de una cierta inclusión en el "varón" como su "cabeza". Así lo expone tan explícitamente San Agustín en su tratado "Sobre la Trinidad" como se puede observar (VII, 7,10).

Esta imagen masculina monoteísta de Dios, como se puede observar, impone una estructura determinada por lo que se refiere a las relaciones divino-humanas. Supongo, que Pablo cuando expresó en I Cor 11,3.7, "Quiero que sepáis, sin embargo, que Cristo es la cabeza de cada hombre, el hombre es cabeza de la mujer y Dios cabeza de Cristo..." quiso decir, que la jerarquía

(Dios-varón-mujer) es la imagen que está establecida por la divinidad. De esta manera se refuerza la subordinación de las mujeres, así, también, se utiliza el texto bíblico para legitimar la subordinación de las mujeres en la iglesia y en el orden social patriarcal.

Por otro lado, esta supremacía del varón en la iglesia configura todas las instituciones, las normas de comportamiento e incluso, como ya lo hemos señalado, de la teología, también.

Por lo tanto, será preciso y necesario replantearnos ese concepto que sobre la doctrina de Dios se ha proyectado en el catecismo. De ahí que, la crítica de las teólogas feministas a la teología androcéntrica vayan en ese sentido, de desenmascarar esa imagen tan sexista de Dios y esos contenidos patriarcales.

El Dios de la vida es el Dios verdadero. Es decir, es la unidad del Dios creador y del Dios Salvador. Es el Dios padre y madre, que desenmascara todas las visiones y desviaciones que sobre El se tengan.

Las teólogas feministas, concretamente, Elizabeth Schüssler Fiorenza parte de que ningún texto escriturístico puede servir o debe usarse para marginar u oprimir a las mujeres o los hombres. Por otro lado, Rosemary Radford señala ante todo, "que el varón no posee ninguna prioridad especial para convertirse en imagen de Dios (de la Diosa). Radford afirma que si las funciones y los contenidos masculinos, es decir, la paternidad son únicamente de carácter analógico cuando se aplican a Dios, ello significa que esas analogías no son en modo alguno superiores a las analogías paralelas tomadas de la experiencia

femenina, es decir, de la maternidad. En el orden de lo parental vale tanto la Diosa en cuanto madre como Dios en cuanto Padre. Dios (la Diosa) ha de quedar más allá de la masculinidad y feminidad.

2.10 EL CONCEPTO DE DIOS DESDE LAS TEÓLOGAS FEMINISTAS

Entonces, **¿Cómo hablar, de Dios, sin patriarcalizarlo? O ¿Cómo invocar a Dios también en lo femenino?** ¿En una sociedad cristiana y patriarcal, ¿Cómo encontrar al verdadero Dios de Jesús?

La propuesta de las teólogas cristianas feministas es que expresemos también la imagen femenina de Dios, o sea que también, expresemos la imagen de lo humano que desea la vida y su liberación. Clara Bingemer (31), afirma que: es necesario que ese “principio femenino sea restituido del lugar oculto donde ha sido mantenido a lo largo de todos los siglos de cultura patriarcal judeo-cristiana y venga a la superficie para ocupar el lugar que le corresponde”.

El Catecismo muestra en sus mensajes, la fe en un Dios identificado únicamente con lo masculino “Dios es mi Padre”, esto es incompatible con la visión cristiana y su propuesta de amor totalizante y universal.

Citaré a continuación varios elementos de la revelación del misterio trinitario de Dios en lo femenino, que puedan auxiliar y enriquecer nuestra reflexión.

- La antropología teológica nos puede iluminar por el hecho de afirmar que el ser humano es imagen de Dios. Ahora bien, observando el concepto que

tenemos de la imagen (ser humano) podemos percibir, analógicamente, las características del modelo (Dios). Este concepto, en el mundo judeo-cristiano y posteriormente hasta nuestros días, en la así llamada civilización occidental y cristiana, es marcadamente *androcéntrica*.

O sea, al unir los dos relatos bíblicos de la creación de la humanidad, el Yahvista (Gn. 2 :18-24) y el Sacerdotal, de composición posterior (Gn. 1 :26-27), siendo un mismo y único relato, la creación es interpretada en el sentido de una relación jerárquica entre los dos sexos. La mujer es creada después, a partir de y para el hombre. De ahí resulta una dependencia ontológica, biológica y sociológica de la mujer, y más grave aún, según el tema que nos ocupa, el concepto de que solamente el ser humano de sexo masculino es teomorfo (tiene la forma, la imagen de Dios). Esta tipología, con su proyección en toda la teología posterior, establece lo que se puede llamar una “sexología teológica”, citado por María Clara Bingemer, en su mismo artículo, pág. 136.

En la doctrina posterior, notablemente en la elaborada por San Agustín y que marcó indeleblemente al Occidente, la mujer es imagen de Dios en su alma racional, pero no en su cuerpo sexuado femenino, en lo cual es subordinada al hombre. El sexo masculino, por lo tanto, simboliza en sí mismo la excelencia de la imagen divina y a partir del dualismo cuerpo-alma, es teomorfo en sentido primario. Dios pasa a ser entonces, andromorfo. A partir de ello se comprende el sentido de las imágenes masculinas de Dios, presentado casi siempre como rey, juez, patriarca, esposo, señor, padre. Y de ahí se infiere también la noción presente en la teología tradicional de que la mujer sólo asciende a la equivalencia con el hombre en la medida en que se desfeminiza, o

sea, renuncia a las funciones propias de su sexo, trascendiendo así su función auxiliar de procreación.

Esto significa, en última instancia, que lo femenino no encuentra, por vía directa, ni lugar, ni identidad, ni ciudadanía en lo íntimo del misterio de Dios, mientras que lo masculino sí lo encuentra. El Dios que resulta de esto es un Dios identificado, privilegiado y definitivamente, con sólo uno de los dos sexos.

- El dualismo de la cosmovisión “cielo-tierra”, es decir, se refiere a lo que es de lo alto, invisible, trascendente, lo que es de abajo, palpable, inminente. El judaísmo y cristianismo se establecieron a lo largo de los siglos sobre esta cosmovisión que concede privilegio al cielo sobre la tierra, a lo vertical sobre lo horizontal, al futuro sobre el origen, fundamentados todos esos privilegios en el propio ser y en la propia esencia de Dios. Ahora bien, ante este Dios y el Abba de Jesús hay poca relación, “por el contrario, este Dios del patriarcado nació de aquella división inicial del mundo entre el cielo y la tierra”, citado por María Clara Bingemer en su artículo.

- El tercer dualismo deviene directamente de los anteriores. Se trata de aquello que configura nuestra sociedad moderna. El dualismo de “eficiencia y gratuidad”, entre pragmatismo y experiencia, entre acción y contemplación. Nuestra sociedad moderna es eminentemente activa y valora casi exclusivamente aquello que es acción transformadora, productividad, poder inventor. En suma, los atributos comprendidos e identificados con los masculinos. Todo el otro aspecto de lo humano, que es identificado por lo general con lo femenino, hecho de recepción y pasividad, abrigo y protección de la vida, percepción intuitiva y elogio gratuito, es normalmente minimizado en

términos de importancia como algo “menor” o “inútil”, por no ser “eficaz” ni “productivo”.

Esos atributos y propiedades que se hallan en un mundo de experiencias casi exclusivamente masculinas, encuentran su correspondencia en los atributos y propiedades de la divinidad que tiene lugar en este tipo de sociedad. Dios es ahí el fuerte, el poderoso, el absolutamente trascendente, el Señor, el dominador, quien con el poder de su brazo hizo salir de Egipto a los hebreos. Ese énfasis en el poder y en el dominio suscita asociaciones de caracteres contrarios, de debilidad, de sujeción y de inferioridad en aquellos que son dominados y dominadas y consecuentemente de toda la dimensión que representan pasividad, receptividad y gratuidad.

Esta imagen patriarcal de Dios que marcó fuertemente al judaísmo y al cristianismo, sobre todo en ciertos períodos de sus respectivas historias, presenta una estrecha interacción con las posiciones masculinas de poder en la sociedad.

Estos dualismos antes descritos y sus consecuencias tan negativas para el desarrollo de la humanidad no encuentran base absoluta de fundamentación en la revelación cristiana. Ahora si bien es cierto, que en la teología y en el texto bíblico podemos percibir una fuerte predominancia del elemento masculino para caracterizar a Dios, también es verdad que se puede encontrar en la misma Escritura, aunque en menor escala, rasgos del aspecto femenino y materno de Dios.

2.11 EL DIOS DE JESÚS. Según los Evangelios Jesús nos presenta a un Dios amoroso, misericordioso, que acepta a todos sin acepción de personas. Es un Dios de las y los profundamente necesitados y sufridos. Jesús no nos muestra una imagen solamente de Dios-varón, juez o rey, muy por el contrario, lo presenta con cualidades muy humanas. Veamos el ejemplo Lucas 4, 18-19 :

“El Espíritu del Señor está sobre mí, porque me ha ungido para anunciar a los pobres la Buena Nueva, me ha enviado a proclamar la liberación a los cautivos y la vista a los ciegos, para dar la libertad a los oprimidos, y proclamar un año de gracia del Señor”.

También en las parábolas, Jesús utiliza imágenes inclusivas por ejemplo : compara a Dios con la mujer que busca desesperadamente sus monedas. “Dios hace salir el sol sobre justos y pecadores”, para El no valen los dualismos que pretenden exaltar a unos y degradar a otros. Dios no tiene sexo, Él resalta al ser humano con su valor propio, en su dignidad de ser varón y en la de ser mujer. Dios aparece tanto, como el dueño de la viña, así como una mujer que busca una de sus diez monedas, así lo expresa Luis Manuel Morera en su artículo: **“Imágenes femeninas de Dios desde la Biblia: Dios Mujer y madre.”** Para una mayor ampliación del tema véase, artículo en la Revista SIT de la Escuela Ecuménica de Ciencias de la Religión. de la Universidad Nacional.

En mi experiencia de fe, siento a Dios como “madre y padre”, que me escucha, me da fuerzas, me llena de paz, me da ternura, amor, me enseña y camina conmigo en mi vida cotidiana, apoyándome en todas mis necesidades reales de mujer.

RESULTADOS DE LA GUIA APLICADA AL TEST DEL CANTONAMIENTO AL ENCUENTRO CON LENGUAJE PRIMERO NIVEL

En el presente estudio se muestran detalladamente los resultados de la "Guía de preguntas" que fueron aplicadas a todo el grupo del C. de la U. También algunos cuadros con los datos investigados. Al final del apartado se realiza un análisis general.

A. En cuanto al lenguaje:

Cuenta el número de veces que aparecen palabras femeninas y masculinas, con estos niños y niñas, niñas o adultos, tanto en cuanto los niños que desempeñan papeles feminizados, masculinos y mixtos.

TERCERA PARTE

en un día de la vida

RESULTADO DE LO INVESTIGADO



3.1 RESULTADOS DE LA GUIA APLICADA AL TEXTO DEL CATECISMO: “AL ENCUENTRO CON JESÚS”

PRIMER NIVEL

En el presente apartado, se presentan cuantitativamente los resultados a la “Guía de preguntas”, que fueron aplicadas a todo el texto del Catecismo. También algunos cuadros con los datos investigados. Al final del apartado un análisis general.

A. En cuanto al lenguaje:

1. Cuente el número de veces que aparecen personajes femeninos y masculinos, sean estos niños y niñas, adultos o adultas, tome en cuenta los animales que desempeñan papeles humanizados, femeninos y masculinos.

Cuadro N. 1
Personajes masculinos y femeninos
en todo el texto

Niñas	87
Niños	187
Adultas	68
Adultos	40
Total	382 personajes

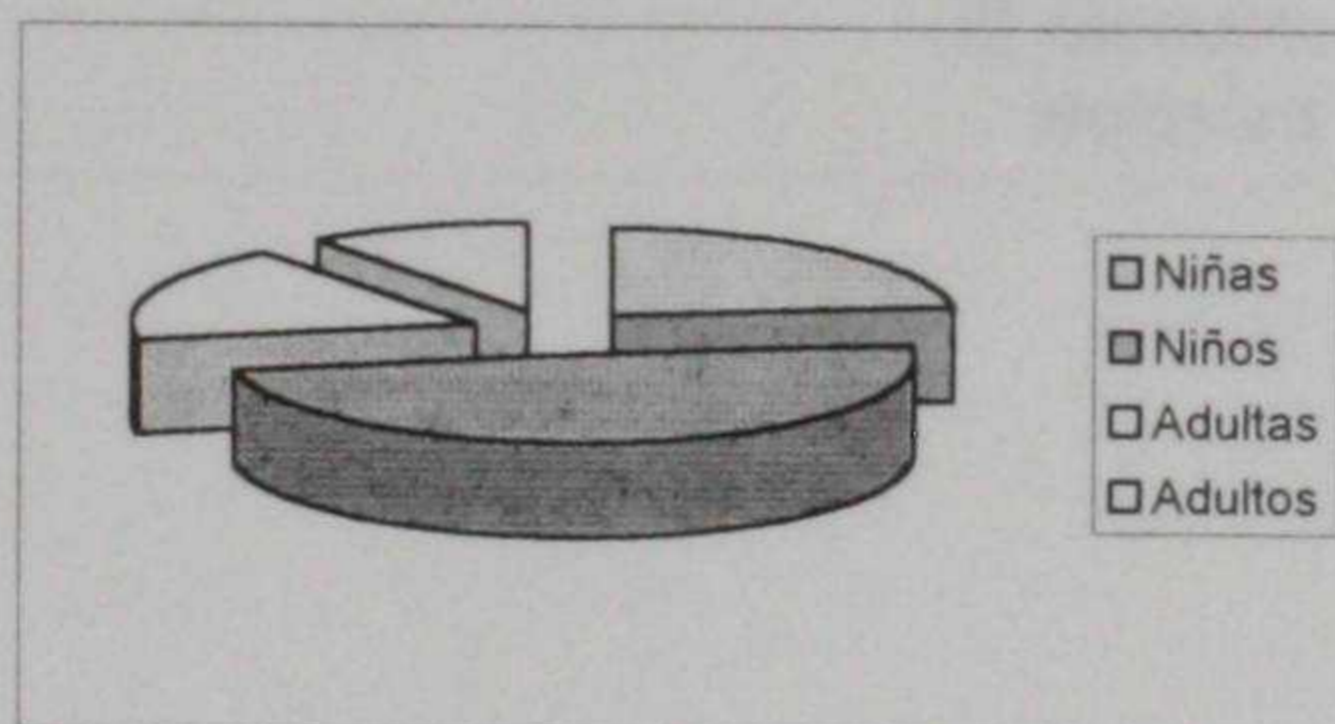

2. Cuente el número de nombres personales femeninos y masculinos que se utilizan en el texto.

Cuadro N. 2
Nombre de la figura gramatical

	Total	Masculino	Femenino
Imágenes de personas	312	185	127
Nombres personales	18	15	3
Pronombres personales	17	17	0
Género inclusivo	59	59	0
Plural masculino	34	34	0
Adjetivos calificativos	20	20	0
Sujeto en las oraciones	220	220	3

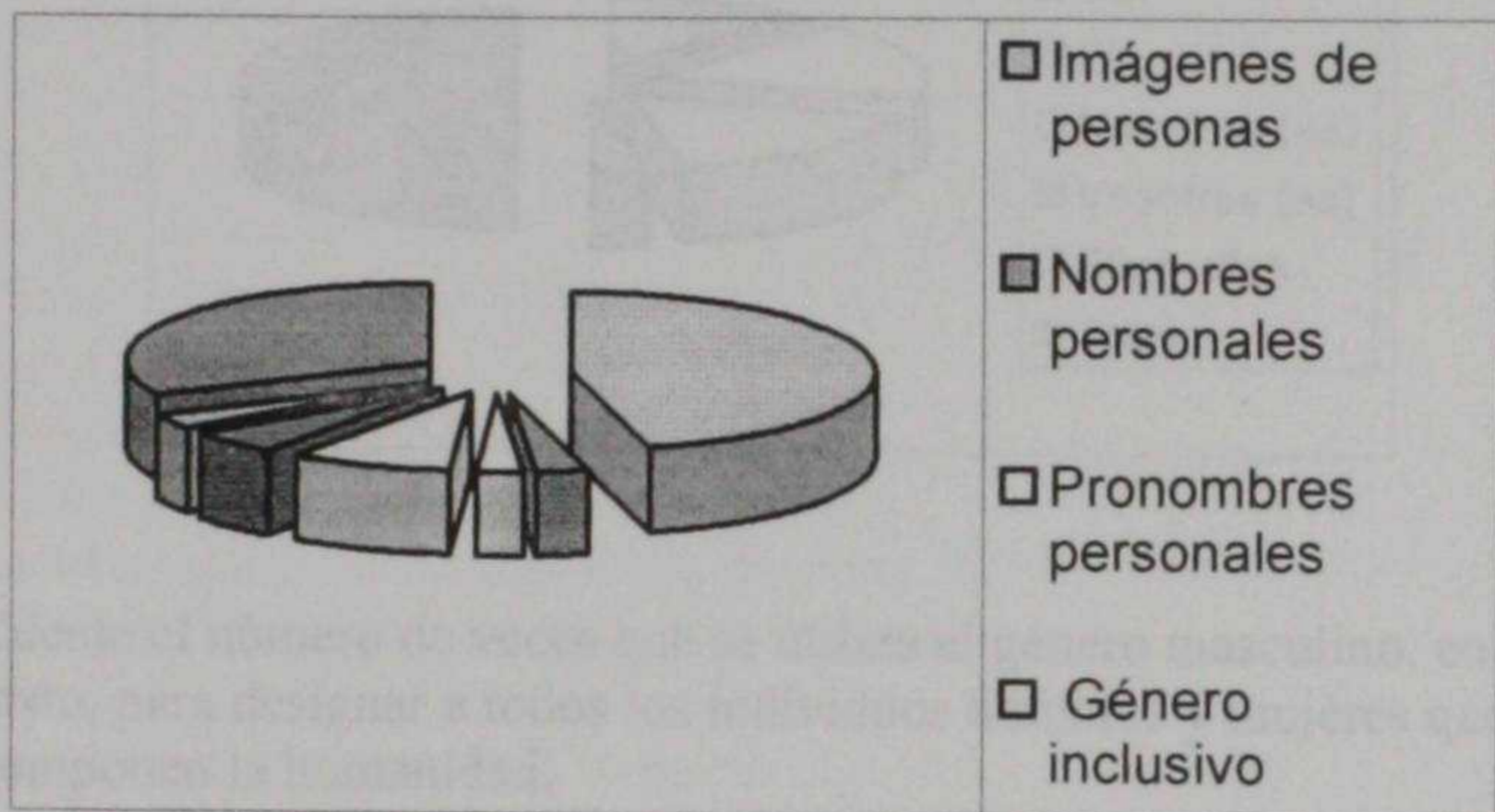

3. Cuente el número de pronombres personales masculinos y femeninos (él, ella, ellos y ellas) que aparezcan en todo el catecismo.

Cuadro N.3
Pronombres personales

Pronombre	Masculino	Femenino
Yo	4	0
Tú	0	0
Él-ella	6	0
Nosotros (as)	6	0
Vosotros (as)	0	0
Ellos-ellas	1	0
Total	17	0

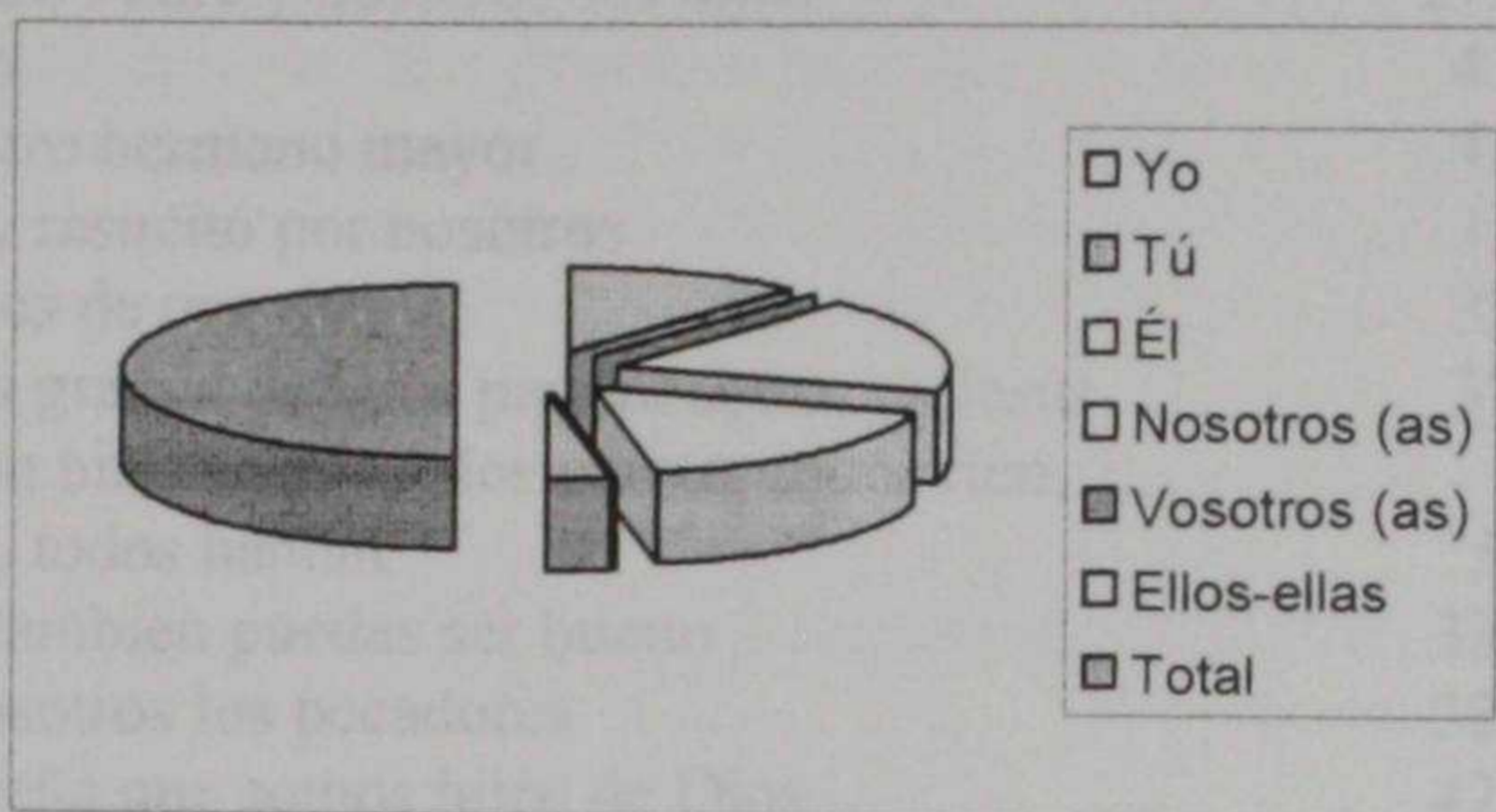

4. Cuente el número de veces que se utiliza el género masculino, en todo el texto, para designar a todos los individuos hombres y mujeres que componen la humanidad.

Aparece un total de 46 veces el uso del género masculino para designar tanto a hombres como a mujeres. A continuación señalo las frases de todo el texto que lo contienen y el número de página como referencia.

FRASES**NUMERO DE PAGINA
DEL TEXTO**

Dios Padre me ama	4
Agradecidos con Dios	8, 5
Y creó Dios al hombre a su imagen y semejanza	11, 4
Defiendo mi vida y la de los demás	5
Nuestra vida es para servir a Dios y a los demás	5
Queridos míos	15
Amémonos los unos a los otros	5
Algunos vecinos	5
Los compañeros se respeten	16, 5
Háblame Señor que estoy dispuesto a escucharte	20
¡Que bueno es caminar acompañados !	5
Dios es nuestro amigo y compañero	22, 4
No estamos solos	5
Dios es nuestro Padre y nosotros sus hijos	27, 4
Padre nuestro	4
Jesús es nuestro hermano mayor	4
Jesús murió y resucitó por nosotros	3,4,5
Todos nacimos de una mamá	32, 5
El regalo más grande de Dios para nosotros es Jesús	37, 5
Felicidades un niño nació, todos corren, todos ríen, todos buscan, todos hablan	5,4,3
Como Jesús también puedes ser bueno	38
Ruega por nosotros los pecadores	38
Jesús nos enseña que somos hijos de Dios	42, 5,
Si buscamos personas con quien hablar	44
¡Qué bueno es estar el domingo todos unidos !	50
Amigo de Dios, escucha y vive atento a la doctrina del Señor	51
Él quiere que siempre con ellos le alabes	51
Ayudes a otros a dar gracias a Dios	51
“...la familia de los bautizados y animados”	71
Todos nosotros hemos sido bautizados	71
Jesús nos invita a participar de la gran familia de hermanos	5,4
Cuando está enojado con tu hermano, búscalo primero y conténtate	75
Amanse unos a otros	76
Dichosos los que escuchan la palabra del Dios y	

la practican	83
Un día fuimos matriculados con nuestros nombres y apellidos	66
“...somos alumnos de la escuela”	64
Deben estar atentos a la palabra de Dios	84
Vengan los bendecidos de mi Padre	92
No puedes ser desagradecido con Dios	58
Dios nos hace Hijos suyos	
...”de nuestros enemigos líbranos Señor	4

5. ¿Cuántas veces son utilizados en masculino los adjetivos calificativos referidos a ambos sexos?

Aparece un total de 20 veces, adjetivos calificativos masculinos en todo el texto. Ver lista a continuación.

“Este es mi hijo amado”.

Hola Jesús, eres mi amigo... estará siempre conmigo.

Jesús es el hijo de Dios y nuestro hermano mayor.

Creo en un sólo Dios Padre Todopoderoso...

Cuidar las plantas, los animales y la naturaleza, es la mejor forma de ser agradecidos con Dios.

Padre bueno.

Queridos míos, amémonos los unos a los otros, porque el amor viene de Dios.

Gracias Padre Dios porque me diste quienes me quieran, me enseñan, me cuidan y me hablen de ti.

Vengan los bendecidos de mi padre.

Caminamos juntos hacia el cielo.

Te damos gracias porque has querido que los pequeños sepamos estas cosas.

Pienso en la fiesta del cielo : podré ver a Dios mi Padre y a Jesús mi Salvador.

Dichosos los que escuchan la palabra del Señor.

Gracias, Dios mío.

Por la señal de la Santa Cruz, de nuestros enemigos, líbranos Señor.

Santa María, Madre de Dios.

Guárdame Dios mío.

6. En los "sujetos" de las oraciones, a cual de los sexos se le da preferencia.

En 220 ocasiones el sujeto de las oraciones es masculino y en 3 ocasiones es femenino.

7. Los adjetivos calificativos. ¿se usan adjudicando los valores positivos a los varones y los negativos a las mujeres?

Sí, se usan adjetivos calificativos para adjudicar valores negativos a las mujeres y positivos a los hombres. Por ejemplo: En la página 75 del texto leemos el siguiente párrafo: "No puedo perdonar a mi compañero"; siendo una niña la que habla.

Luego aparece, en otra ocasión, otra niña y dice: "Ya estoy aburrida de esa compañera".

8. ¿Cuántas veces son utilizados los términos masculinos para designar funciones y profesiones que pueden ser tanto masculino como femenino?

En 20 ocasiones son utilizados los términos masculinos para designar funciones y profesiones que pueden ser tanto masculinas como femeninas.

B. En cuanto a los mensajes:

En relación a este segundo grupos de preguntas que se le hacen al catecismo y desde el punto de vista del análisis y de la ampliación de las respuestas, ofreceremos, inmediatamente, después del formulario, un análisis general que contiene elementos teóricos y metodológicos al respecto.

9. ¿Es uso de los sexos presentado constantemente en forma activa y otra en forma pasiva? ¿Cuál de ellos?

Sí, el sexo masculino, generalmente, es presentado en el texto en forma activa por ejemplo, el sacerdote oficiando la misa.

10. ¿Se transmite una imagen estereotipada de las funciones o roles sociales del hombre y de la mujer en el texto del Catecismo?

Aparecen imágenes estereotipadas de algunas funciones o roles sociales tanto de hombres como de mujeres. Por ejemplo :

- El rol de madre, en el hogar, cocinando, enseñando, cuidando a sus hijas e hijos, pág. 10
 - La madre celebrando cumpleaños, para mayor información y constatación de lo que digo , refiérase a la página 26 y 32
 - Mujer, enseñando a su hija la Biblia, ver pág. 30
 - El rol de monja, catequizando a la niñez, pág. 34
 - Una niña pide perdón a su padre, ver pág. 76
 - Otra niña da gracias a su padre, ver pág. 78
 - El rol de maestras, matriculando en una escuela, pág. 66
 - El rol de empleada doméstica, mujer, cocina, pág. 54
 - El rol de la abuela que brinda afecto-cariño a la familia, 52
 - El rol del sacerdote que ofrece los Sacramentos en la Iglesia, pág. 60
 - El papá enseñando matemáticas a su hija, pág. 63
 - El doctor, pág. 2
 - El músico, pág. 2
 - Dios como el Todopoderoso, el Padre Nuestro, pág. 8
 - El rol de madre en María-virgen y madre de Jesús (Portal), pág 11.
11. ¿Transmite un mensaje de discriminación, subordinación, dependencia, inferioridad social, o intelectual de la niña y la mujer?
12. ¿Proyecta una imagen positiva de la mujer o por el contrario, la desvaloriza y la denigra?
13. ¿ Se asignan cualidades humanas a cada sexo sin diferenciación?
14. ¿ Se presentan niñas torpes y pasivas?
15. En los relatos. ¿se reduce a las niñas y a las mujeres al desempeño de las tareas domésticas y a un rol natural?
16. ¿Los contenidos presentan al hombre, únicamente, en el rol de trabajador y proveedor? ¿cuáles otros y cuántas veces?

17. ¿Los personajes principales ¿son siempre masculinos. y para las mujeres se reservan los secundarios, marginales o complementarios?
18. Los personajes femeninos, ¿son siempre o casi siempre presentados con base en su estado matrimonial (civil) o a su condición familiar? Por ejemplo: madre, esposa, o ¿en relación con su rol?, Por ejemplo: la hermana de, la tía de, la madre de...
19. Los personajes masculinos ¿son presentados en ambiente abierto o público, mientras los femeninos en privado como el hogar?

Veamos los ejemplos según las ilustraciones del catecismo

- | | |
|---------|---|
| pág. 24 | niña durmiendo en su cama, orando, está en un ambiente bajo techo, o sea el hogar. |
| Pág. 32 | mujer embarazada sentada en el piso de la sala de su casa, bajo techo. |
| Pág. 79 | hombre, sacerdote, celebrando misa, en el templo, bajo techo. |
| pág. 54 | una mujer pelando papas junto a una mesa en el entorno de una cocina, bajo techo |
| pág. 34 | aparecen muchas mujeres con sus hijos e hijas, haciendo fila para matricularlos en una escuela, bajo techo. |
20. ¿Se designa a las niñas, las emociones de temor, confusión, ternura y obediencia?
 21. Sobre la presencia de la discriminación sexista en el material analizado, sus posibles causas y sus consecuencias. Esto para descubrir los modelos masculinos y femeninos en el catecismo Acogemos a Jesús, serie "Al Encuentro con Jesús".

3.2 COMENTARIO GENERAL DE ALGUNAS CATEGORIAS INVESTIGADAS.

3.2.1 **DE LA PORTADA DEL CATECISMO.** El siguiente es un comentario general a la portada del catecismo "Acogemos a Jesús". Serie "Al encuentro con Jesús". Véase Documento que se utiliza en el Primer Año de la Catequesis Parroquial de Niños; texto para los catequizandos. Véase Anexo N° 1.

Presenta una pintura que refleja los símbolos nacionales de Costa Rica, como son: la bandera, la guaria morada, la carreta típica y las antiguas casas de adobes. Pareciera que es un área rural, pues muestra la bella naturaleza, el ave (quetzal), con sus árboles frondosos y muy verdes; además de unas montañas bañadas de sol, nubes blancas y un ambiente muy ecológico. En este espacio, aparece la imagen de Jesús, es decir pareciera que esta saludando a varios niños y niñas. Aparece en forma muy dinámica. Un detalle digno de resaltar y es que en la fotografía aparecen cuatro niños, de los cuales dos son mujeres y dos son varones y además uno de los varones es color negro.

Esta es una portada que no es discriminatoria ni por el sexo, ni por la raza y además refleja una gran diferencia en comparación de otros textos de catecismo, por ejemplo el que escribió Monseñor Thiel. Usa imágenes del contexto inmediato costarricense y una representación de Jesús muy humano, muy dinámico, un Jesús caminando con niños y niñas costarricenses.

Ciertamente notamos cambios en la forma de presentación. Los anteriores Catecismos, presentaban solamente el texto, en preguntas y respuestas.

3.2.2 ¿CÓMO SE DA EL LENGUAJE SEXISTA EN EL TEXTO ANALIZADO?

Citaremos a continuación algunos ejemplos sobre cómo podemos identificar el uso del lenguaje sexista en el Catecismo. Lo que pretendemos es observar el uso del lenguaje sexista en el Catecismo.

- Página 20: “Háblame Señor, que estoy dispuesto a escucharte”
- Página 32: “Todos nacimos de una mamá”
- Página 66: “Un día fuimos matriculados con nuestros nombres y apellidos y desde entonces somos alumnos de la escuela”

Son usuales las frecuentes omisiones de lenguaje, como en el caso de la página 20 del Catecismo, vemos claramente que aparece la imagen de una niña, más, sin embargo, el uso de lenguaje es masculino, esto se presenta reiteradamente en todo el catecismo sujeto a estudio. Se observa claramente el uso de un lenguaje sexista.

Otro dato que nos arrojó el estudio y que nos llamó la atención es el hecho de que se utilizó en 13 ocasiones nombres de hombres, mientras que solamente aparece en 3 ocasiones nombres de mujeres en todo el Catecismo.

Alida Verhoeven (32) Teóloga Católica, Argentina, en su artículo, “Concepto de Dios desde la perspectiva femenina, una percepción”. Afirma que: “el lenguaje, las imágenes y los símbolos que se han usado para expresar a Dios, han sido acuñados y perpetuados por la mente del varón, su racionalidad y su lógica. Se ha edificado un sistema de filosofía, ciencias, técnicas e ideologías acordes con el sistema patriarcal.

No podemos olvidar, que nuestras imágenes, símbolos, conceptos y lenguaje son, de una u otra manera, construcciones humanas sobre la realidad última y no sobre lo Divino en sí. Las categorías de nuestro lenguaje, limitadas por la historia, y nuestras formas de pensamiento, intentan expresar la experiencia y la idea de una realidad omni-comprensiva de lo Divino, muy por encima de cuanto podemos ser o conocer, pero también inmanente, fundamento y fuente de todo ser vida y creación.

LA MATERNIDAD VISTA POR EL CATECISMO.

Conforme a lo citado en el Marco Teórico, acápite 2.6, el análisis efectuado mostró que: en el Catecismo aparece la maternidad desde las siguientes imágenes y contenidos:

- la mamá embarazada
- la mamá matriculando a sus niños(as) en la escuela
- la mamá pelando papas en la cocina
- la mamá celebrando cumpleaños con los niños(as) en la casa
- la mamá enseñando la biblia

No cabe duda que todas estas imágenes representan un modelo de mujer inmersa en una sociedad que comparte la herencia cultural del patriarcado, el cual asigna un ideal social para las mujeres el ideal materno o de la maternidad.

En él se genera y reproduce la situación de subordinación del género femenino, ya que **naturaliza la función materna a partir de sus capacidades biológicas**. Se considera por el hecho de que la gestación y el parto corresponde a la mujer, el cuidado y la socialización de niños y niñas y por ser “**naturales**” son considerados inferiores a otros hechos de la cultura, haciendo extensiva esta valoración a todas las mujeres como género.

CONCLUSIONES Y RECOMENDACIONES

CUARTA PARTE

CONCLUSIONES Y

RECOMENDACIONES

FINALES

4. CONCLUSIONES Y RECOMENDACIONES

4.1 El catecismo, según el estudio-investigación realizado en el presente trabajo, está cargado de imágenes y mensajes sexistas y estereotipados que muestran a hombres y mujeres, niñas y niños en roles rígidamente diferenciados, correspondiendo a esta división, papeles activos, de autoridad y liderazgo a los varones y por supuesto mejor valorados social y económicamente, mientras que, las mujeres están menos representadas y desempeñando roles tradicionales, que las convierten en únicas responsables de la maternidad, cuidado y educación de las y los hijos, de realizar tareas domésticas y de todos aquellos servicios que proporcionan confort a la familia. **Por ejemplo: ver las imágenes que están en las páginas 32, 54, 66, 86 del Catecismo.**

Estos modelos de identificación estimulan y orientan a los niños-varones hacia metas más amplias y ambiciosas, (por ejemplo: el médico, pág. 14; el sacerdote, pág. 14; el músico, pág. 50.). Mientras que las niñas asimilan que los roles reservados para ellas, como son la maternidad y la formación de una familia. Un material educativo que transmita mensajes de superioridad y liderazgo para varones y de inferioridad y dependencia para las mujeres, producirá un efecto de autodevaluación de las niñas. Dicho en otras palabras es evidente el problema de la discriminación hacia las niñas y las mujeres en el catecismo del primer nivel.

La presencia de estereotipos sexuales y de prejuicios puede conducir a una deshumanización de todos y todas al fomentar una relación de poder en la que, generalmente, el sexo masculino tiene ventajas sobre lo femenino. Esta cuestión

tiene efectos negativos en la imagen y auto-estima de hombres y mujeres, por lo tanto, los educadores y catequistas no podemos ignorar o ser cómplices de ello, pues afecta en la construcción de sus identidades. Hemos de evitar la transmisión de estereotipos sobre los conceptos de hombre y mujer. Para ello, tomaremos el ejemplo de la pág. 84 del catecismo investigado, en donde aparece la imagen de una mujer que enseña la Biblia en la mesa de la cocina, mientras que el papá aparece enseñando matemáticas a su hija. No porque enseñar Biblia no sea tan importante como las matemáticas sino por la valoración social que se hace de ambas.

Por tanto recomendamos, que el material didáctico, en este caso el o los Catecismos deberían mostrar imágenes de hombres y mujeres como seres humanos, con cualidades y defectos, limitaciones y potencialidades, sin privilegios de un género sobre otro, porque los niños y las niñas deben aprender desde su infancia los principios que nos enseñó Jesús tales como: el compartir, la justicia, la equidad entre los géneros, el respeto, la solidaridad, maternidad-paternidad responsable y compartida, y no la supremacía de un sexo sobre otro.

Cuando aprendamos a flexibilizar y ampliar o bien a transformar los roles sexuales para ambos sexos, la sociedad brindará condiciones de desarrollo humano a ambos y esto permitirá lograr una visión más holística, más evangélica y de mayor bienestar material y espiritual. Así habrá mayor satisfacción y realización personal, se mejorarán las relaciones sociales de igualdad, habrá más tolerancia y solidaridad humana. Por esta razón, las teólogas feministas consideran que la construcción de nuestras identidades debe fundamentarse en la imagen y semejanza de un Dios-Madre y Padre, de amor, equidad, de misericordia y de perdón. Debe ser un ejercicio cotidiano que

marque la pauta del estilo pedagógico y didáctico, basados en estos principios de igualdad de oportunidades y en general de democracia y solidaridad en la casa, la iglesia, en el aula y en la sociedad.

Por esta y muchas otras razones me interesé en examinar el catecismo, sus contenidos y mensajes mostrando las iniquidades de género proyectadas en este texto y visualizando modalidades alternativas para futuras ediciones.

4.2 La catequesis como pedagogía de la fe en el Dios de Jesús, es un espacio de socialización religiosa, es por lo tanto, un espacio de vital importancia por la transmisión de conceptos, la formación de criterios y la interiorización de imágenes y visión del mundo. Es decir, que la catequesis, es un espacio de formación de valores y de construcción de identidades. Por lo tanto, el catecismo como instrumento pedagógico debe proveer elementos de una ética fundamentada en la equidad e igualdad de género. Es entonces prioritario que la iglesia adecue los instrumentos para la educación de la fe.

4.3 Vale la pena tomar en cuenta la influencia del aprendizaje en las respuestas o conductas de las personas. Los niños y niñas aprenden a contestar y o a repetir aquello que se espera de ellos, piensa que lo que le inculcaron es lo que debe ser y entonces actúa conforme a ello. Esto no indica que sea una característica biológica o innata, sólo muestra la influencia a los procesos de socialización en las personas. Así desde que un bebé va a nacer ya la sociedad de alguna manera, le ha determinado, es decir, le ha asignado, colores, juguetes, roles, las identidades, etc.

4.4 Precisamos revisar las pautas de educación y los valores que de una u otra forma transmitimos como verdades absolutas y de cuyas tristes consecuencias hemos terminado siendo víctimas. Requerimos reestructurar y replantear las creencias que vamos a respetar y las conductas que necesitamos eliminar y o desaprender. Porque vistas así las cosas, las cadenas que nos atan tienen el fuerte peso de varios siglos que a nadie le ha beneficiado. Es importantísimo concientizar a las niñas y a los niños de sus derechos, valores y principios que vayan en busca de la satisfacción de sus propias necesidades y a la vez, las necesidades de ambos, que no sea explotado un sexo sobre otro. Se requiere reconstruir representaciones y manifestaciones más integrales sobre Dios.

4.5 El sexismo en la educación religiosa expresado en los estereotipos sobre lo masculino y lo femenino ha distorsionado la imagen de Dios durante siglos, esto también, ha retrasado el proceso de desarrollo humano. Recomendamos el uso del lenguaje inclusivo y de imágenes que muestre la equidad entre mujeres y varones.

4.6 Desde el punto de vista del proceso de enseñanza-aprendizaje, ¿Cuál es la imagen de Dios que se enseña a las niñas y niños?

En las primeras páginas del catecismo, nos presenta la imagen de un "Dios-Padre", de un Dios-varón, esta concepción no es más que una influencia de una exégesis masculinizante que nos viene del judeo-cristianismo, como ya lo hemos mostrado en otras ocasiones. Entonces, nos preguntamos: ¿Posibilita el Catecismo referentes más positivos sobre la imagen de Dios para las niñas de hoy que por la experiencia de su realidad han vivido el incesto, la violación o el abandono, o bien para aquellas mujeres, madres solteras, abandonadas y todas

aquellas personas hombres o mujeres que viven sin esperanzas? ¿Es la imagen de un ¡Padre bueno! ¿Cómo viven la experiencia del Dios-Padre las niñas y las mujeres violentadas, entonces?

Recomendamos incluir en la imagen de Dios, lo femenino, ya que la tergiversación sobre el concepto de Dios nos indica las influencias de la filosofía aristotélica sobre el pensamiento judeo-cristiano y de ahí toda la influencia a través del proceso de socialización que la Iglesia Católica ha ejercido en el cristianismo a través de la historia.

Insistimos que la imagen de Dios pueda ser rescatada, expresada y encontrada a partir de las experiencias cotidianas de las niñas, mujeres y hombres como por ejemplo, las que muestra el mismo texto bíblico:

- Como una mujer que amasa pan (Lucas 13,18-21)
- Como madre con alas de ave (Salmo 17,8)
- Como ser que engendró (Dt. 32,18)
- Como madre afligida (Is. 66,9)
- Como madre que consuela (Is. 66,13)

Es justo y necesario para la salud y auto-estima de las mujeres niñas y adultas encontrar imágenes más positivas y atractivas, que realmente encuentren significado, que se reconozcan en Dios para experimentarlo desde su propia identidad, que puedan lograr manifestar sus posibilidades positivas específicas de identificación y celebración religiosa.

Cuando incluyamos en la visión de Dios, lo femenino como lugar teológico, habremos iniciado la creación de nuevas condiciones para una iglesia renovada, presagio del reino de Dios.

- 4.7 En cuanto el lenguaje debe evitarse la utilización, de las formas exclusivas del género masculino para designar a todas las personas.
- 4.8 Queremos demostrar que en el catecismo no hay nada diferente a lo que la enseñado la Iglesia Católica en dos mil años, es un catecismo apegado fielmente las enseñanzas de la teología patriarcal.
- 4.9 Con este estudio pretendemos cuestionar, tanto la metodología de la pedagogía de la fe, utilizada en la mayoría de nuestras parroquias, como los materiales que se usan en la catequesis, en cuanto, fortalecen las visiones teológico-patriarcales.

El momento actual, exige de nuestra iglesia una permanente reflexión de nuestra fe y de los medios con que se transmite.

NOTAS BIBLIOGRAFICAS

SEGUNDA PARTE

NOTAS BIBLIOGRAFICAS

PRIMERA PARTE

1. Comisión Nacional de Catequesis de Costa Rica. Conferencia Episcopal de Costa Rica. Serie : **“Al Encuentro con Jesús”**. Primer año de la Catequesis Parroquial de Niños. Texto para los catequizandos. San José, Costa Rica. 1997. Véase Anexo N° 1
2. Androcentrismo, para una mayor profundización conceptual véase en el **Glosario** del presente trabajo, lo explicitado al respecto.
3. Radford R., Rosemary. **“Mujer Nueva Tierra Nueva.”** Buenos Aires, Argentina, 1977, página 15.
4. Comisión Nacional de Catequesis de Costa Rica. Conferencia Episcopal de Costa Rica. Serie : **“Al Encuentro con Jesús”**. Primer año de la Catequesis Parroquial de Niños. Texto para los catequizandos. San José, Costa Rica. 1997.

NOTAS BIBLIOGRAFICAS

SEGUNDA PARTE

5. Porcile Santino, María T. **“El mejor don para empezar a leer el Nuevo Catecismo”**. IMDOSOC. México, D. F. 1993. Colección “Doctrina Social Cristiana”. N. 33.
6. Comisión Nacional Episcopal de Catequesis de Costa Rica. **“La Catequesis de Nuestro Tiempo”**. San José, Tercera Edición, 1989.
7. Datos tomados de la Enciclopedia Microsoft & Encarta & 98. 1993 - 1997. Microsoft Corporation. Internet.
8. Comisión Nacional Episcopal de Catequesis de Costa Rica. **“La Catequesis de Nuestro Tiempo”**. San José, Tercera Edición, 1989.
9. (A. Liégé, O. P) **“Pour une Theologie pastorale catéchétique”** en Reuve des Sciences Philosophiques et theologiques, 1995, p. 8. Citado por María Teresa Porcile, op. Cit.
10. Guebara, Ivone. **“Teología a Ritmo de Mujer”**. San Pablo, Ediciones Paulinas. 1995, 142 pp.
11. Ibid. Pág. 20..
12. Ministerio de cultura, Juventud y Deportes. Centro Nacional para el Desarrollo de la Mujer y la familia. **LEY DE PROMOCION DE LA IGUALDAD SOCIAL DE LA MUJER**. San José, Costa Rica, 1992.
13. Russel, Letty M. **“Interpretación feminista de la Biblia”**. Desclée de Brouwer, 1995, Bilbao, España.
14. Schüssler F. , Elizabeth. **“En Memoria de Ella”**. Bilbao, Desclée de Brouwer, 1989, pág. 153.

15. Farley, Margareth. **"Interpretación Feminista de la Biblia"**. Desclée de Brouwer, 1995, pág. 49.
16. J. B. Metz. Concilium N° 226, pág. 397.
17. Lagarde, Marcela. **"Conceptos Generales"**. **Identidad y subjetividad femenina**. Memoria del curso impartido en Nicaragua. Puntos de Encuentro, 1992. 5-23 pp.
18. Ibid, pág. 24.
19. Beauvoir, Simone. **"El Segundo Sexo"**. 2 Tomos. Ediciones Siglo XX. Buenos Aires, Argentina. 1984, pág. 46.
20. Ibid, pág. 188.
21. Ibid, pág. 189.
22. Boff, Leonardo. **"El Rostro Materno de Dios"**. Ediciones, Paulinas. España. 1979.
23. Radford, R. Rosemary. **"El aspecto Femenino de Dios"**. Un problema de la vida religiosa contemporánea. CONCILIUM N° 163 marzo, 1981.
24. Jeremías, Joaquín. **"Las Mujeres en Tiempos de Jesús"**. Editorial Helder. España. 1964.
25. Radford, R. Rosemary. **"El aspecto Femenino de Dios"**. Un problema de la vida religiosa contemporánea. CONCILIUM N° 163, marzo, 1981.
26. Raming, Ida. CONCILIUM, N° 154, 1980, pág. 6.
- 27.. Raming, Ida. CONCILIUM, N° 154, pág. 13.
28. Ibid, pág. 13.
29. Ibid, pág. 14.

30. Radford Ruether, Rosemary. **“El Aspecto Femenino de Dios”**. Revista Internacional de Teología. Ediciones Cristiandad. Madrid, España, 1981.
31. Bingemer, María Clara. **“El Rostro Femenino de la Teología”**. DEI. 1988, San José, Costa Rica, pág. 136.

32. Bingemer, María Clara. **“El Rostro Femenino de la Teología”**. DEI. San José, Costa Rica, 1988, pág. 136.

NOTAS BIBLIOGRAFICAS

TERCERA PARTE

32. Verhoeven, Alida. "El Rostro Femenino de la Teología". DEI. San José, Costa Rica, 1988, pág. 109.

GLOSARIO

ANDROCENTRISMO: Una de las principales características de la sociedad es que es androcéntrica, es decir, que toma al hombre/varón como medida de todas las cosas y por tanto, toma al varón como modelo, prototipo o paradigma de ser humano. En virtud del androcentrismo todas las instituciones creadas socialmente responden solamente a las necesidades sentidas por el varón, o cuando mucho a las necesidades que el varón cree tienen las mujeres. Por otro lado, los estudios, análisis, investigaciones, narraciones, propuestas y proyectos se enfocan desde la perspectiva masculina únicamente. Los resultados de esas investigaciones, observaciones y experiencias son tomadas como válidos para la generalidad de los seres humanos, tanto varones como mujeres.

Un ejemplo típico de como los resultados de investigaciones realizadas sobre varones son tomados como válidos para la generalidad de los seres humanos aunque en realidad se refieren sólo a los varones lo encontramos en el siguiente párrafo:

“Mas de doscientos años después de Rousseau, el ganador del premio Pulitzer Ernest Becker también parecía referirse sólo al varón cuando dijo que: “la auto-estima es la motivación predominante en el hombre”. En la segunda edición de *The Birth and Death of Meaning*, publicado en 1971, Becker usa los términos “hombre”, “él”, “el individuo” cuando está explicando la importancia de la auto-estima, y los utiliza de tal manera que da la impresión de que se está refiriendo tanto a hombres como mujeres. Pero, cuando hace referencia a los símbolos peculiares que el individuo se forma en su mente para sentirse bien consigo mismo, la/el lector (a) empieza a entender que ese individuo sin género -neutral- del cual está hablando Becker, es de hecho, muy macho. Esos símbolos peculiares nos dice Becker, incluyen no solamente el dinero que él acumuló, la película que él dirigió, el libro que él publicó, sino también la mujer que él sedujo. En ningún momento se pregunta Becker que le puede haber pasado por la mente a esa mujer seducida y menos aún cómo le afectó en su auto-estima esa seducción. Desde el punto de vista de Becker, aparentemente lo que ella pueda sentir no es importante, ella es reducida a un “símbolo peculiar que existe sólo en la mente del varón para hacerlo sentirse bien consigo mismo”. (Tomado del artículo “El Derecho Patriarcal

Androcéntrico”, escrito por la Master en Derecho Comparado, Alda Facio Montejo).

CATECISMO: es un derivado de *CATEQUESIS*, palabra que los griegos en la antigüedad utilizaban en el dominio del teatro y tenía que ver con la resonancia de un eco, con escucharlo. Es concebido como un manual de la doctrina cristiana redactado en forma de preguntas y respuestas, escrito con un enfoque especial para la instrucción religiosa. (Tomado de “El mejor don para leer el nuevo Catecismo”. Porcile Santino, María Teresa. INDOSOC. México, D. R. 1993. Colección: “Doctrina Social Cristiana”, N° 33.)

Además entendemos por catecismo el instrumento didáctico que utiliza la Iglesia Católica, Apostólica y Romana para transmitir el contenido fundamental de la fe y la moral cristiana de manera resumida.

CATEQUESIS: Por Catequesis se entiende, de manera general, toda realización profética de la Iglesia en vista de su Santidad... Se trata de la gloria de Dios que crea, por la mediación esencial de Cristo y del Ministerio histórico de la Iglesia, Reino de la Gloria de Dios en la humanidad. "Es el mismo Misterio Cristiano que es dogma cuando se afirma en su transcendencia; es moral, cuando se participa vitalmente; es culto, cuando se celebra comunitariamente en la Iglesia. (Tomado de “El mejor don para leer un Catecismo”, Porcile Santino, María Teresa...).

MITO del “Eterno Femenino”: Es la visión del mundo estructurado por el varón para tratar de convencer a las mujeres de que son inferiores por “naturaleza”. (Simone de Beauvoir, “El Segundo Sexo”, 187-189, Tomo I).

PATRIARCADO: En tanto que es un concepto altamente polémico, presentamos varias definiciones:

✓ El patriarcado es la toma de poder histórico, por parte de los varones sobre las mujeres cuyo agente ocasional fue del orden biológico, si bien elevado éste a la categoría política y económica. Dicha toma de poder pasa forzosamente por el sometimiento de las mujeres a la maternidad, la represión de la sexualidad femenina y la apropiación de la fuerza de trabajo total del grupo dominado del cual su primero pero no único producto son los hijos e hijas. (Tomado del

Diccionario Ideológico Feminista de Victoria Sau, Icaria, Barcelona, 1981, pp. 205-207).

✓ El patriarcado consiste en el poder de los padres: sistema familiar y social, ideológico y político con el que los hombres -a través- de la fuerza, la presión directa, los rituales, la tradición la ley, el lenguaje, las costumbres, la etiqueta, la educación y la división del trabajo- determinan cuál es o no es el papel que las mujeres deben interpretar con el fin de estar en toda circunstancia sometidas al varón. (Adrienne Rich, tomado del Diccionario Ideológico Feminista de Victoria Sau, Icaria , Barcelona, 1981, pp. 205-207).

SUBORDINACION: Sujeción, dependencia. Subordinar, sujetar a personas o cosas a la dependencia de otras; clasificar como inferiores en cuanto a importancia, oposición jerárquica.

SUBORDINACION DE LAS MUJERES: Sometimiento de la mujer al control y dependencia del macho o de las estructuras patriarcales. Pérdida de control de la mujer sobre diversos aspectos de su vida tales como: su sexualidad, su capacidad reproductiva, su capacidad de trabajo.

SEXISMO Y ESTEREOTIPOS: (Los siguientes datos son tomados del Proyecto Subregional "Educación para la mujer y Supervivencia Infantil), promovido por la UNICEF/UNIFEM/PNUAP, GUATEMALA).

El concepto de "sexismo" contribuye a la comprensión de que las funciones y roles diferentes asignados a varones y mujeres no son consecuencia de un orden natural, ni tampoco inherentes a las personas por el solo hecho de haber nacido "varones" o "mujeres".

Así como el "racismo" son las prácticas, prejuicios e ideologías que discriminan, desvalorizan e inferiorizan a los seres humanos por el sólo hecho del color de su piel, el sexismo son las prácticas, prejuicios e ideologías que inferiorizan y discriminan a las personas en su razón de su sexo, esto es a las mujeres en relación con los hombres.

El **sexismo** es una actitud o una acción que subvalora, excluye, subrepresenta y estereotipa a las personas por su sexo, favoreciendo a uno en detrimento del otro, en este desfavorable al femenino.

Los **estereotipos** son ideas, prejuicios, creencias y opiniones preconcebidas, impuestas por el medio social y la cultura que se aplican en forma general a todas las personas pertenecientes a la categoría a la que hacen referencia, que puede ser nacional, étnica, edad o sexo. Conforman un modelo rígido que es considerado aplicable a todos los miembros de dicha categoría, desestimando las cualidades individuales y más bien supeditadas a ese modelo como lo que se ha denominado “masculino” y “femenino”.

Los **estereotipos** a fuerza de repetirse, imprimen a sí mismos tal fuerza que llegan a considerarse como propios de los individuos del grupo y se aplican de una manera irreflexiva y generalizada a todos sus miembros; considerándolos como una verdad, son impresos y reproducidos sin ninguna modificación indefinidamente. De allí su nombre, que en el vocabulario de la imprenta, de donde fue tomado este término por los científicos de la conducta, significa una plancha de acero o plomo que imprime caracteres repetidamente sin ninguna modificación.

Los **estereotipos** se traducen en representaciones, actitudes, sentimientos y acciones de todos los individuos pertenecientes a la misma cultura. Los sociólogos han estudiado que los estereotipos sexistas tienen la función social de justificar la situación de inferioridad y discriminación social, económica, cultural y política que vive la mujer, contribuyendo a la vez a mantener las prácticas discriminatorias hacia ella.

En todas las sociedades contemporáneas, los estereotipos justifican la subordinación, dependencia y desigualdad social de la mujer, que tiene su origen en la división sexual del trabajo. Las bases de esta situación se encuentran en Occidente con la aparición de la propiedad privada, que necesitó de un tipo de familia burguesa en sustitución de la feudal. En ella el varón se constituye en jefe y administrador de los bienes familiares para lo cual es necesario declarar a la mujer jurídicamente incapaz.

Este tipo de familia justificó la reclusión de la mujer al ambiente privado del hogar, dando origen a **los mitos y estereotipos** que aún se encuentran presentes en nuestra época y que se continúan repitiendo y reforzando irreflexivamente, como son la supuesta inferioridad de la mujer. Algunos de estos estereotipos confinan a la mujer al papel de “ama de casa” y “al hombre el de proveedor”; de allí se desprende también la escasa participación política y social de la mujer en la actualidad.

BIBLIOGRAFIA

- Aguilar Romero, Rodrigo. **ELEMENTOS PARA UNA TEOLOGIA DESDE LA CONDITIO FEMENINA.** Ensayos y materiales. Universidad Nacional, Heredia, Costa Rica. 1995.
- _____. **HACIA UNA TEOLOGIA FUNDAMENTAL COSTARRICENSE, EXPERIENCIA FEMENINA PARA UNA TEOLOGIA ECOLOGICA.** Ensayo. Universidad Nacional, Heredia, Costa Rica. 1994. 14 p.
- _____. **ELEMENTOS SOBRE EL CONTEXTO Y RETOS DEL PROXIMO CONCILIO: HACIA UNA TEOLOGIA DESDE LA DIMENSION DEL SER HUMANO.** Ensayo. Universidad Nacional, Heredia, Costa Rica. 1995. 17 p.
- _____. **FEMINIDAD DIVINA Y DIMENSION FEMENINA: Hacia una teología desde la dimensión feminista del ser humano.** Ensayo. Universidad Nacional, Heredia, Costa Rica. 1995. 14 p.
- _____. **ALGUNOS PROBLEMAS PARA UNA TEOLOGIA FEMINISTA.** Ensayo. Universidad Nacional, Heredia, Costa Rica. 1997. 7 p.
- _____. **APORTES PARA PROMOVER UNA TEOLOGIA FEMINISTA EN COSTA RICA.** Ensayo. Universidad Nacional, Heredia, Costa Rica. 1997. 7 p.
- _____. **LA UNIDAD SALVADORA O LA TEOLOGIA FEMININA.** Ensayo. Universidad Nacional, Heredia, Costa Rica. 1997. 5 p.
- Araya G, Victorio, Segreda M. Luis **TECNICAS DE INVESTIGACIÓN BIBLIOGRAFICAS.** Editorial SEBILA. San José, Costa Rica, 1981.

- Aubert, Jean Marie. **LA MUJER : ANTIFEMINISMO Y CRISTIANISMO.** Publicaciones, Herder. Barcelona, España. 1976.
- Barbieri, Teresita. **SOBRE LA CATEGORIA DE GENERO : UNA INTRODUCCION TEORICO-METODOLOGICA.** Fin de Siglo : género y cambio civilizatorio, *Revista, Isis Internacional* : Ediciones de las Mujeres N°. 17. 1992. 11-128 pp.
- Beauvoir, Simone. **EL SEGUNDO SEXO.** 2 Tomos. Ediciones Siglo XX. Buenos Aires, Argentina. 1984.
- Boff, Leonardo. **EL ROSTRO MATERNO DE DIOS.** Ensayo interdisciplinar sobre lo femenino y sus formas religiosas. Ediciones Paulinas. España. 1979.
- Bingemer, María Clara. **MUJER : TEMPORALIDAD Y ETERNIDAD. La mujer eterna y el rostro femenino de Dios**", *CONCILIUM*, N°. 238, 477-487 pp.
- BIBLIA DIOS HABLA HOY.** Versión Popular. Segunda Edición. Sociedades Bíblicas Unidas. 1979.
- BIBLIA DE JERUSALEN.** Desclée de Brouwer. Bilbao, España. 1975.
- Calvo, Yadira. **A LA MUJER POR LA PALABRA.** EUNA. Heredia, Costa Rica. 1990.
- _____. **LA MUJER VÍCTIMA Y COMPLICE.** Editorial Costa Rica. San José, Costa Rica. 1993.
- Cardoso, Nancy. **HERMENEUTICA FEMINISTA.** Memoria del Primer encuentro-taller de profesoras de teología, febrero, 1994. San José, Costa Rica. SEBILA, 1994. 29-31 pp.
- CENTRO NACIONAL PARA EL DESARROLLO DE LA MUJER Y LA FAMILIA.** "Situación de la mujer costarricense". San José, Costa Rica. 1989.
- CENTRO DE LA MUJER FLORA TRISTAN.** "Una nueva lectura : Género en el desarrollo". Lima, Perú. 1991.

COMISION NACIONAL EPISCOPAL DE CATEQUESIS DE COSTA RICA. "Las fuentes de la Catequesis" N° 1, Serie : Orientaciones para la Catequesis de Costa Rica. Editorial CONEC. San José, Costa Rica. 1987.

COMISION NACIONAL EPISCOPAL DE CATEQUESIS DE COSTA RICA. "El planeamiento de la Catequesis". N° 2, Serie : Orientaciones para la Catequesis de Costa Rica. Editorial CONEC. San José, Costa Rica. 1994.

_____. **DIRECTORIO CATEQUISTICO GENERAL.** Editorial, CONEC. San José, Costa Rica. 1991.

COMISION NACIONAL EPISCOPAL DE CATEQUESIS DE COSTA RICA. "Las Estructuras y la Organización Catequística al servicio de la comunicación del mensaje". Serie : "Directorio Catequístico Nacional", N° 7. Editorial CONEC. 1994.

COMISION NACIONAL DE PASTORAL SOCIAL-CARITAS. "Vigencia de los Derechos Humanos en la Iglesia". Colección : "Iglesia y Derechos Humanos". San José, Costa Rica. 1998.

CONFERENCIA EPISCOPAL DE COSTA RICA. "Es hora de una nueva evangelización : Carta Pastoral Colectiva del Episcopado Costarricense". San José, Costa Rica. 1991.

CONFERENCIA EPISCOPAL DE COSTA RICA. "Acogemos a Jesús, primer nivel". 2ª Edición. Editorial CONEC. San José, Costa Rica. 1998.

COMENTARIO BIBLICO DE SAN JERONIMO. Volumen II, Antiguo Testamento II. Ediciones Cristiandad, Madrid. 1971.

Dheilly, J. **DICCIONARIO BIBLICO.** Editorial, Herder. Barcelona, España. 1970.

- Facio, Alda. **CUANDO EL GENERO SUENA CAMBIOS TRAE.** Metodología para el análisis de género del fenómeno legal. ILANUD. San José, Costa Rica. 1992.
- Ferro, Cora y Quirós, Ana María. **MUJER, REALIDAD RELIGIOSA Y COMUNICACIÓN.** Editorial EDUCA. San José, Costa Rica. 1988.
- _____. **LA COSTARRICENSE. MUJER EN LA IGLESIA CATOLICA.** EUNA. Heredia, Costa Rica. 1984.
- Foulkes, Irene. **CONFLICTOS EN CORINTO: LAS MUJERES EN UNA IGLESIA PRIMITIVA.** RIBLA, N°. 15, 1993. 107-122 pp.
- Foulkes, Irene. 1982. **JESUS Y LA MUJER: ESTUDIO DE UNA SITUACION.** Pastoralia N°. 8. Publicado también en Antología, Pastoral de la Mujer. San José : SEBILA, 1994. 10-27 pp.
- Foulkes, Irene. **TEOLOGIA DESDE LA MUJER EN CENTROAMERICA.** San José, SEBILA. 202 pp.
- Guebara, Ivone. **TEOLOGIA A RITMO DE MUJER.** Ediciones Paulinas. Sao Paulo. 1994.
- González Suarez, Mirta **EL SEXISMO EN LA EDUCACIÓN "La discriminación cotidiana".** Editorial Universidad de Costa Rica, San José, Costa Rica, 1992
- Guebara, Ivone. **CAMINOS DE LA TEOLOGIA FEMINISTA EN AMERICA LATINA.** Tópicos N°. 6, 1993. 71-124 pp.
- Ingiana, Yolanda. **MUJER Y FILOSOFIA.** Ponencia en la Escuela Ecueménica de Ciencias de la Religión. Universidad Nacional, Heredia, Costa Rica. 1995, 9 p.
- Jean Profitt, Norma y Pérez Naranjo, Dellanira. **TIRE EL SILENCIO AFUERA.** Colectivo de Mujeres "Pancha Carrasco". San José, Costa Rica. 1992.

- Jewett, Paul. **EL HOMBRE COMO VARON Y HEMBRA**. Editorial Caribe. Miami, Florida. 1975.
- King, Ursula. **LO DIVINO COMO MADRE**. Revista *CONCILIUM*. N°. 226. España, 1989.
- Lagarde, Marcela. **"Conceptos Generales". Identidad y subjetividad femenina**. Memoria del curso impartido en Nicaragua. Puntos de Encuentro, 1992. 5-23 pp.
- León-Duffor, Xabier. **VOCABULARIO DE TEOLOGIA BIBLICA**, Editorial Herder, Barcelona, 1982.
- Mc Fague, Sallie. **DIOS MADRE**. *CONCILIUM*, N°. 226, 1989. 445-549 pp.
- Morera M., Manuel. **IMAGENES FEMENINAS DE DIOS DESDE LA BIBLIA. DIOS MUJER Y MADRE**. Revista. Servicio de Información Teológica. Escuela Ecuménica de Ciencias de la Religión. Universidad Nacional. 1997.
- Naranjo, Carmen. **MUJER Y CULTURA**. Editorial EDUCA. San José, Costa Rica, 1989.
- Pixley, George. **LA MUJER EN LA CONSTRUCCION DE LA IGLESIA : Una perspectiva Bautista desde América Latina y el Caribe**. 1986.
- Porcile Santino, María Teresa. **EL MEJOR DON PARA EMPEZAR A LEER EL NUEVO CATECISMO**. *IMDOSOC*, México, 1993. Colección "Doctrina Social Cristiana". N°. 33.
- Raming, Ida. **ORIGEN DEL DOMINIO MASCULINO EN LA IGLESIA**. *CONCILIUM*, N° 154. España. 1980, pág. 7-20.
- Ramírez Alpízar, Vera M^a. **UN TRABAJO TEOLOGICO CON MUJERES DE BASE**. Irene de Foulkes. SEBILA, San José. 1989.

Varias. **MEMORIA DEL PRIMER ENCUENTRO-TALLER DE TEOLOGIA.** San José: *SEBILA*, 1994. Artículos sobre mujer, espiritualidad y educación teológica, por Débora García, Ofelia Ortega, Fanny Geymonat-Pantelis, Roxana Panizo, Ana María Hernández, Ana Ligia Rovira.

Verhoeven, Alida. **CONCEPTO DE DIOS DESDE LA PERSPECTIVA FEMENINA. UNAS PAUTAS PARA LA REFLEXION.** Elsa Tamez. *DEI*. 1986, 109-118. Publicado primero en *REVISTA : Vida y Pensamiento*, Vol. 6, N° 2. (dic, 1986). 24-29 pp.

ANEXOS

ANEXOS

Catecismo: Acogemos a Jesús.
Texto para Catequizandos
Primer Nivel



ACOGEMOS A JESÚS

Serie "Al Encuentro con Jesús"

ANEXO N° 1

**Catecismo: Acogemos a Jesús.
Texto para Catequizandos.
Primer Nivel**

Parte uno de la Catequesis Parroquial de Niños
Texto para los catequizandos

Autor Comisión Nacional de Catequesis de Costa Rica
Coordinación editorial Pbro. Alfredo Madrigal Salas
Julia M^ª. Bolaños Araya
Levantado de texto Secretariado Nacional de Catequesis
Diagramación: Leonardo Villegas Gómez
Ilustración y diseño Marianela Marín Rodríguez
Acuarelas Mario Ramírez Espinoza
Impresión offset: Editorama, S.A.

238.07

C733a2 Comisión Nacional Episcopal de Catequesis.
Acogemos a Jesús, primer nivel. -- 2^a.
ed. -- San José, C.R. : Editorial CONEC, 1997,
96 p. : il. ; 21 cm.

ISBN 9968-711-32-2
(ISBN 9968-711-25-X Primera edición)

1. Catequesis - Costa Rica. 2. Catecismo -
Enseñanza. I. Título.

1^ª Edición: Enero 1997

2^ª Edición: Enero 1998

© Comisión Nacional Episcopal de Catequesis
San José, Costa Rica

Prohibida la reproducción total o parcial de esta obra.

QUERIDO NIÑO
QUERIDA NIÑA

Todos nosotros,
tus papás,
tus catequistas,
tu párroco,
y el Obispo de tu diócesis
que es el primer catequista,

ponemos en tus manos este importante libro,
para que puedas encontrar a Jesús
y caminar con El
todos los días.

En este primer año de catequesis,
queremos ayudarte a conocer al Padre Dios,
a acoger a su Hijo Jesús,
para que te parezcas cada día más a El.

Caminamos contigo.



¿ QUE SIGNIFICAN?



Atiendo a la Palabra de Dios que está en la Biblia.



Me comprometo



Aprendo de memoria



Trabajo



Canto

Primera Unidad

Dios Padre me ama



TEMAS:

1. Dios me regala la creación.
2. Dios me da la vida.
3. Dios me ama por medio de muchas personas.
4. Dios Padre me conoce y sabe mi nombre.
5. Dios me quiere y camina conmigo.
6. Dios es mi Padre.

1. Dios me regala la Creación.



Dios nos regala
la creación
porque nos ama



“Al principio Dios creó
el cielo y la tierra”

¡ Qué grande eres Señor! Señor!

Cuidar las plantas, los animales y toda la naturaleza es la mejor forma de ser agradecidos con Dios.

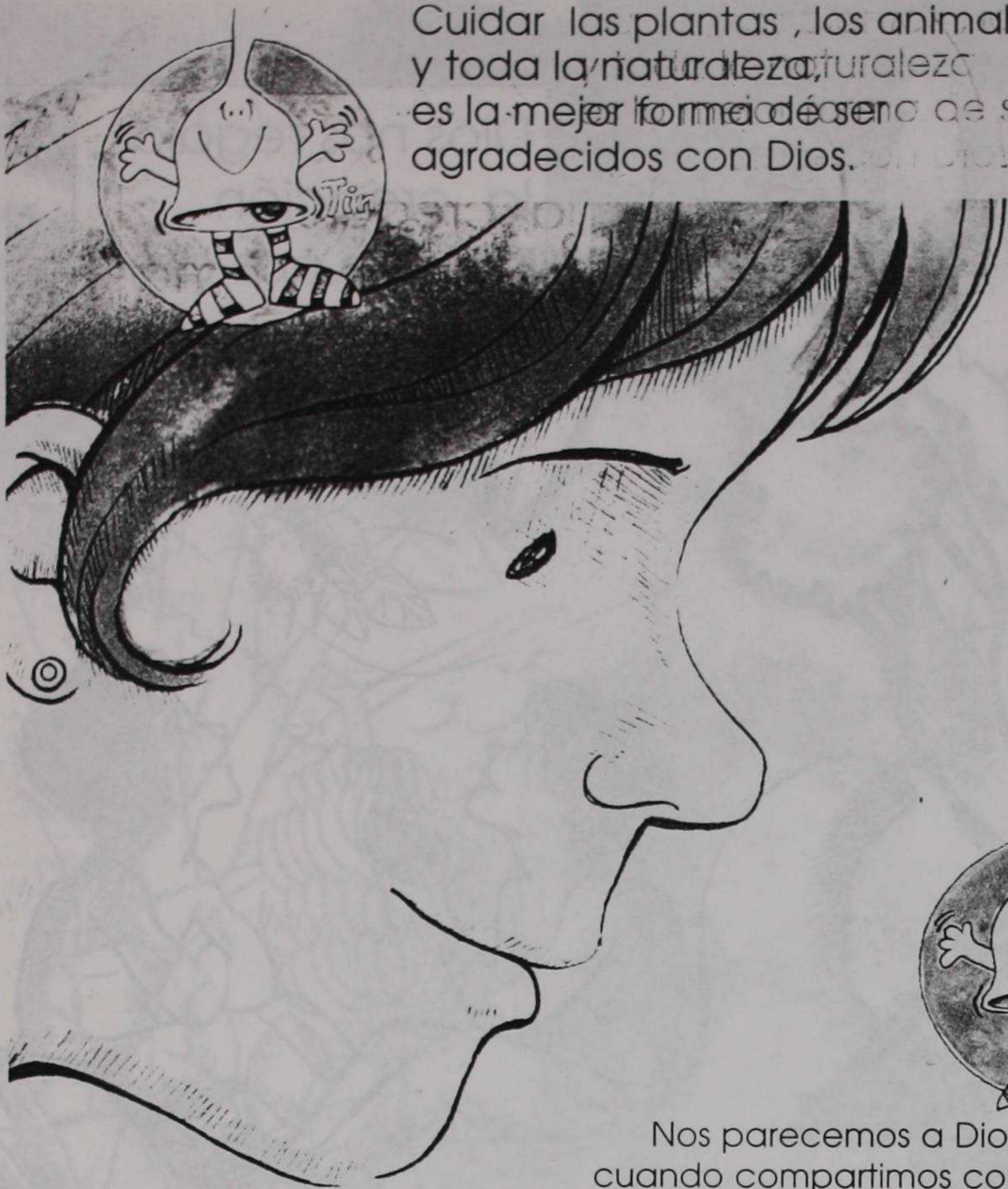

Nos parecemos a Dios cuando compartimos con los demás lo que tenemos.

Me doy cuenta que todas las cosas las hizo Dios para mí. Por eso quiero decir:

**"Creo en un solo Dios
Padre Todopoderoso
Creador del cielo y de la tierra."**

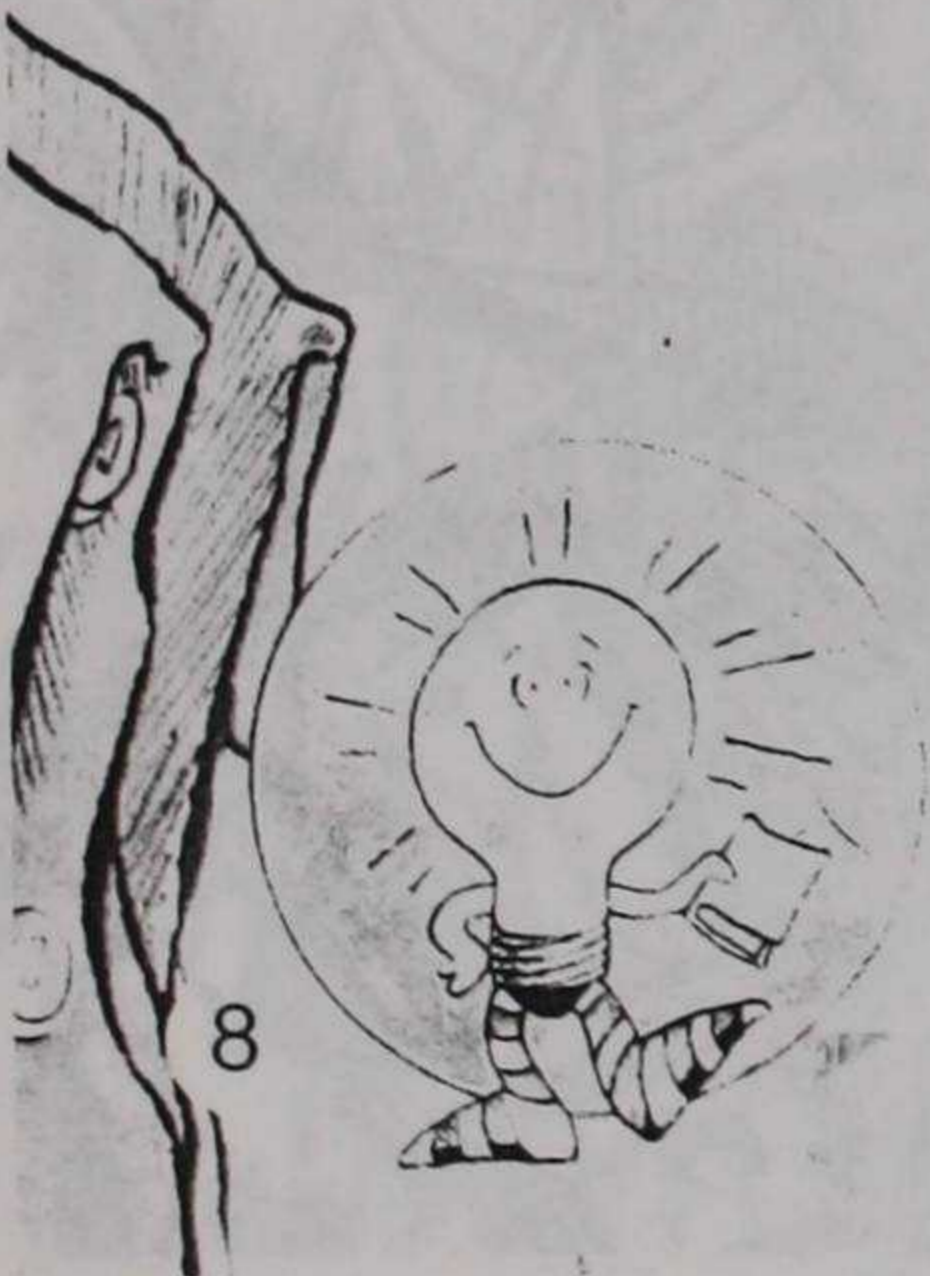



Al principio Dios creó
las estrellas, luna y sol
y la tierra con su voz.
Que haya luz, dijo el Señor
y al momento vino el día
que a la noche separó.
Y vio Dios que todo
era bueno y se alegró.



2. Dios me da la vida

Alo', ¡Papá!
es Beto, ¿Cómo estás?
Sí, gracias a Dios la
bebita nació muy bien.
Sí, es muy linda, OK!
¡Hasta luego!

Un día yo
nací.....
¿Cuál es el
día de mi
cumpleaños?





Mi vida es
un regalo
de Dios.

“Y creó Dios al hombre a su
imagen, a imagen de Dios lo
creó. Hombre y mujer los creó.”

Defiendo mi vida, mi vida
y la de los demás,
valen mucho.

Nuestra vida
es para servir a
Dios y a los
demás

Padre Bueno:
Tú me diste la vida.
Creo en Tí porque me amas.



Para Dios soy más importante que las cosas, las plantas y los animales.

Te damos las gracias, Señor, por las manos
hacemos caricias y damos abrazos
cogemos las cosas y hacemos regalos
te damos las gracias, Señor, por las
manos.



Podemos aplaudir porque tenemos manos
podemos aplaudir y estamos encantados
escribir...dibujar...cocinar....
jugar...ayudar...

3. Dios me ama por medio de muchas personas.

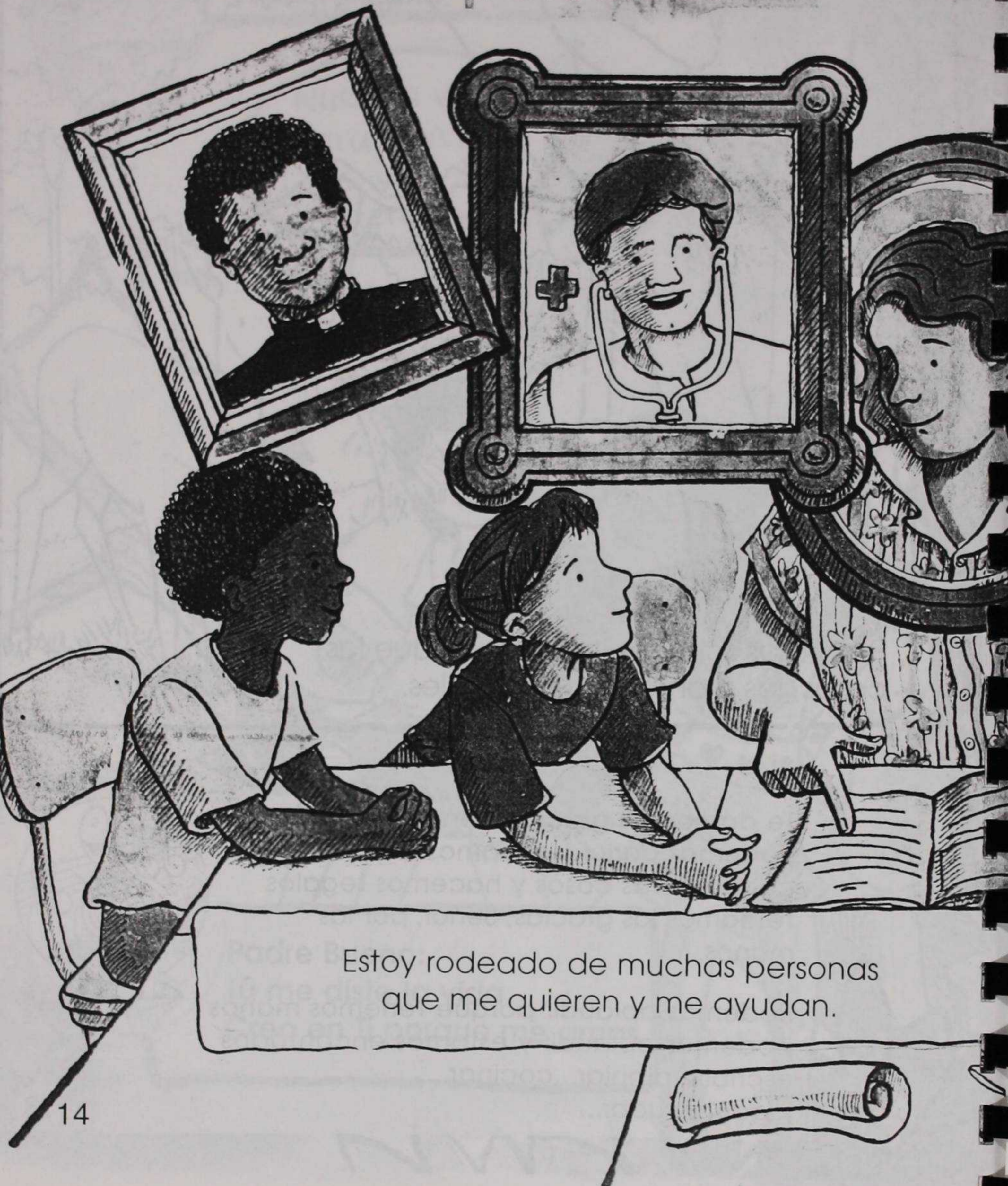

Estoy rodeado de muchas personas que me quieren y me ayudan.

Dios nos ama
por medio de las personas
que nos hacen el bien.

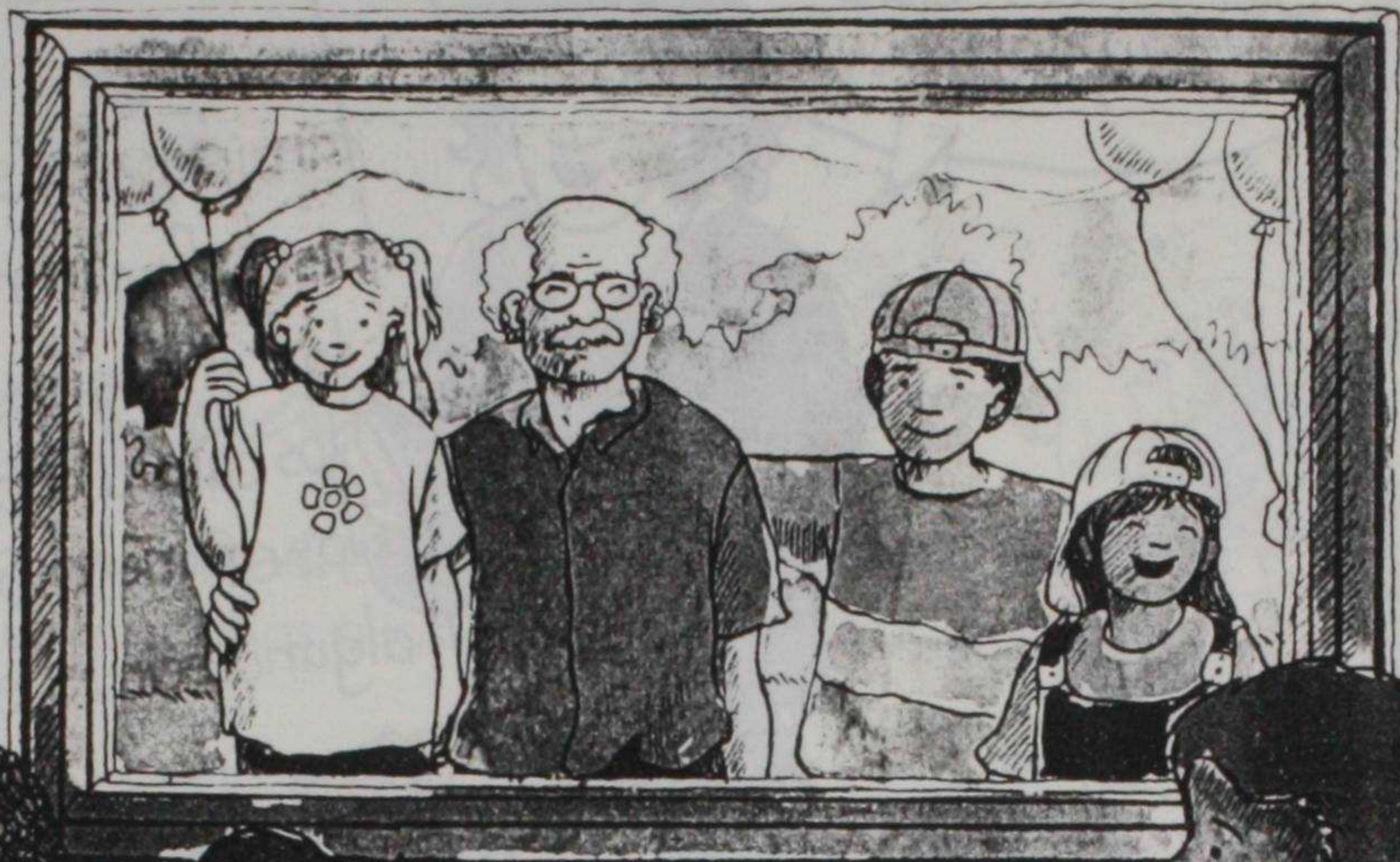

“Queridos míos,
amémonos los unos a los otros,
porque el amor viene
de Dios.”

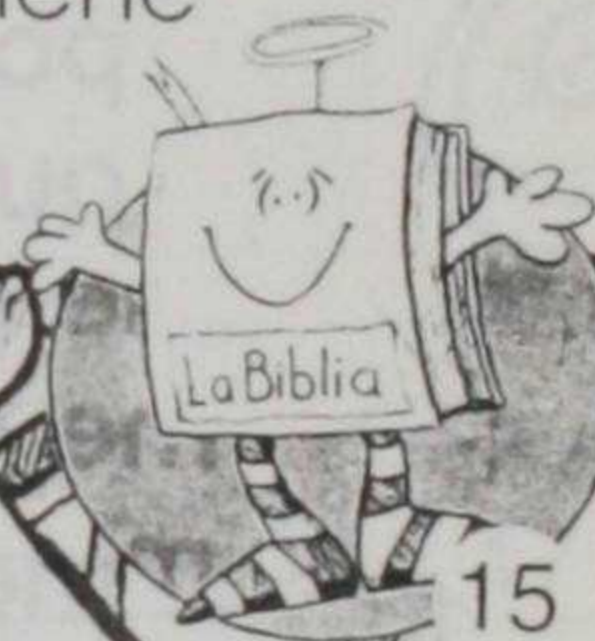

Todos los días
puedo encontrar
personas que
me ayudan.

♥
mis papás,
mis familiares,
los maestros
los catequistas,
los compañeros,
algunos vecinos,

Tú también
puedes hacer
felices a los
demás.

Gracias, Padre Dios,
porque me diste
quienes me quieren,
me enseñen,
me cuiden y
me hablen de Ti.



Dibujo personas que me quieren mucho.



Dibujo personas a las que yo puedo hacer felices.

Dibujo personas que me hacen daño.

4. Dios Padre me conoce y sabe mi nombre

Omar Mora, ...

... Laura Montero...

Presente

No todos me conocen
ni saben cómo
me llamo.

Antes que yo naciera,
ya Dios me conocía.
Desde entonces,
El me llama por
mi nombre.

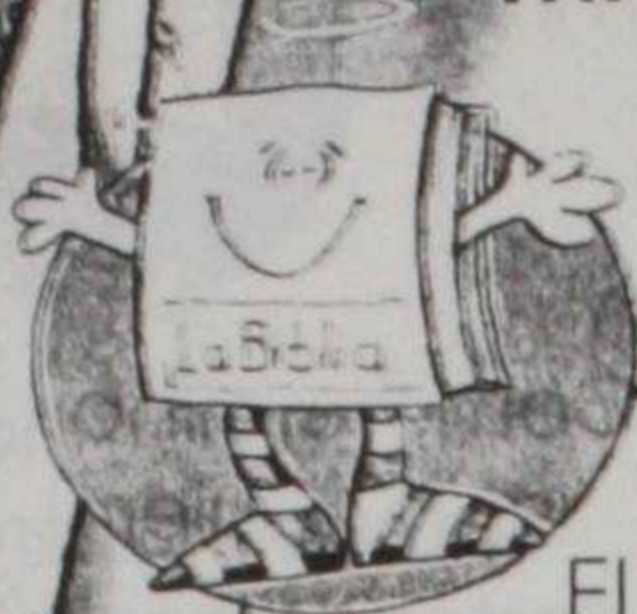

"Yavé llamó a Samuel.
El respondió: ¡Aquí estoy!"

¡SAMUEL!

¡SAMUEL!

¡Qué bueno es
saber que mi
Padre Dios
me conoce bien
y me llama
por mi nombre!



Como el niño Samuel, quiero estar atento a lo que Dios quiere decirme.



El Señor sabe si caminas o te acuestas.
El conoce bien todos tus pasos.

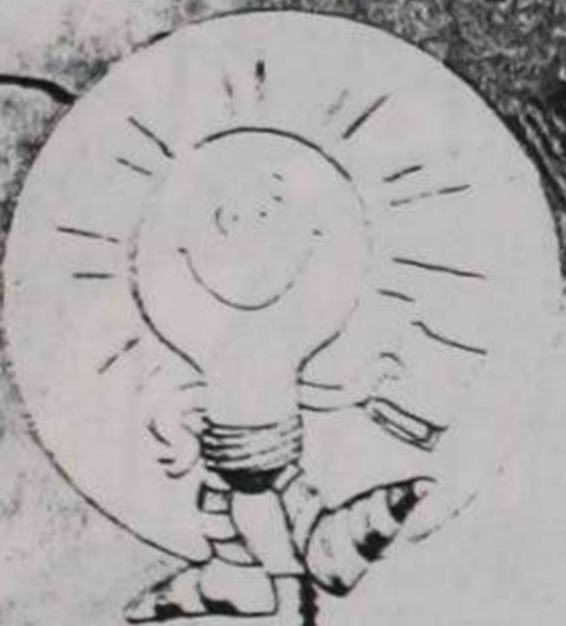

**Háblame Señor,
que estoy dispuesto a
escucharte.**

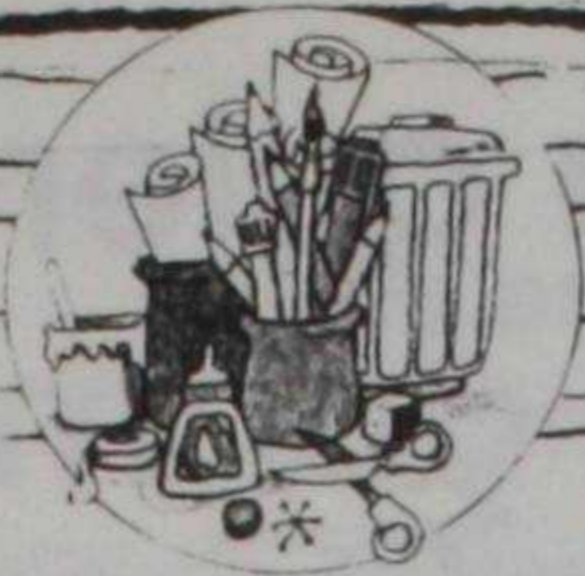

Escribo mi nombre y coloreo el dibujo.

M

A

Me llamo:

S



Habla, Señor,
dijo Samuel,
porque tu voz
yo seguiré.



5. Dios me quiere y camina conmigo

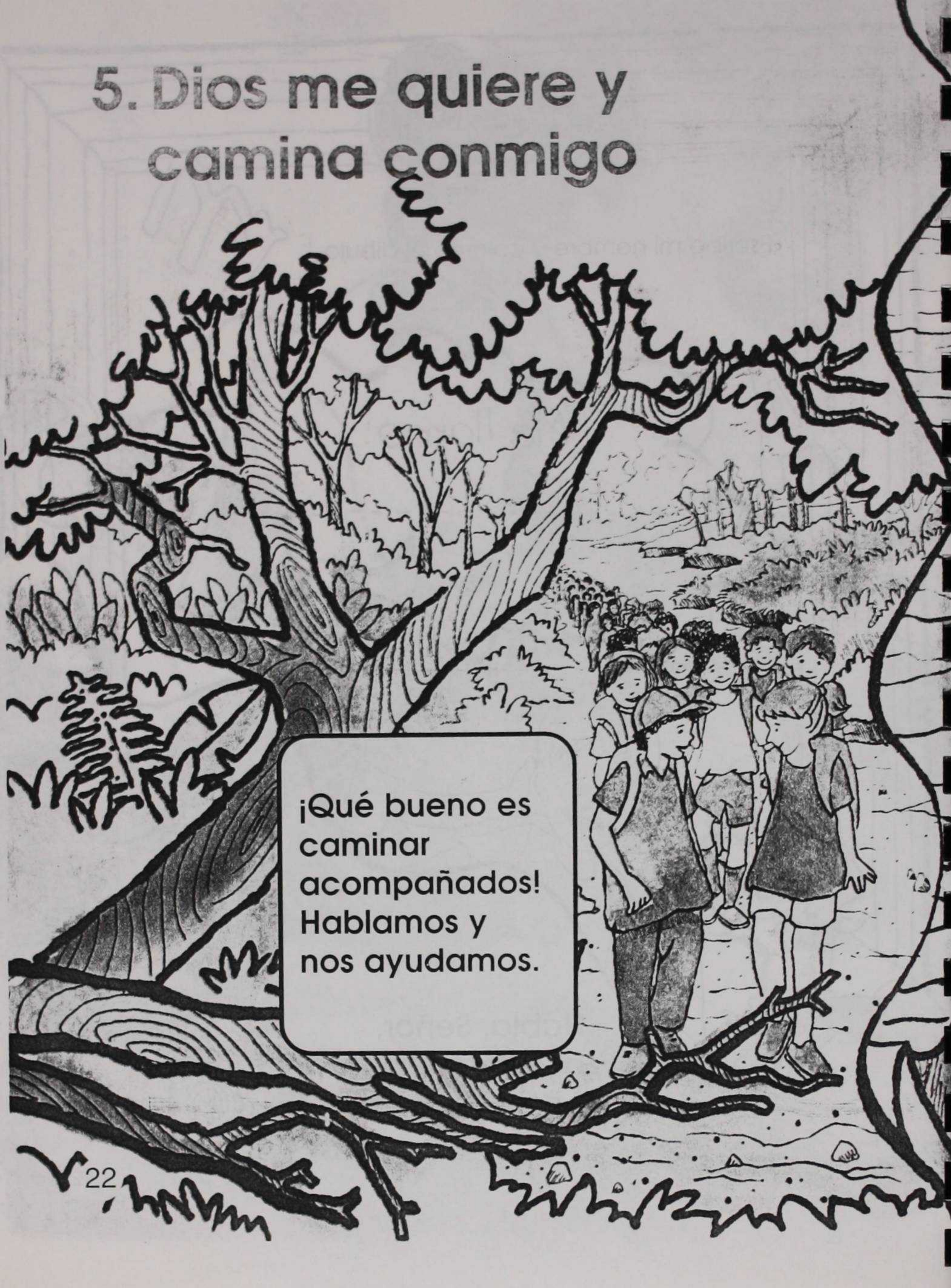

¡Qué bueno es
caminar
acompañados!
Hablamos y
nos ayudamos.

Dios es nuestro amigo
y compañero.

Dios acompañó
a su Pueblo
Israel
en su caminar.

No estamos solos.
Dios también nos acompaña y
protege en nuestro caminar.

¡Desde la
mañana
hasta la noche
Dios siempre
está conmigo!



Cuando quieres
lograr algo
importante
conversa con
Dios
y Él trabajará
contigo.

...Amén...

Por eso decimos a Dios:
¡Quédate con nosotros, Señor!

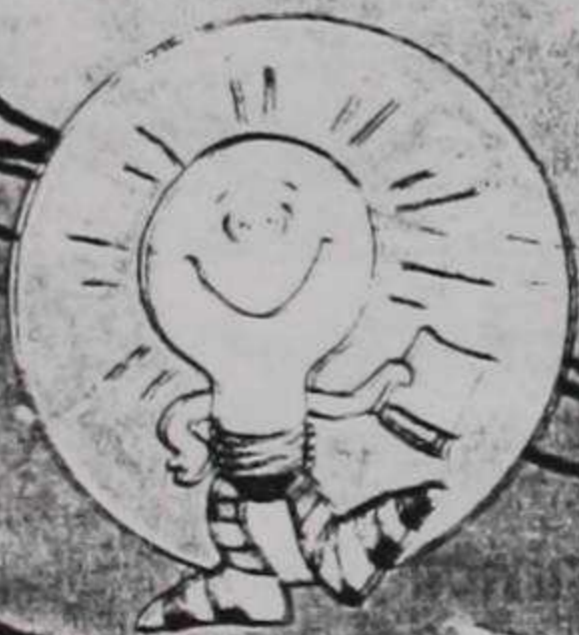



Coloreo y relleno con la palabra Dios



Cuando duermo está conmigo en mi cama.

Cuando me levanto.....está conmigo.



Cuando voy a la escuela.....está conmigo.

Cuando río.....está conmigo.



Cuando lloro.....está conmigo.

Por la mañana, cuando me levanto Dios está muy cerca de mí. Cuando a mis padres amo y obedezco Dios está muy cerca de mí.



6. Dios es mi Padre





Dios Padre decía a su pueblo
y nos dice hoy a cada uno de nosotros:

**Cuando eras pequeño, te amé.
Desde que eras niño te quise mucho
y te llamé hijo mío.
Te enseñé a andar y te abrazaba.
Te levantaba desde el suelo
para besarte.**

**Me inclinaba hacia ti
para darte de comer.**

Dios es nuestro
Padre
y nosotros
somos sus hijos



¡Gracias, Padre Dios!

Porque:

Nos diste...

Nos
regalaste...

Nos diste...

La vida

Personas que
nos quieren.

La naturaleza.

Porque Dios es un papá tan bueno, yo le hablo con toda confianza y le digo:

Padre nuestro que estás en el cielo

santificado sea tu nombre;

venga a nosotros tu reino;

hágase tu voluntad

en la tierra como en el cielo.

Danos hoy nuestro pan de cada día;

perdona nuestras ofensas,

como también nosotros perdonamos a los
que nos ofenden;

no nos dejes caer en la tentación,

y líbranos del mal.



DIOS ES MI...



Bendito seas,
Dios Padre nuestro,
porque eres bueno,
porque tu amor
no tiene fin.



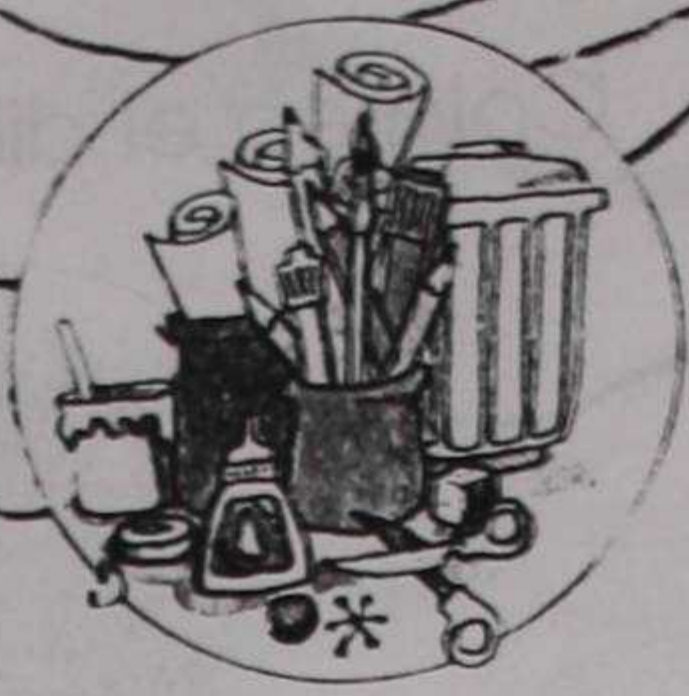

Al finalizar la Primera Unidad,
dibujó lo que más me ha
gustado de estos seis temas.

Segunda Unidad

Jesús, el Hijo de Dios nos enseña el amor del Padre

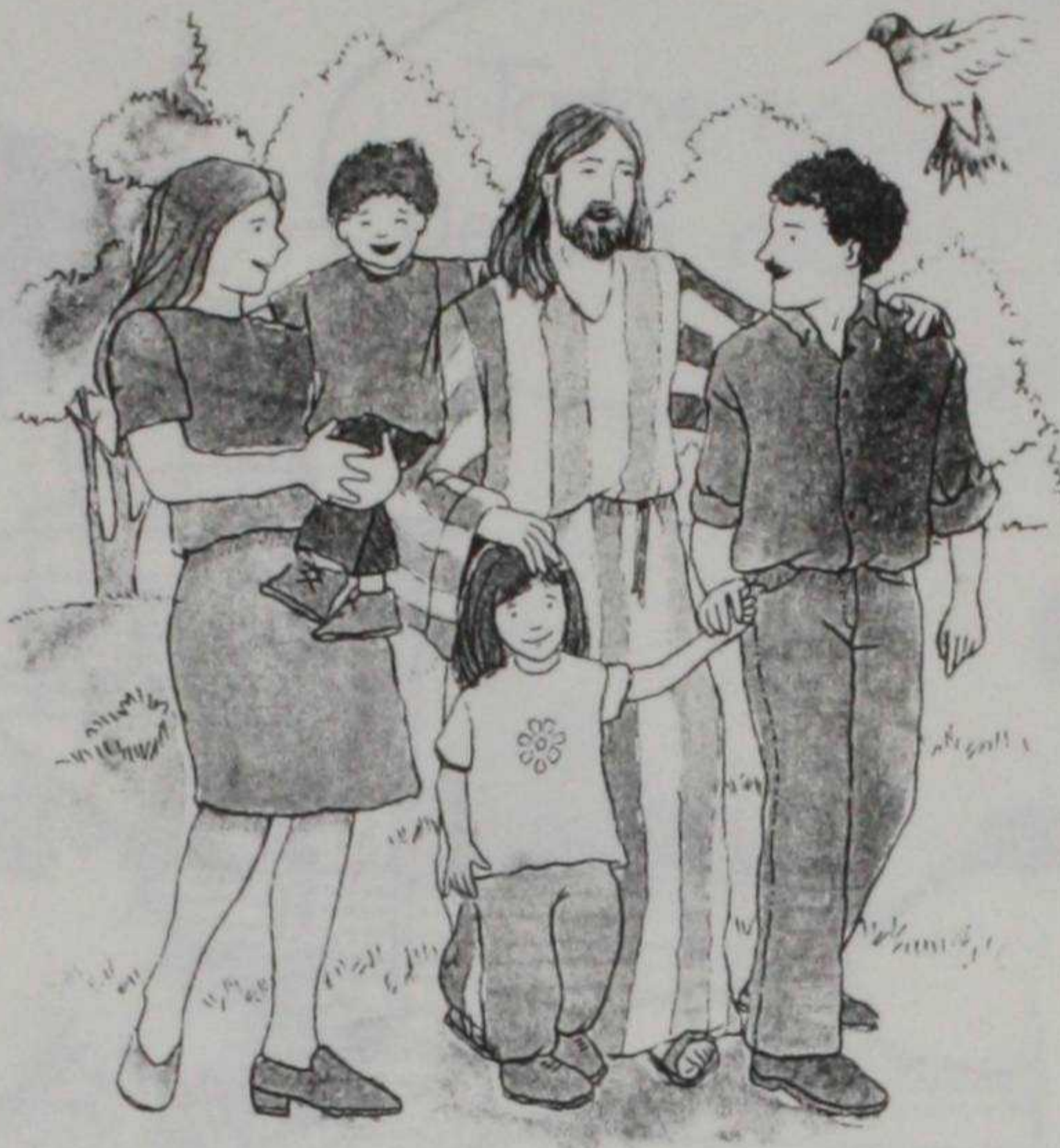

TEMAS:

7. María, la Madre de Jesús
8. Nos ha nacido un niño.
9. Jesús es el Hijo de Dios y nuestro hermano mayor
10. Jesús nos enseña a orar
11. Jesús nos enseña el camino que nos lleva a Dios
12. Jesús quiere que amemos a nuestros padres.
13. Jesús murió y resucitó por nosotros

7. María, la Madre de Jesús



La mamá de Jesús era llena de gracia
vivía en Nazareth y se llamaba María.

El ángel Gabriel
le comunicó
que Dios la había
escogido
para ser la Madre
del Hijo de Dios.
Y María dijo:
"Sí"

Recibimos mensajes de Dios de Dios por medio de buenas personas.

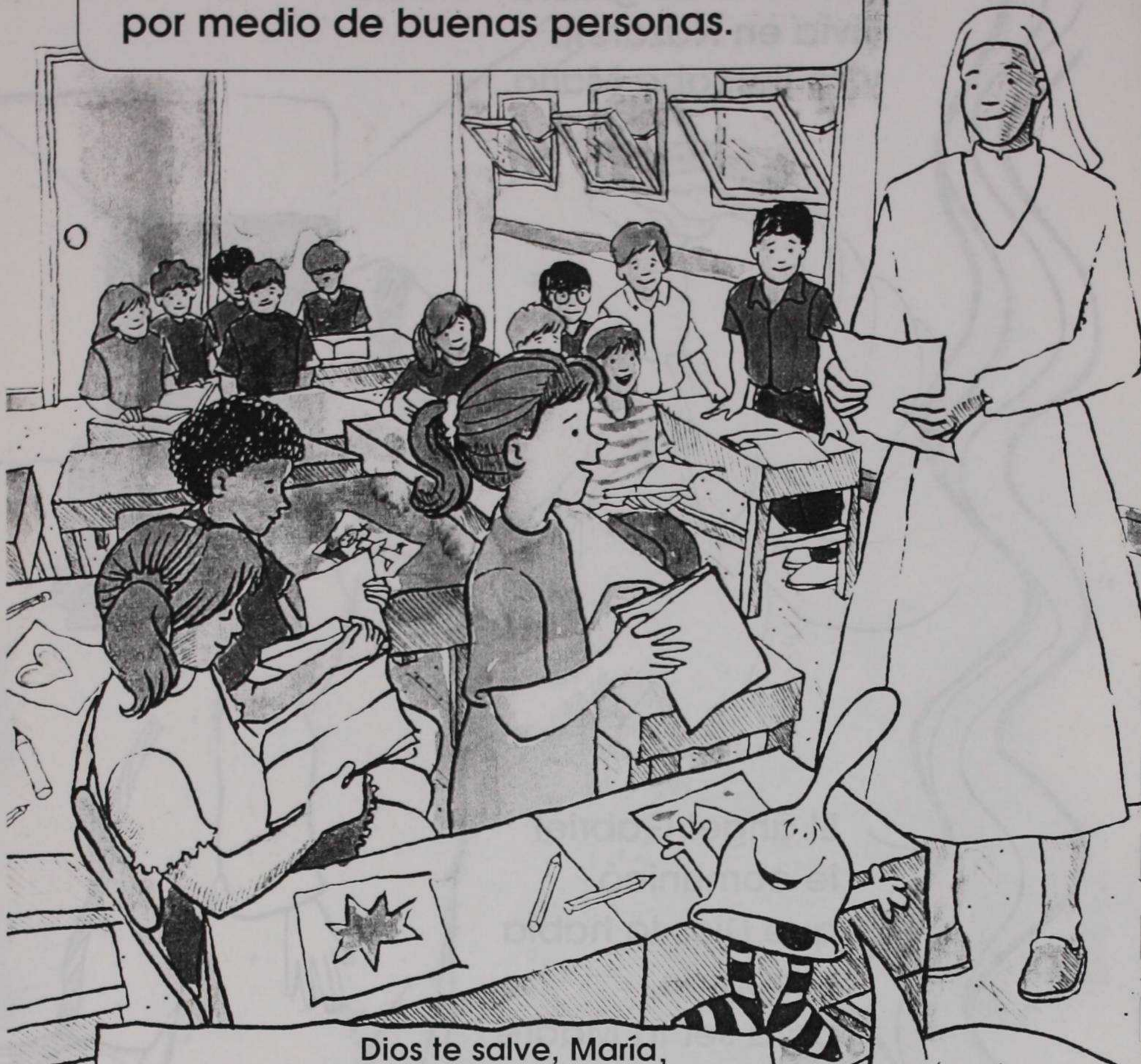

Dios te salve, María,
llena eres de gracia,
el Señor es contigo,
bendita tú eres entre
todas las mujeres,
y bendito es el fruto de
tu vientre: Jesús.

Como la Virgen
María debes escuchar
a los que te dicen lo
que Dios quiere
de ti.



Escribo el nombre de la Madre de Jesús.

Me dibujo junto a la Virgen María.



Tengo en casa a mi mamá
pero mis mamás son dos:
En el cielo está la virgen
que es también mamá de Dios.
Las dos me quieren a mí ~~quieren a mí~~
las dos me entregan amor
a las dos las busco
y las llamo
y a las dos las quiero yo.



8. Nos ha nacido un niño.



El regalo más grande de Dios
Padre para nosotros es Jesús,
que nació en Belén.



Felicidades, un niño nació
un niño nació y nació en Belén
Todos, todos corren, todos, todos ríen
todos, todos buscan y no sé qué; no sé qué
todos, todos hablan, todos cuentan
todos todos dicen a la vez: Felicidades.

Jesús creció dentro de todos los niños. Los niños jugaban, aprendían, obedecían, obedecían y rezaban...

Como sus papás eran pobres, él también aprendió a trabajar.

Fue un niño como yo.

Como Jesús tú también puedes ser bueno y servicial con los demás.

Pediré a María que me ayude a parecerme a Jesús.

Santa María, Madre de Dios,
ruega por nosotros los pecadores,
ahora y en la hora de
nuestra muerte.
AMEN.



Vamos a Belén



¿Puedes ayudar a los pastores a encontrar el camino que les lleve al niño Jesús? Márcalo con tu lápiz.



9. Jesús es el Hijo de Dios y nuestro hermano mayor

A un hermano mayor
que nos pone atención,
nos quiere, nos cuida
y nos ayuda,
le tenemos confianza.

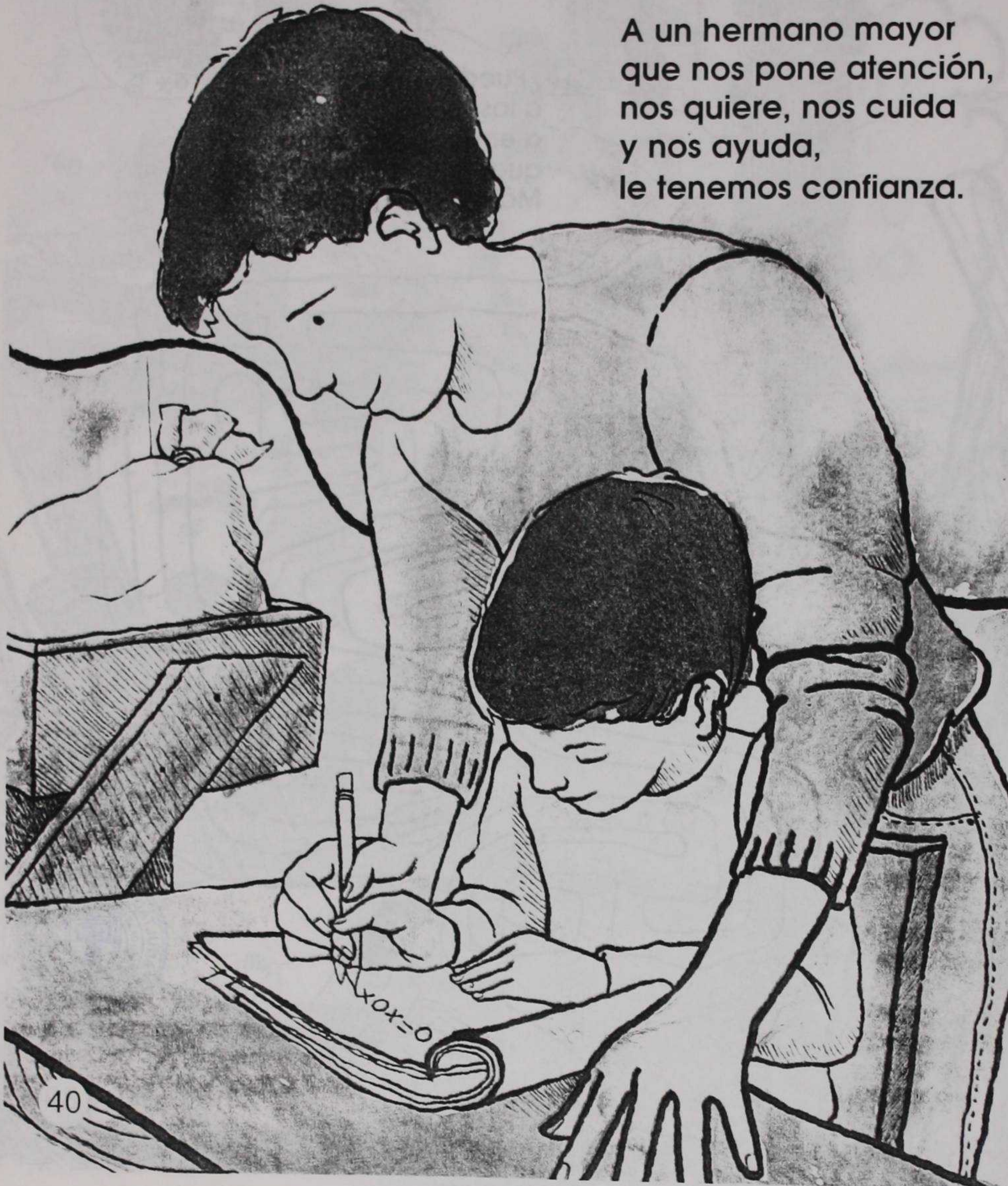

El hermano mayor de todos nosotros es Jesús.
Dios Padre nos presenta a su Hijo:
"Este es mi Hijo amado"



Hola, Jesús, eres mi amigo
me quieres mucho
y también te quiero yo
sé que estarás siempre conmigo
sé que te llevo aquí, en mi corazón.

Amigos tú y yo qué gran felicidad
Amigos para siempre, amigos de verdad.

Hola Jesús, vas a ayudarme
cuando te llame corriendo acudirás
si me caí, a levantarme,
si estoy contento te vienes a jugar.



¡Qué gran hermano es Jesús para todos nosotros!

- Jesús nos enseña a amar a su Padre y hablar con El en la oración.
- Nos enseña que somos hijos de Dios y a amarnos como hermanos.
- Nos enseña a confiar en El, porque camina con nosotros y nos protege.

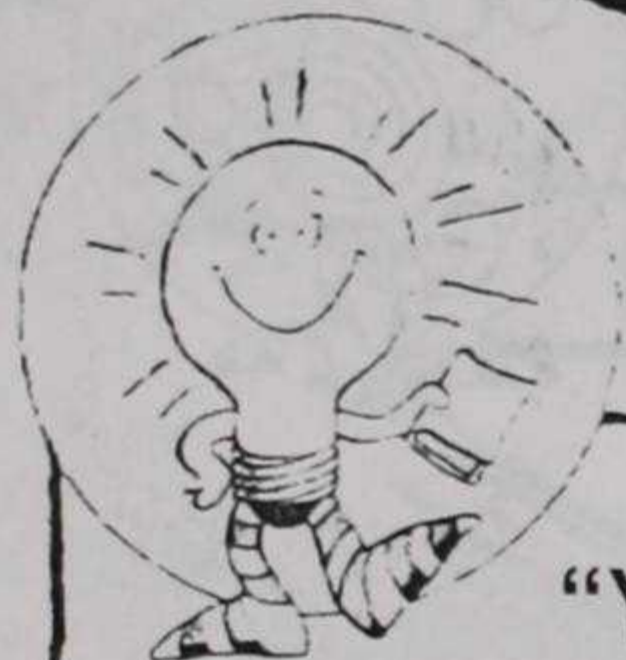
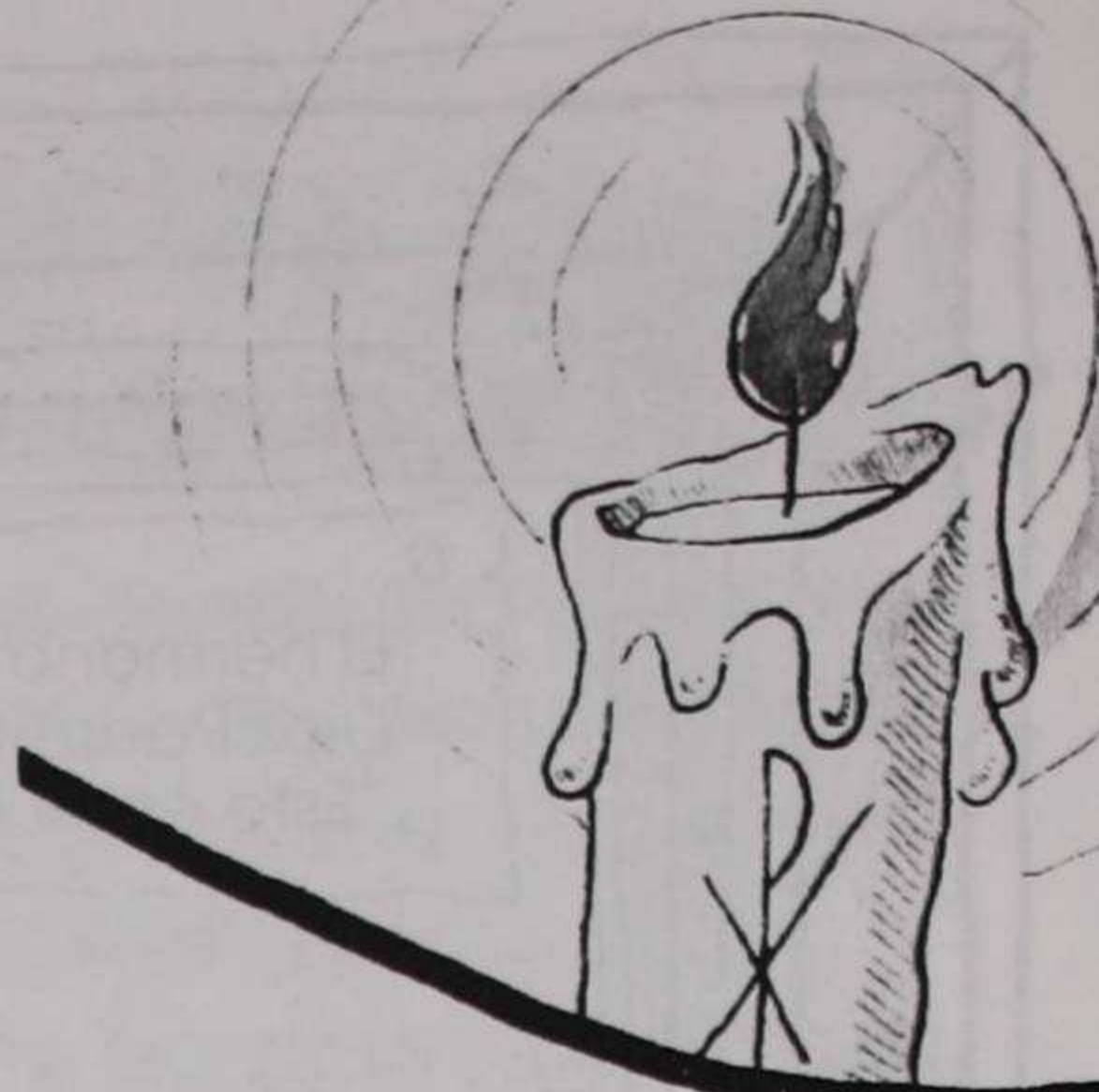

“Yo soy la luz del mundo”, dice Jesús.

Aprendamos a Creer en el Hijo de Dios y a amarnos como hermanos.

Escribo el nombre del Hijo de Dios ,
mi hermano mayor,
al pie de su imagen.
Escribo mi nombre donde
corresponda.

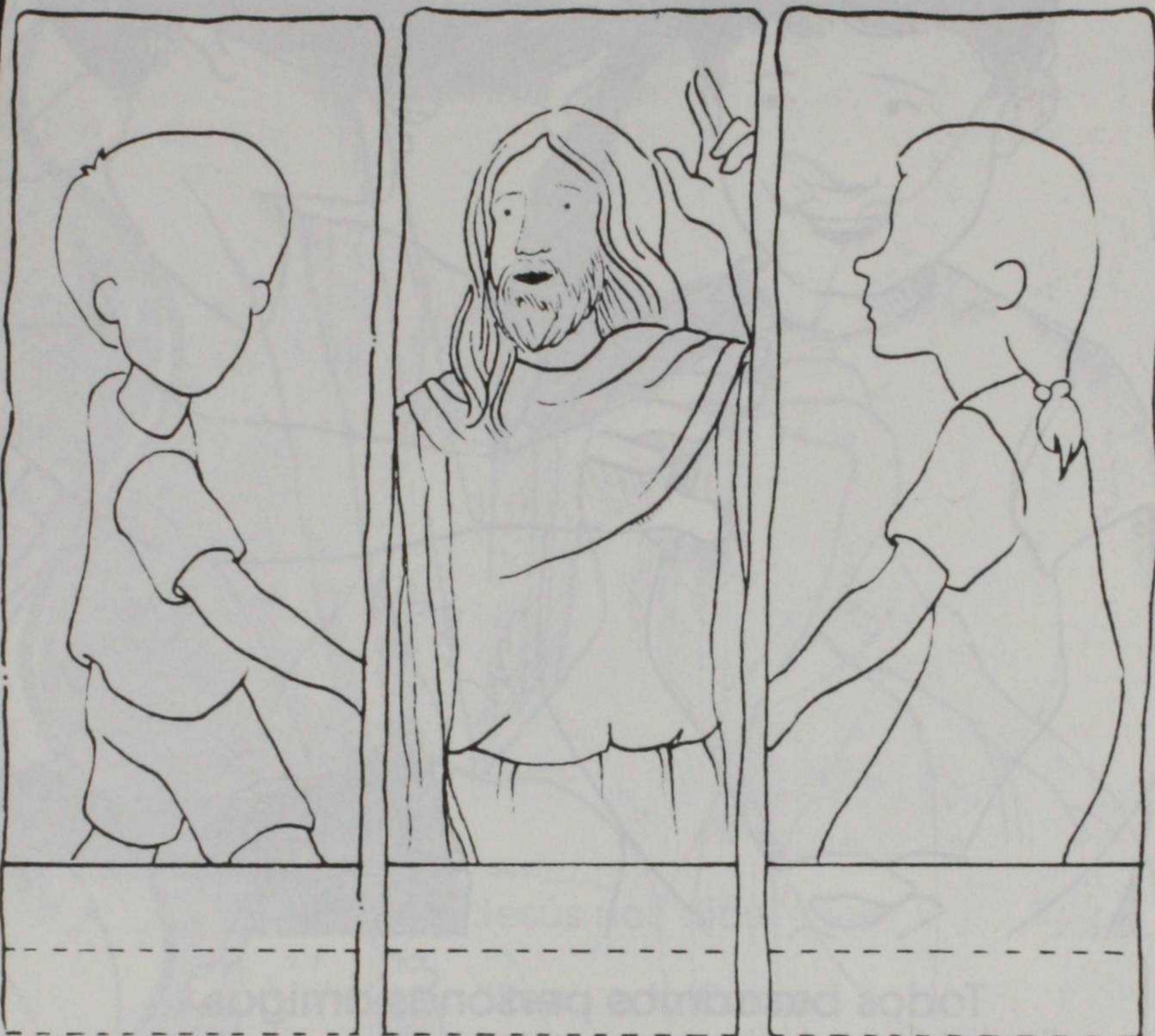

10. Jesús nos enseña a orar



Todos buscamos personas amigas
con quienes hablar.
¡Qué bueno es comunicarnos!

Jesús hablaba siempre con su Padre. P



Jesús nos dice:

**“Reza a tu Padre
que comparte tus secretos”**

Y cuando hablamos con Dios, ¿de qué podemos hablar?

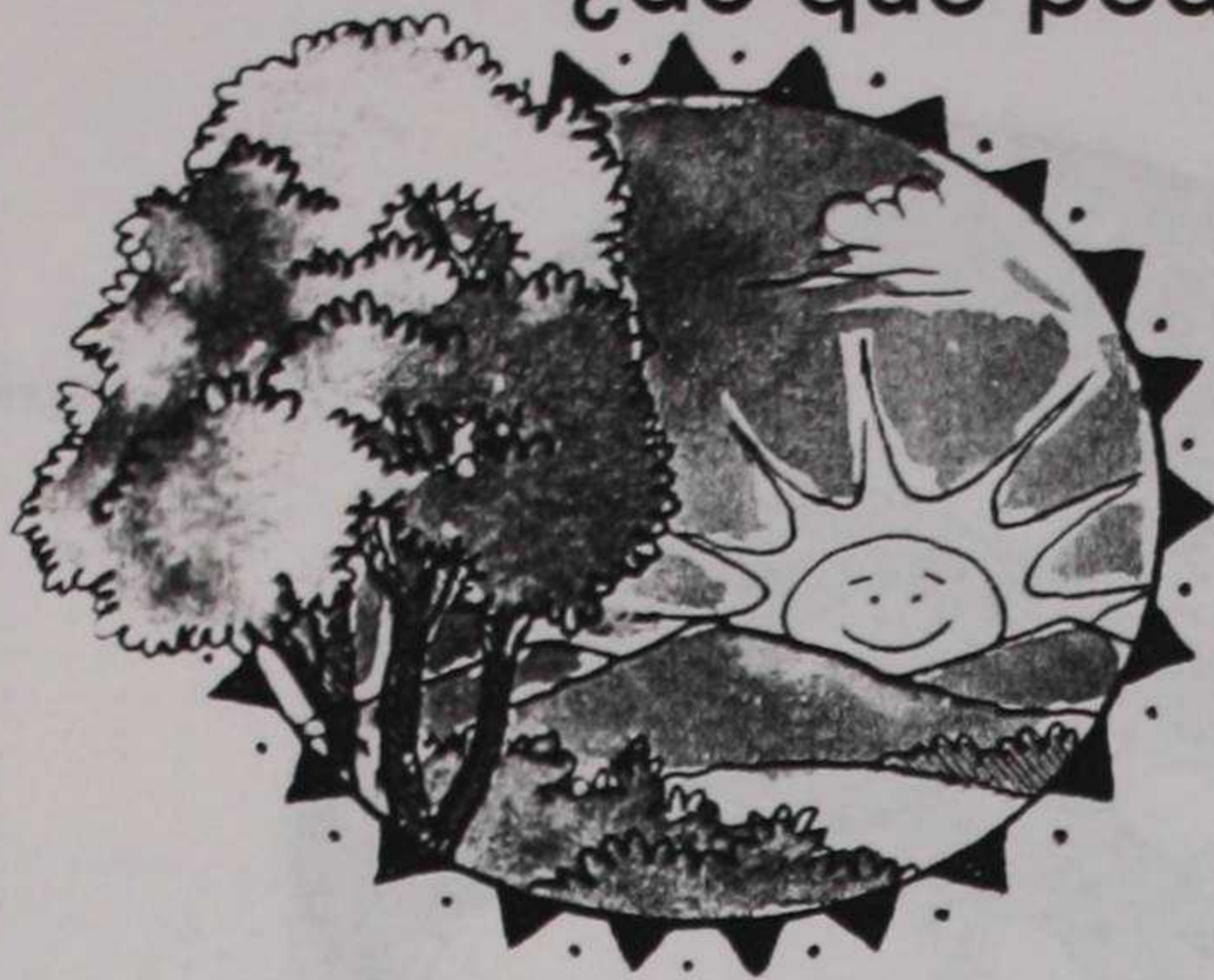

Por la mañana, le damos gracias por el nuevo día.



Cuando queremos hacer algo bueno, le pedimos que nos dé fuerza para hacerlo



Cuando nos alimentamos, le damos gracias y le pedimos por los que no tienen comida.



Cuando vamos a estudiar le pedimos que nos ilumine.



En todo momento podemos hablar con Dios y escucharlo.



Señor, enséñanos a orar



Jesús buscaba el silencio y la soledad para orar.
Por las noches, iba a un lugar solitario y allí, solo,
conversaba con Dios.



Escribo lo que le digo a Dios, por las noches.

Padre Dios, _____



Ven conmigo, juntos cantaremos
juntos rezaremos, jugaremos, Jesús.
Ven conmigo, ven a acompañarnos,
ven a perdonarnos, a ayudarnos, Jesús.

11. Jesús nos enseña el camino que nos lleva a Dios

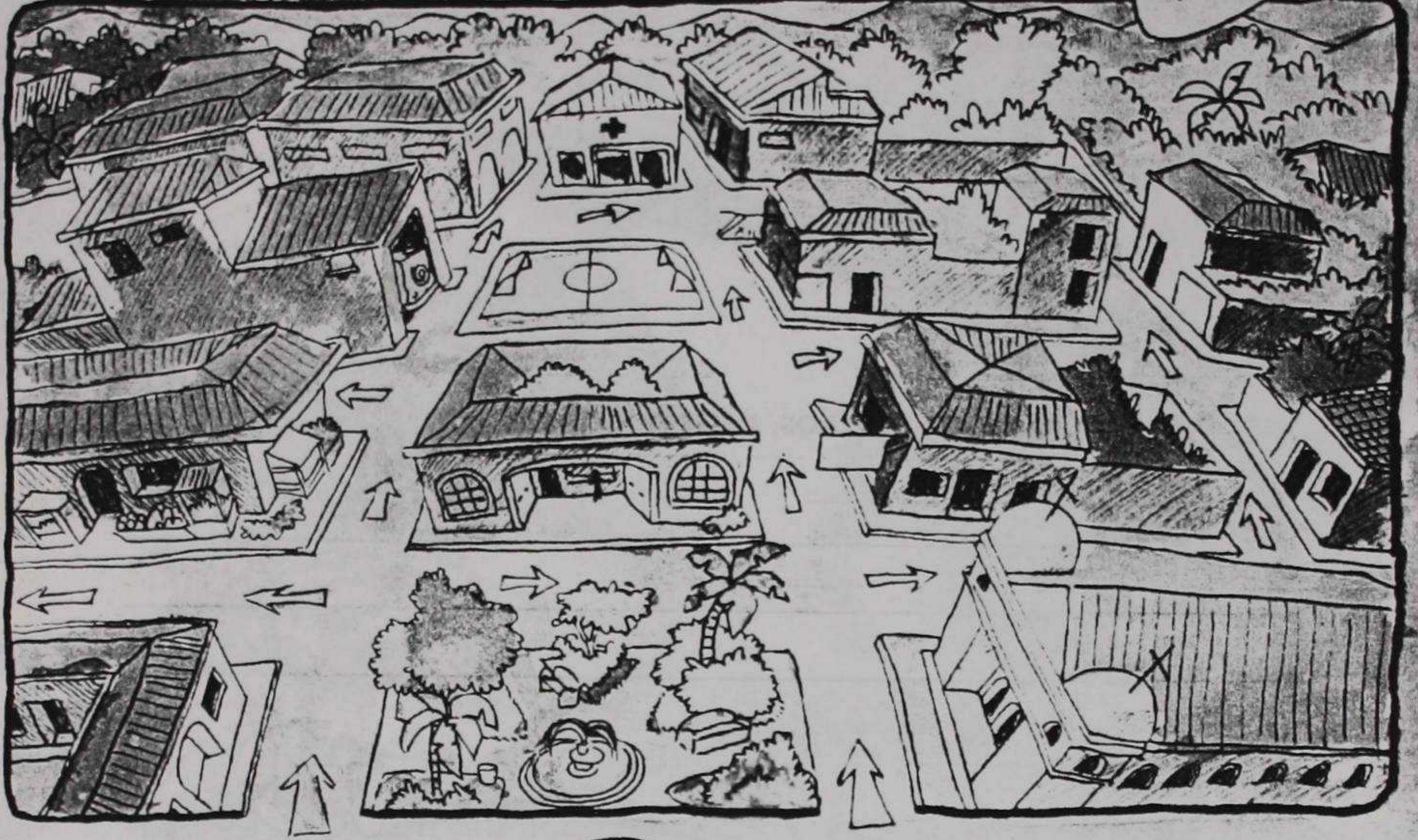

Hay muchos caminos.
¿Por dónde quiero caminar?

¿Quieres caminar por
el camino de Jesús?

Jesús nos enseña a amar a Dios
con todo el corazón.

Nos enseña a respetar su nombre.



...y a guardar el
domingo como
"día del Señor."



"Al Señor tu Dios
amarás con
todo tu corazón,
con toda tu alma,
con toda tu inteligencia,
y con todas tus fuerzas."

y hacer lo que a El le gusta. El le gusta...

No quiero jurar
el nombre de Dios en vano.



¡Qué bueno es estar
el domingo todos unidos
en la casa de Dios Padre!



¿Qué nos pide Dios en los tres primeros mandamientos?



1. Que lo amemos más que a todas las personas y las cosas.
2. Que respetemos su nombre.
3. Que santifiquemos su día.

12. Jesús quiere que amemos a nuestros padres



Mamá,
Papá, ¿Vamos
a visitar a
la abuelita
Mercedes?

¡Claro que sí Ana!
Como todos los
domingos.

¡Qué bien!,
veremos
a la
abuela.

Tengo una familia. En ella hay personas
que me quieren,
me cuidan y me escuchan.

Jesús nos dice:

"Honra a tu padre y a tu madre"
"Cumple tus deberes con tu padre
y con tu madre..."

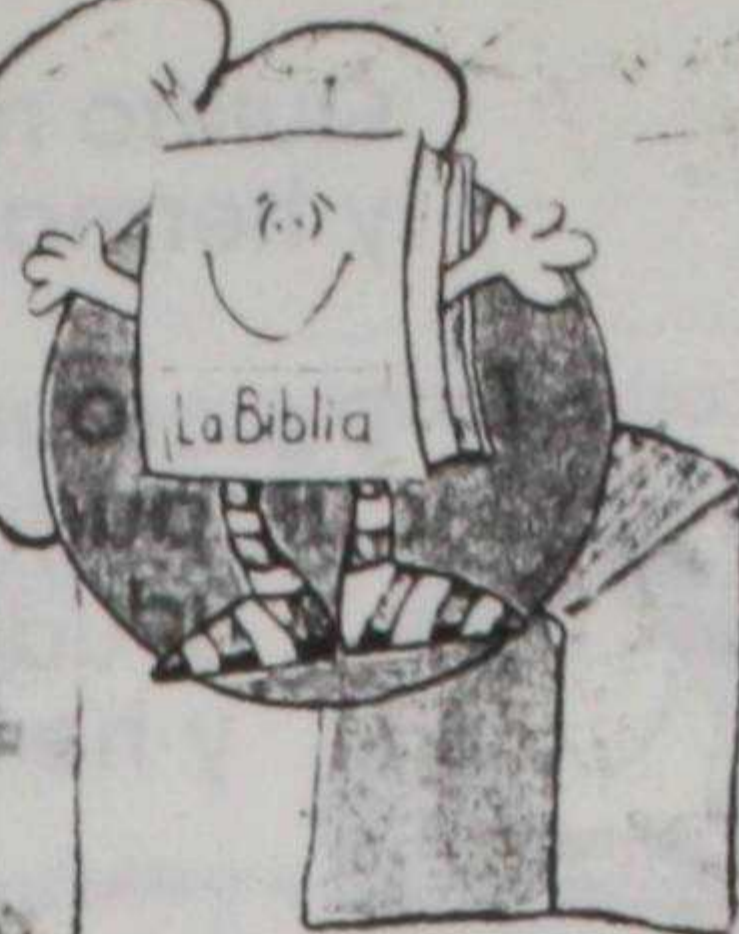

Jesús siendo Hijo de Dios,
amaba, respetaba, servía
y obedecía a María y a José,
sus padres.



Quiero mucho a mis papás
y hermanos.

Descubro lo más importante
que puedo hacer para
ayudar a mis padres
y hermanos.

En el trabajo
y en el cariño
de mis padres
ya sé que
estás Tú,
Padre Dios.
¡Gracias Señor !



El cuarto mandamiento de la Ley de Dios es:
Honrar a padre y madre.

Pinto el corazón y pego dentro de él la foto de mis papás o de mi familia, para sentir cuánto los quiero.



Padre Dios, Padre Dios
ahora quiero yo cantar
por mamá, por papá.
Mucho me quieren los dos
siempre están pensando en mí
si mamá, si papá,
son buenos los dos.
Sí mamá, sí papá
aunque pequeñito soy
si mamá, si papá
siempre soy feliz.



13. Jesús murió y resucitó para salvarnos

En nuestros templos siempre vemos un crucifijo.

Lo vemos en muchos lugares y en las casas.

¿Por qué veneramos con tanto amor la imagen de Jesús Crucificado?

Porque Jesús es nuestro mejor amigo, mejor amigo.
Dio la vida en la cruz por amor a nosotros.

Pero el Padre del cielo
lo resucitó de entre los muertos
para salvarnos a nosotros del pecado
y darnos la vida eterna.

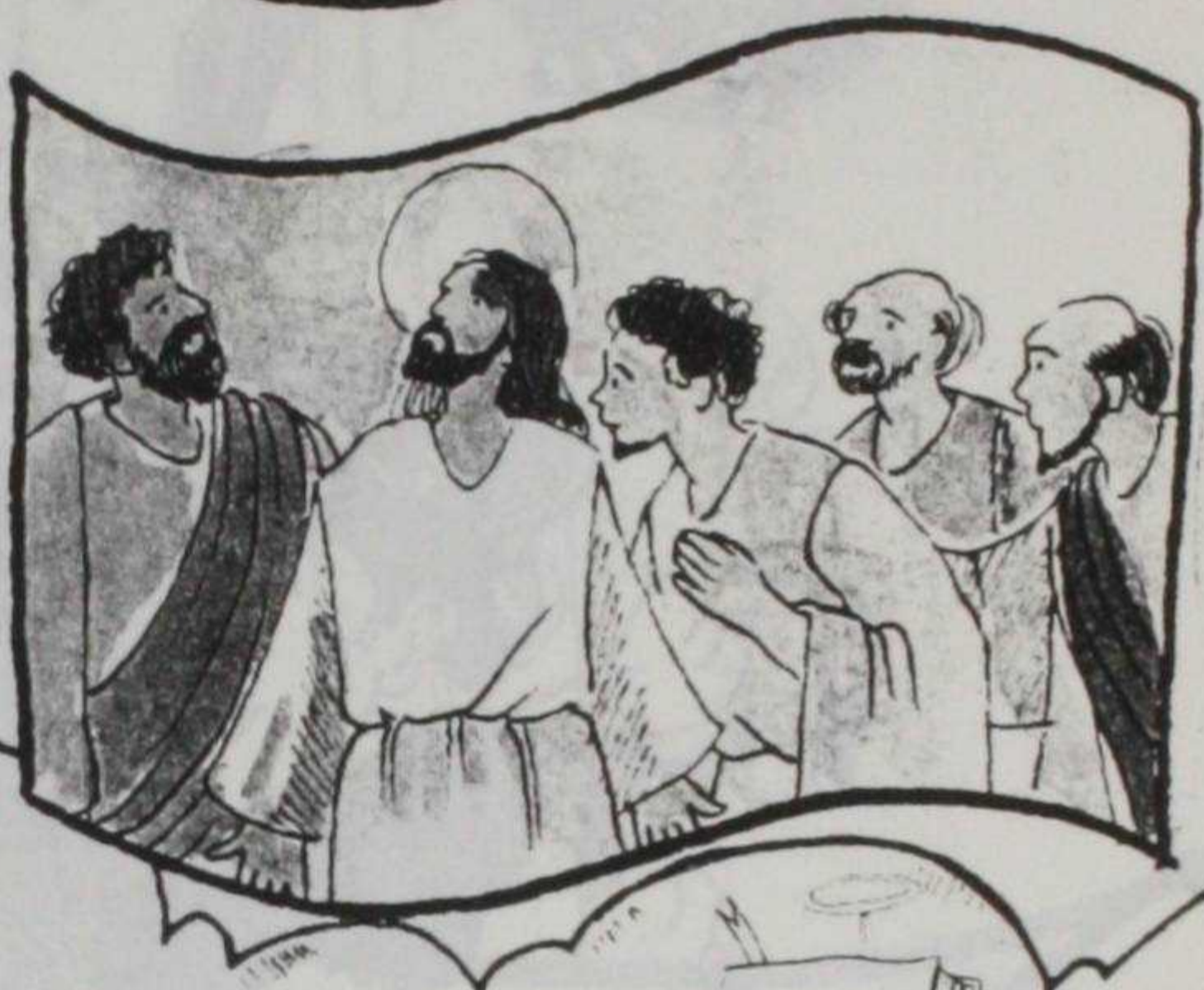
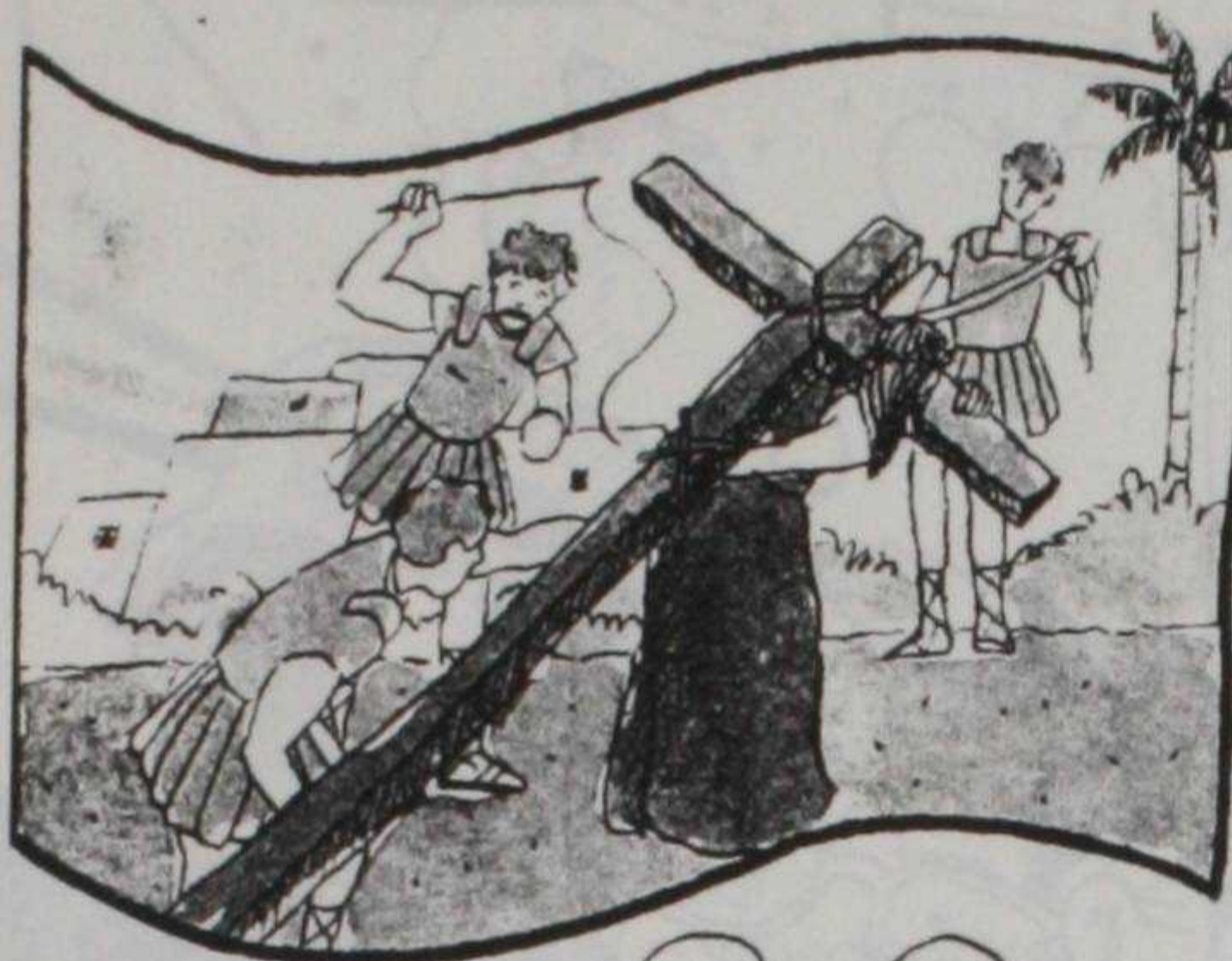

“No hay amor más grande,
que el que da la vida
por sus amigos”.



Si Jesús entregó su vida por nosotros,
¿qué podemos nosotros hacer por El,
y por nuestros hermanos?

No puedes ser
desagradecido con
Jesús, haciendo lo
que a El no le
gusta.

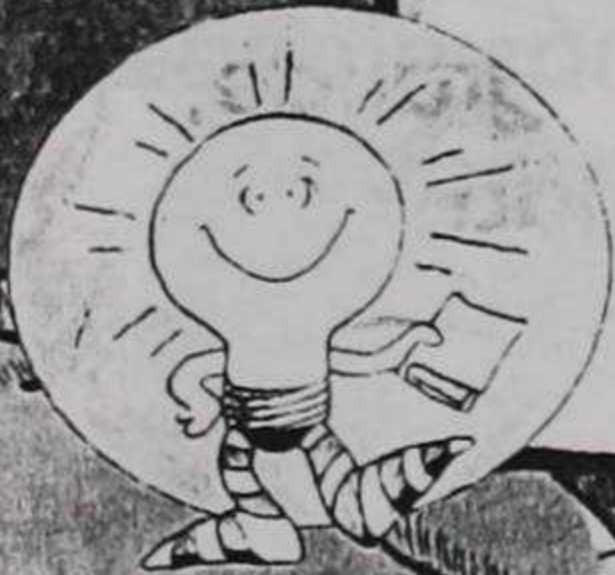

Anunciamos tu muerte,
proclamamos tu resurrección.
¡Ven, Señor Jesús!

Uno los puntos para alegrarme con Jesús.

Resucitó



Coloreo los cirios.
Escribo el nombre de Jesús
y mi nombre donde corresponde.
Explico qué significan.

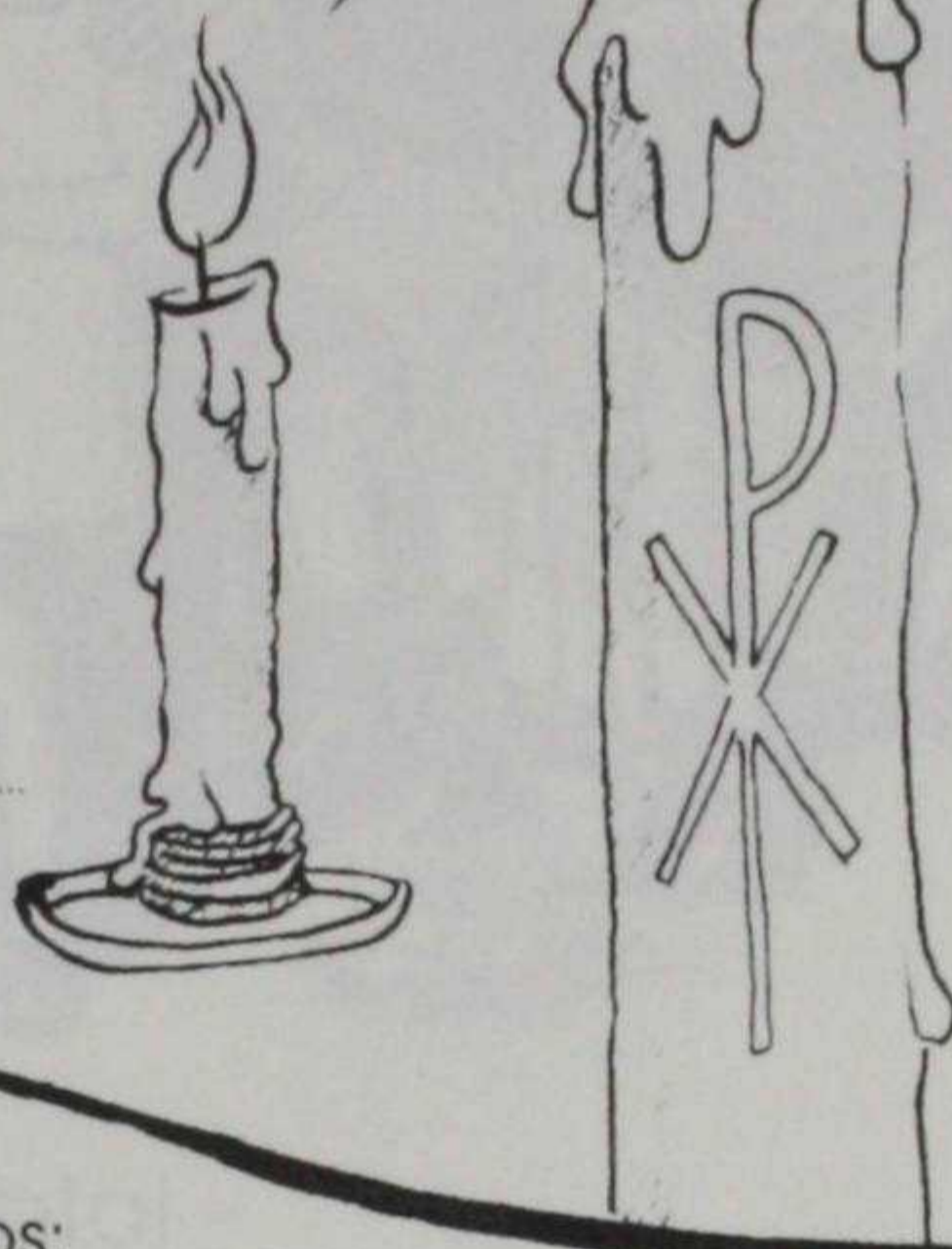

Fueron las mujeres al salir el sol
hasta el sepulcro a ver al Señor.
Un ángel les dijo en nombre de Dios:
"ha resucitado como prometió".

**Jesús mi amigo vive qué alegre estoy yo
Jesús viene conmigo gracias...gracias Señor.**

En medio de todos se puso el Señor
no temáis amigos; mirad que soy yo
Id por todo el mundo con la paz de Dios
diciendo que vive Cristo el Salvador.



Al finalizar la Segunda Unidad
Dibujo lo que más me ha gustado
de esta unidad.

Tercera Unidad

El Espíritu Santo nos une
en la gran familia de los hijos de Dios



TEMAS:

14. ¡Ven, Espíritu Santo!
15. En el bautismo me llamaste por mi nombre
16. El Espíritu Santo nos reúne en una gran familia
17. El Espíritu Santo viene a unirnos
18. Damos gracias al Señor
19. Escuchamos la Palabra de Dios
20. Caminamos juntos hacia el cielo

14. ¡Ven, Espíritu Santo!



yo también
sentí mucho miedo
un día que llovió
muy fuerte y me
rescataron.

El temblor
fue muy fuerte
y yo estaba sola
en casa, sentí
miedo.



También los apóstoles, después de la muerte de Jesús en la cruz, sintieron mucho miedo...

Pero Jesús resucitado los fortaleció enviándoles su Espíritu.



"Se les aparecieron unas lenguas como de fuego, las que, separándose, se fueron posando sobre cada uno de ellos; y quedaron llenos del Espíritu Santo."

también a nosotros a nosotros
Jesús nos envía su Espíritu su Espíritu
para fortalecernos ante nuestros temores
y para ayudarnos a entender
lo que Jesús nos enseñó.



Si haces silencio,
puedes escuchar a Dios.
No lo ves, pero El
está presente.



Ven, Espíritu Santo,
llena los corazones de tus fieles
y enciende en ellos
el fuego de tu amor.

En el Evangelio se nos dice que el Espíritu Santo bajó sobre Jesús como en forma de paloma. La distingo del verdadero Espíritu de Dios, que no podemos ver.



Ven Espíritu de amor
Ven Espíritu de amor
ven muy pronto a nosotros
ven Espíritu de Dios
ven, ven, ven, Espíritu de amor.

“Cuando yo me vaya no quedaréis solos”
dijo a los suyos el Señor.
“Porque yo y mi Padre os enviaremos
al que con nosotros es Amor”.

15. En el bautismo me llamaste por mi nombre

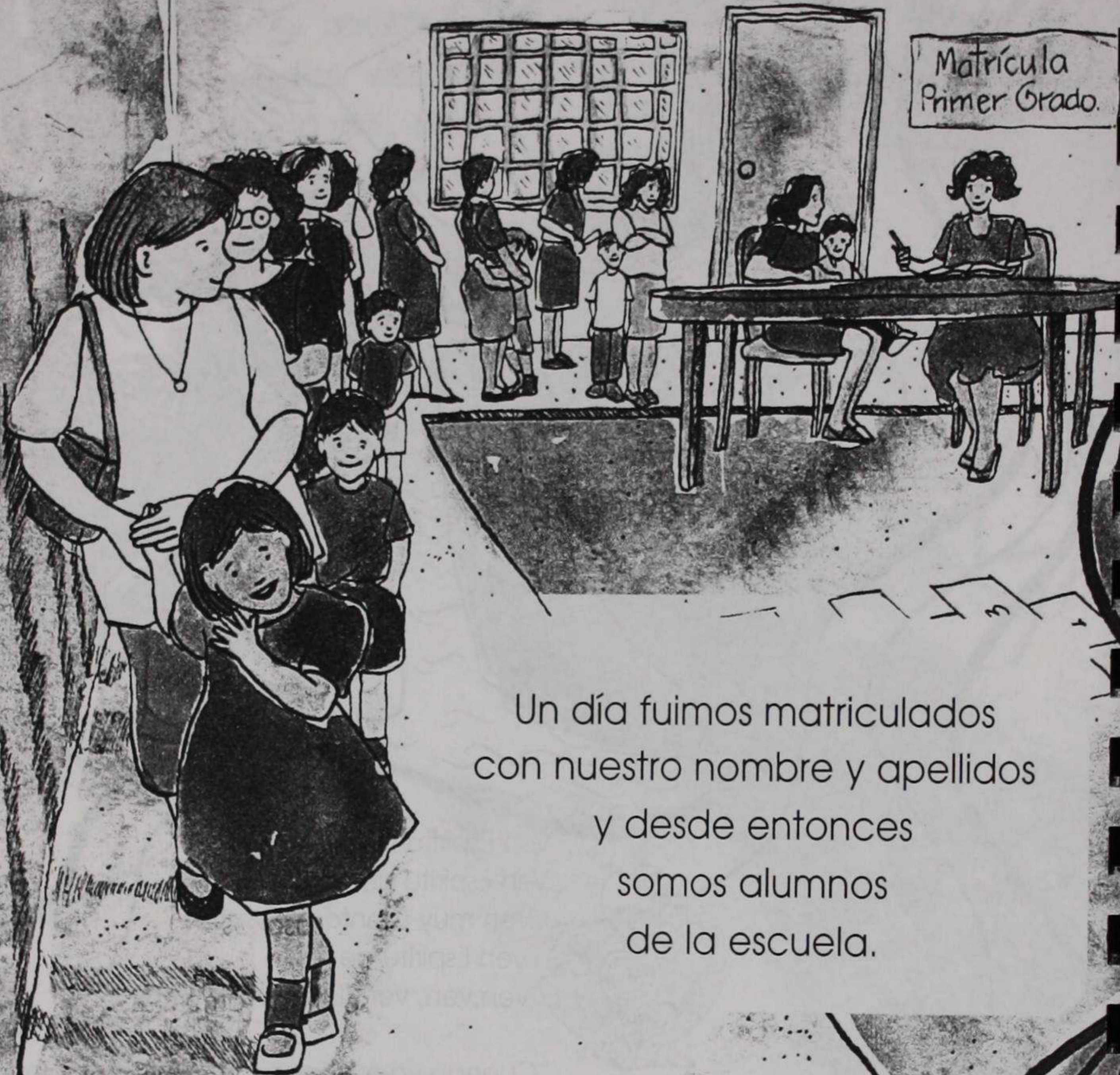

Un día fuimos matriculados
con nuestro nombre y apellidos
y desde entonces
somos alumnos
de la escuela.

En el bautismo, por el agua y el Espíritu Santo:

Dios nos llama por nuestro nombre,
nos quita el pecado,
nos recibe como hijos,
y nos hace miembros de su gran familia.



Dice Jesús:

“El que no renace
del agua y del Espíritu
no puede entrar
en el Reino de Dios”.

Por el agua del bautismo quisimos
Dios nos limpiar y limpiar
y nos da su misma vida.



No olvides
que tu cuerpo
es templo
del Espíritu Santo.

En el credo de la Misa decimos:

Confieso que hay un solo bautismo
para el perdón de los pecados.

Agradecido porque Dios ha querido
vivir en mi corazón, digo:

Gloria al Padre, y al Hijo y al Espíritu Santo.



Pregunto a mi mamá la fecha de mi bautismo y el nombre de mis padrinos.



Nací para Dios el.....de.....de.....

Mi padrino se llama.....

Mi madrina se llama.....

Pego en el cuadro de abajo la foto de mi bautismo.

Si no tengo la foto, hago un dibujo de mi bautismo.

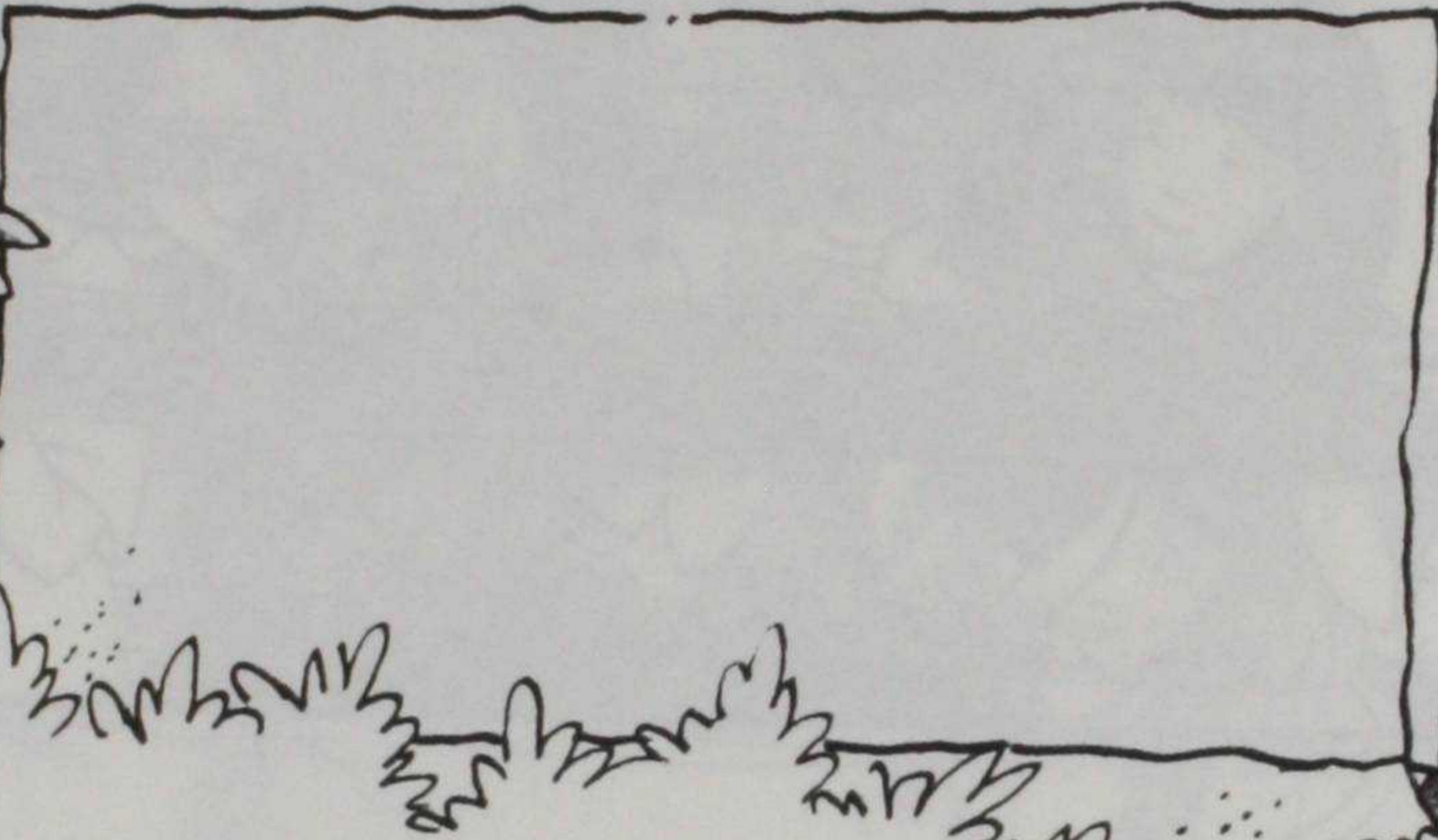

Señor y Padre Nuestro que en el bautismo nos haces hijos tuyos y miembros de la Iglesia queremos caminar llevando entre las manos el fuego de la fe.

10. El Espíritu Santo nos reúne en una gran familia



Muchas veces nos han llevado al templo.
Allí están mi familia, mis compañeros de
la escuela, mis vecinos, mis parientes.
¿Quién nos reúne?

Es el Espíritu de Dios el que nos reúne
en una gran familia que se llama la Iglesia.

La Iglesia es la familia de Dios
la familia de los bautizados
animados por un mismo Espíritu.



“todos nosotros...hemos
sido bautizados en un mismo
Espíritu, para formar
un único cuerpo.”

en esa gran familia de hermanos
en la que oramos, cantamos,
bendecimos a Dios
y nos ayudamos unos a otros.

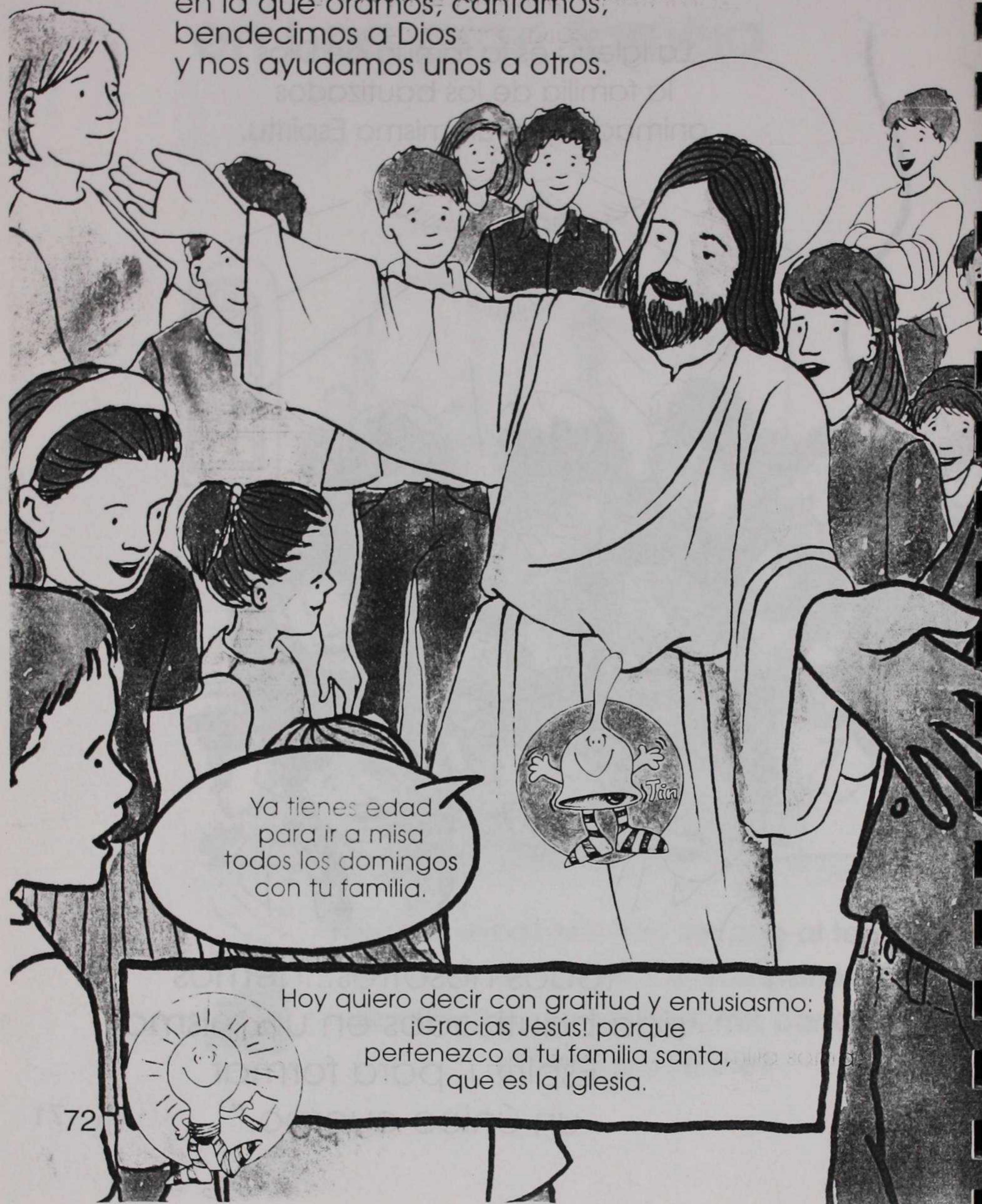

Ya tienes edad
para ir a misa
todos los domingos
con tu familia.



Hoy quiero decir con gratitud y entusiasmo:
¡Gracias Jesús! porque
pertenezco a tu familia santa,
que es la Iglesia.

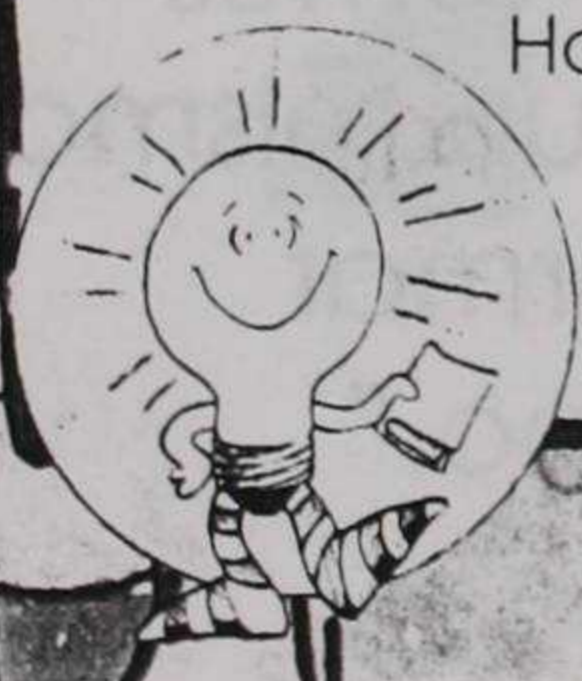

¿Puedes encontrar el camino correcto
para llegar al templo?

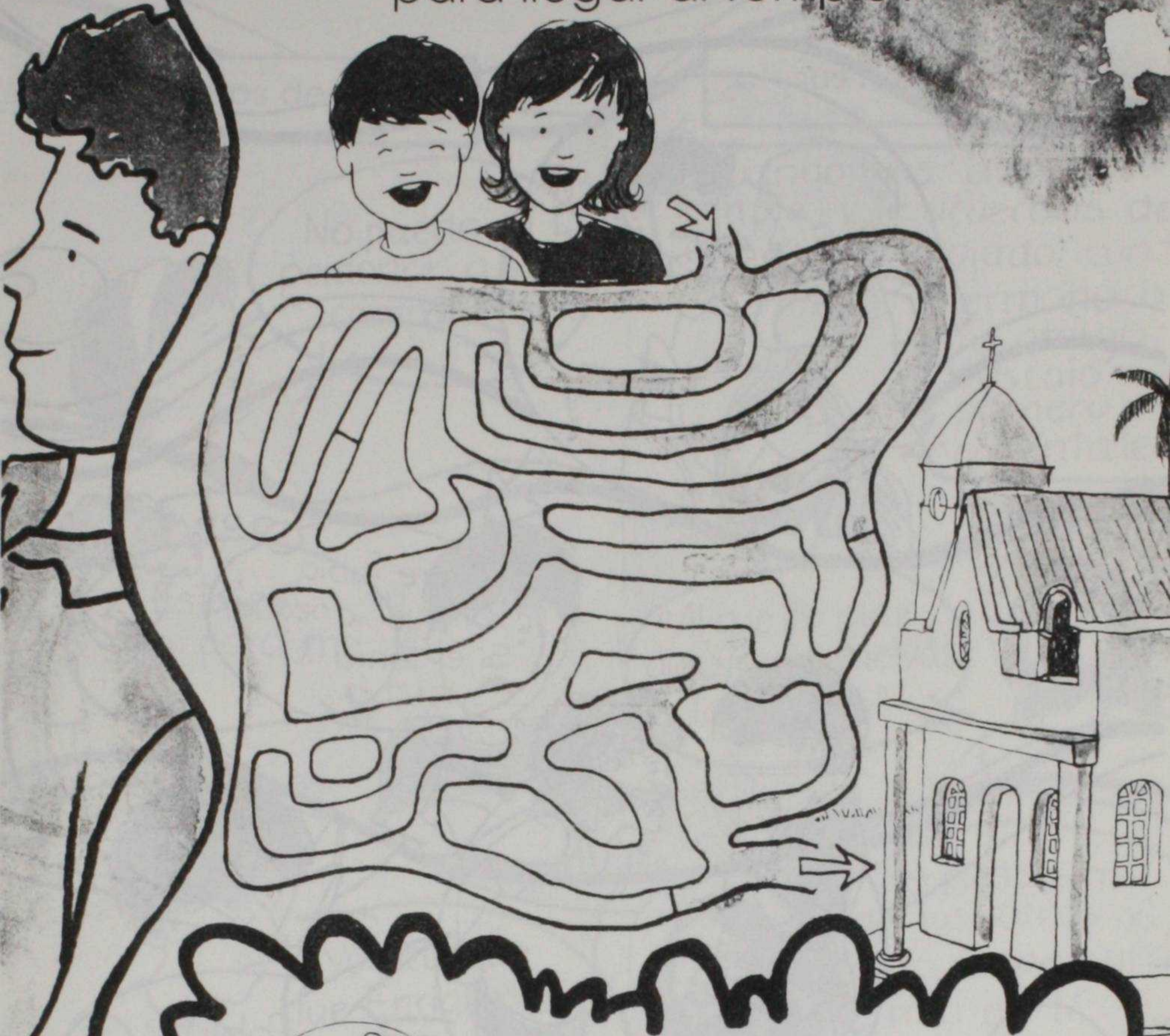

Ya no vivo solo, que conmigo están
otros muchos niños de distinta edad;
somos la familia que Jesús formó
y en esta familia nuestro Padre es Dios.
¡Qué suerte tengo, mi Padre es Dios
somos la familia que Jesús unió!



Pobre Pablo,
¿Por qué le pegué?
Si él tenía la
razón...



Pablo,
¿me perdonas?

¡Qué hermoso es olvidar los enojos
y tratar de ser siempre buenos amigos!
¡Pero a veces cuesta mucho!
Como que no nos nace de corazón.

Solos no podemos, pero el Espíritu Santo sí nos da fuerza, nos hace capaces de amar, de perdonar, de compartir, de orar y de hacer lo que Jesús nos dice.

Nosotros decimos:

Jesús nos dice:

No puedo perdonar a mi compañero.

"Cuando vas a ir al templo, y te acuerdas de que estás enojado con tu hermano o tu amigo, búscalo primero y conténtate."

Esto es solo para mí.

"Al que te pide algo, no le vuelvas la espalda."

Yo creo que fue Enrique el que me lo robó.

No pienses mal de los otros y tampoco pienses mal de ti.

Ya estoy aburrida de esa compañera.

"Aprendan de mí que soy paciente, y de corazón humilde."

que me pueden parecer difíciles = difíciles porque sé que el Espíritu Santo me fortalece.



Dice Jesús:
"Amense unos a otros como yo los he
amado a ustedes."



Pego recortes de periódico
que expresen que las personas se unen,
se perdonan y pienso que el Espíritu Santo
les ayuda.



Bendito seas, Espíritu Santo,
porque nos recuerdas
todo lo que ha dicho Jesús
y haces de nosotros
una gran familia.



18. Damos gracias al Señor

¡Gracias papá!
ahora ya entiendo
matemática.

Nos sale del
corazón
decir:
¡Gracias!



Es propio de personas
educadas ser agradecidas.

Es propio de buenos cristianos dar gracias a Dios.



“Estén siempre alegres, oren sin cesar
y en toda ocasión den gracias a Dios.”

Te damos gracias, Señor.
Tú nos has creado
para que vivamos para Ti
y nos amemos los unos a
los otros.

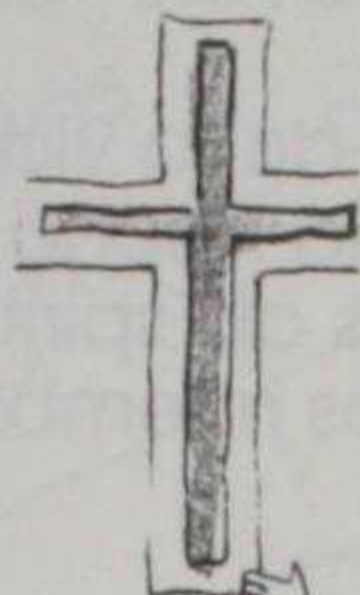

En la misa
damos gracias
a Dios
de manera especial.



Demos gracias a Dios:

- Por el regalo de la vida
- porque nos ha hecho sus hijos
- por enviarnos al Espíritu Santo
- porque somos miembros de la Iglesia

Todos los domingos
en la misa cantamos:

Por tu inmensa gloria te alabamos,
te bendecimos,
te adoramos,
te glorificamos,
te damos gracias.

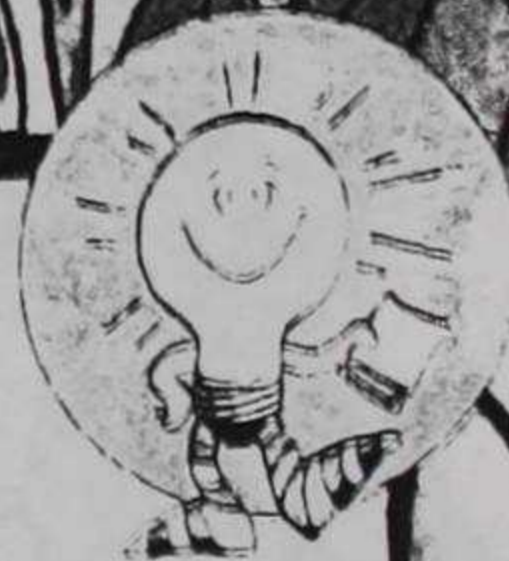

19. Escuchamos la Palabra de Dios

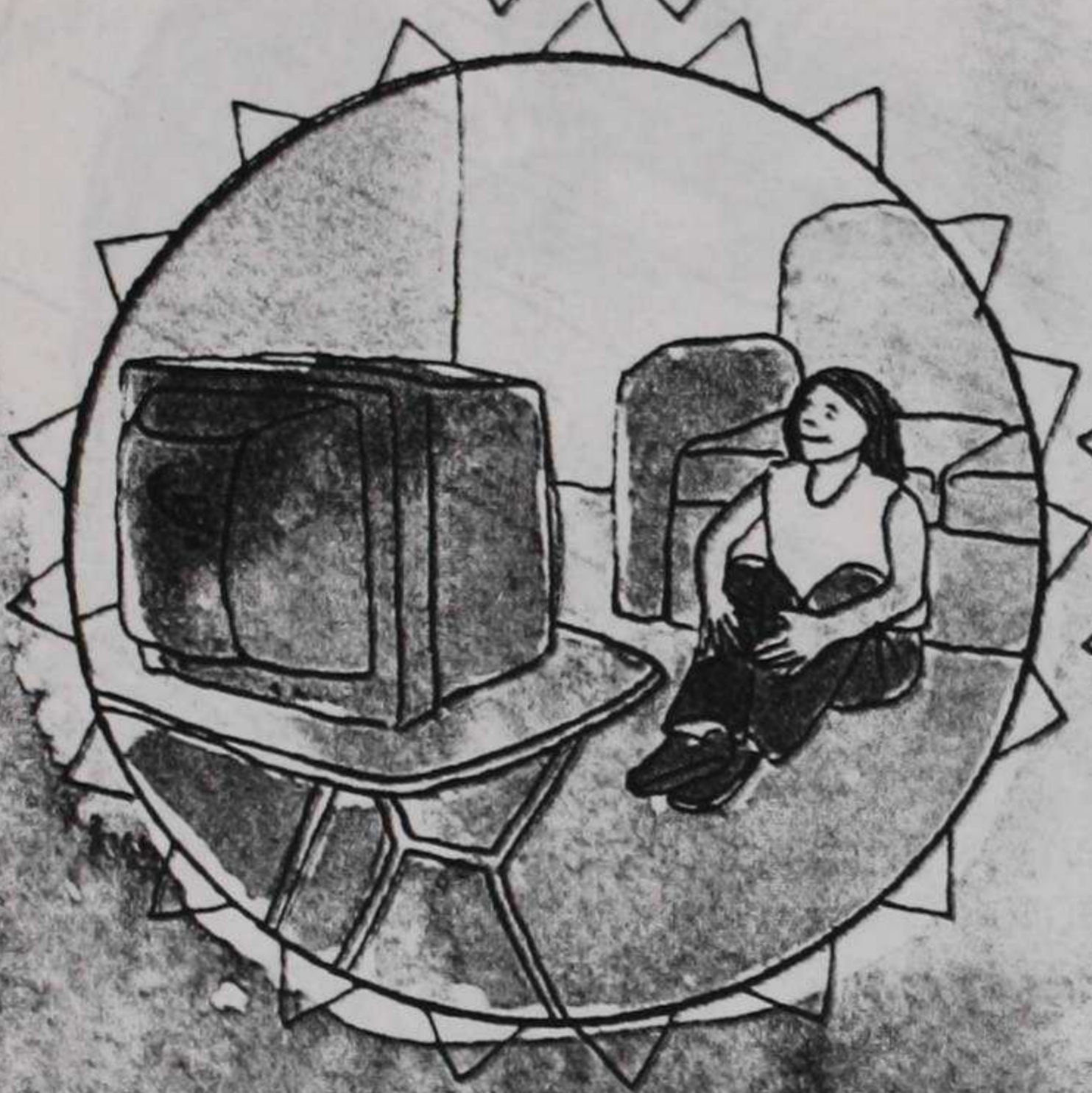

Muchas personas me hablan
y yo escucho...

Dios también nos habla y nos da su Palabra porque nos ama que nos amamos.

Jesús nos dice:

"Dichosos los que escuchan la Palabra de Dios y la practican".



Palabra de Dios.
Te alabamos Señor.



Siempre que celebramos la Eucaristía escuchamos la Palabra de Dios. En ella se nos recuerda todo lo bueno que Dios es con nosotros.

La Biblia es
la Palabra de Dios escrita.



Debes estar siempre
muy atento a la
Palabra de Dios.



Reconozco que Dios nos habla cuando
en el templo se proclama su Palabra.
Al terminar las dos primeras lecturas respondo:

Te alabamos, Señor.

Al final del Evangelio digo:

Gloria a ti, Señor, Jesús.



Completó las frases y distingo / distinguir
la Palabra de Dios proclamada,
y la Palabra de Dios escrita.



En la Misa

la Palabra
de Dios.

En la Biblia

la Palabra
de Dios.



Tu palabra me da vida
confío en ti Señor
Tu Palabra es eterna
en ella esperaré.

20. Caminamos juntos hacia el cielo



Nos gustan mucho las fiestas
no quisiéramos
que se acaben...

Jesús nos habló de una gran fiesta
que no se acaba y que Dios Padre
nos tiene preparada para después de esta vida.



Dios Padre
"En la casa de mi Padre
hay muchas habitaciones
y yo voy allá a prepararles un lugar."

Vengan
los bendecidos
de mi padre.

Dios Padre
nos espera
al final de nuestra vida
para que podamos verlo y
para darnos
una felicidad
que dura siempre,
junto a El.

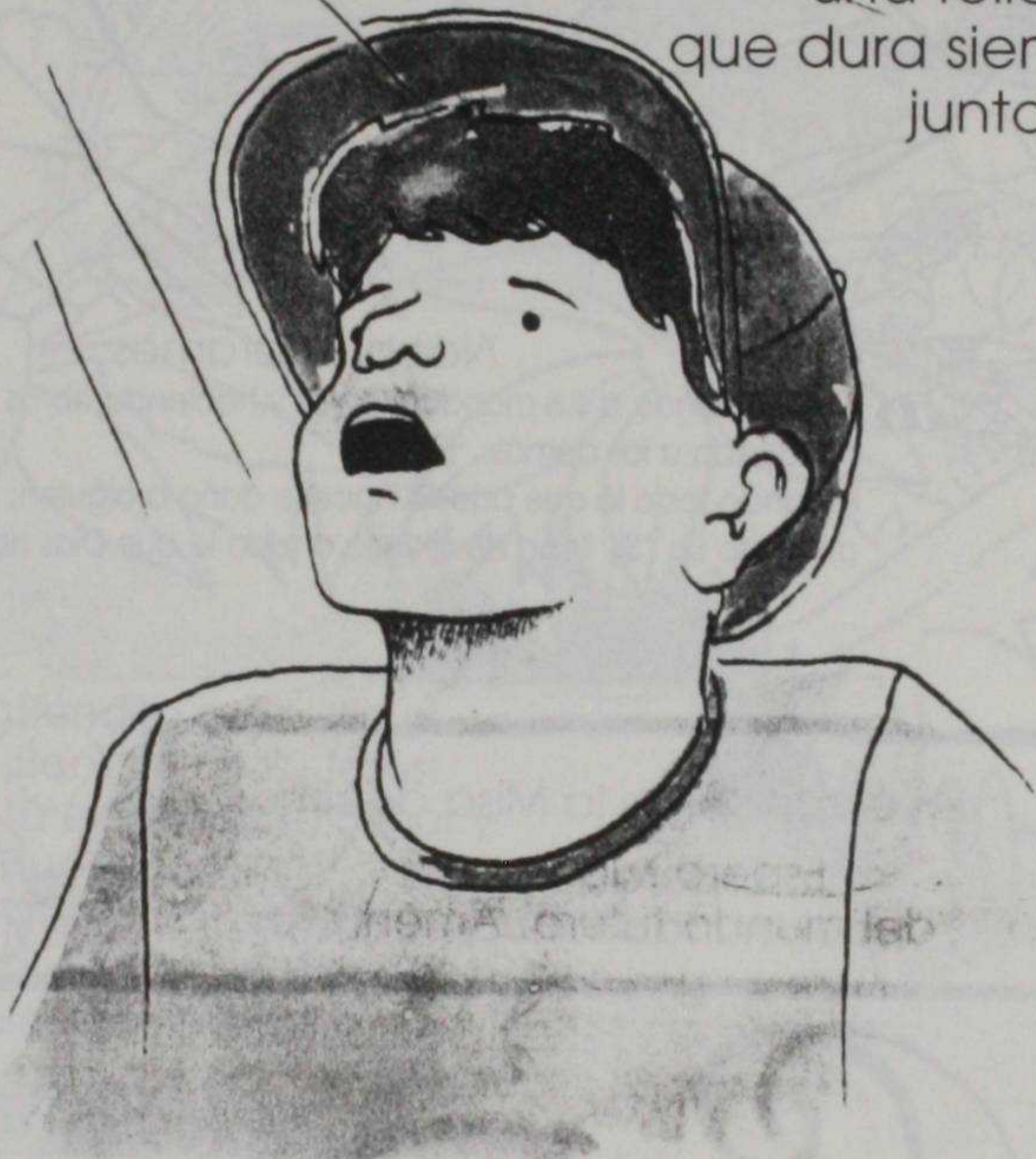

Es una fiesta del cielo,
a la que Dios nos llama
es como el final de un
trabajo que todos
tenemos
que hacer.

Por eso, para
llegar a la fiesta
tenemos que
prepararnos
para que Dios
nos encuentre
con el corazón
limpio.



Nos preparamos:

Obedeciendo a sus mandamientos y haciendo obras buenas;
Ayudando a los demás;
Evitando todo lo que pueda hacerle daño a alguien;
diciendo un "Sí" lleno de alegría a todo lo que Dios nos pida.

En el credo de la Misa decimos:

Espero... la vida
del mundo futuro. Amén.



Pienso en la fiesta del cielo: del cielo: ¿cuándo
podré ver a Dios mi Padre y a Jesús, mi Salvador,
y gozaré de su presencia.



¡Gracias, Espíritu de amor!

Porque

- Me llamaste el día de mi bautismo,
- quieres que sea miembro vivo de tu Iglesia,
- me esperas con gran alegría en el cielo.

Coloreo



¡Bendito seas, Jesús!
¡Bendito seas, Jesús!
Tú eres nuestro Señor y
nuestro Dios.

Te damos gracias porque has
querido que los pequeños
sepamos estas cosas.

Al finalizar la Tercera Unidad

Dibuja lo que más me ha gustado
de esta unidad



ORACIONES
DEL
CRISTIANO



Querido niño:
Querida niña:



Estas breves oraciones te ayudarán a hablar con Dios.
Puedes orar con estas u otras oraciones parecidas.



Gloria al
Padre, al
Hijo y al
Espíritu
Santo.

Oración de la mañana
para ofrecer el día al Señor

En el nombre del Padre, y del Hijo,
y del Espíritu Santo. Amen.

Por la señal de la santa cruz,
de nuestros enemigos líbranos,
Señor Dios nuestro.

En el nombre del Padre,
del Hijo
y del Espíritu Santo.
Amén.

Comienza el día.
Señor, Dios nuestro,
que tu amor llene nuestros corazones
para que nos amemos unos a otros.
Y que todo lo que hoy yo haga,
sea para tu gloria.

En este nuevo día, si quiero,
puedo agradar a los demás,
hacer a alguien más feliz.
Tú me dices: "Amaos los unos a los otros"
Jesús, ayúdame a parecerme a Ti.
Te pido que así sea.

Me gustaría decir a todos
las maravillas que haces con nosotros.
Tú nos amas con un amor sin fin.
Gracias, Dios mío.

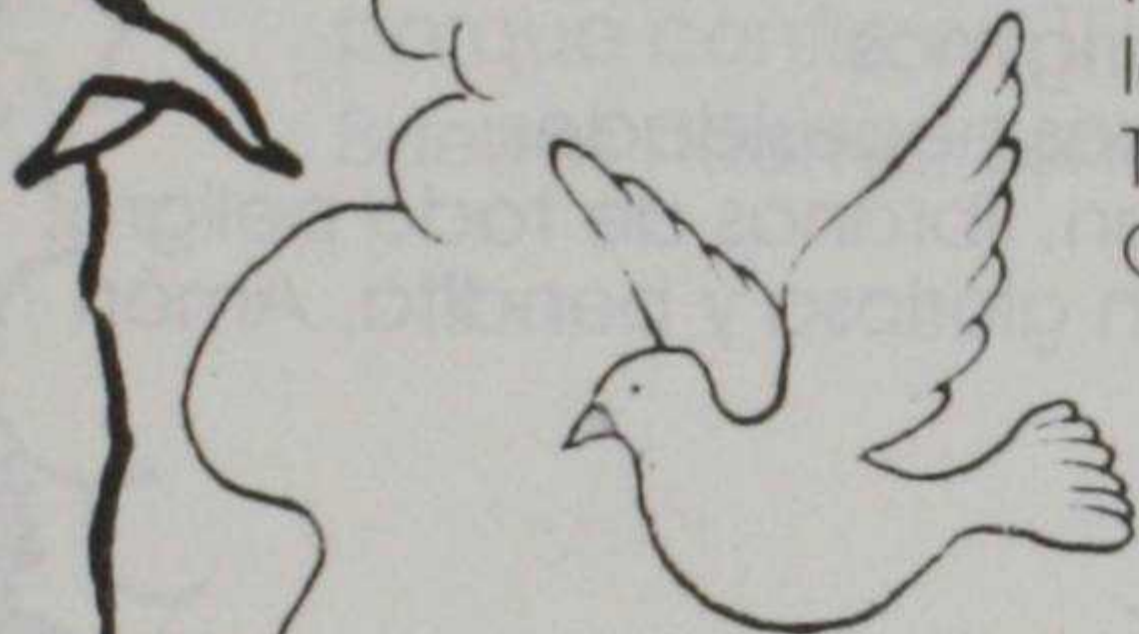

Oraciones
a la
Santísima
Virgen
María

Ave María

Dios te salve, María,
llena eres de gracia,
el Señor es contigo.
Bendita tú eres
entre todas las mujeres
y bendito es el fruto
de tu vientre, Jesús.

Santa María, Madre de Dios,
ruega por nosotros, pecadores,
ahora y en la hora
de nuestra muerte. Amén.

María, tú eres la Madre de Jesús,
y eres también nuestra Madre
y nos quieres como quisiste a Jesús.
Ayúdanos a parecernos a El,
a confiar siempre en El,
a ser hermanos unos de otros.
AMEN.

Bajo tu amparo

Bajo tu amparo y protección
nos acogemos,
santa Madre de Dios;
no desprecies las súplicas
que te dirigimos
en nuestras necesidades;
antes bien, líbranos de todo peligro,
oh Virgen gloriosa y bendita. Amén





Oraciones antes de dormir

Gracias, Señor, por el día que termina.
Perdona, Padre, si en algo me alejé de ti.
Que mi corazón vele a la hora de dormir.

Guárdame, Dios mío, durante esta noche
para que mañana,
cuando comience el nuevo día,
me levante descansado y alegre
para servirte a ti y a mis hermanos.
Que Dios me conceda
una noche tranquila.

¡Gracias, Dios mío,
porque has sido bueno conmigo!
¡Tú me quieres y cuentas conmigo!
Quédate junto a mí Señor,
porque confío en Ti.
Buenas noches, Señor.

Temas

Pág

5

Primera Unidad: Dios Padre me ama

- | | |
|----|---|
| 6 | 1. Dios me regala la creación |
| 10 | 2. Dios me da la vida |
| 14 | 3. Dios me ama por medio de muchas personas |
| 18 | 4. Dios Padre me conoce y sabe mi nombre |
| 22 | 5. Dios me quiere y camina conmigo |
| 26 | 6. Dios es mi Padre |

31

Segunda Unidad: Jesús, el Hijo de Dios, nos enseña el amor del Padre

- | | |
|----|---|
| 32 | 7. María, la Madre de Jesús |
| 36 | 8. Nos ha nacido un niño. |
| 40 | 9. Jesús es el Hijo de Dios y nuestro hermano mayor |
| 44 | 10. Jesús nos enseña a orar |
| 48 | 11. Jesús nos enseña el camino que nos lleva a Dios |
| 52 | 12. Jesús quiere que amemos a nuestros padres |
| 56 | 13. Jesús murió y resucitó por nosotros |

61

Tercera Unidad: El Espíritu Santo nos une en la gran familia de los hijos de Dios

- | | |
|----|---|
| 62 | 14. ¡Ven, Espíritu Santo! |
| 66 | 15. En el Bautismo me llamaste por mi nombre |
| 70 | 16. El Espíritu Santo nos reúne en una gran familia |
| 74 | 17. El Espíritu Santo viene a unirnos |
| 78 | 18. Damos gracias al Señor |
| 82 | 19. Escuchamos la Palabra de Dios |
| 86 | 20. Caminamos juntos hacia el cielo |



Conferencia Episcopal de Costa Rica
Comisión Nacional de Catequesis
San José, Costa Rica

Guía para aplicar al Catecismo:
"Al Encuentro con Jesús", 1 Nivel

Lea los títulos y el texto de la obra, hágale las siguientes preguntas para el análisis.

A. En cuanto al lenguaje:

1. Cuente el número de veces que aparecen personajes importantes y personajes secundarios, así como los nombres de los personajes humanizados, femeninos y masculinos.

ANEXO N° 2

**Guía de Preguntas Aplicadas
al Catecismo**

2. Cuente el número de pronombres personales masculinos y femeninos (él, ella, ellos y ellas) que aparezcan. Establezca oraciones.
3. Cuente el número de veces que se refiere al género masculino para designar a todos los individuos hombres y mujeres que componen la humanidad.

¿Cuáles verbos es utilizado el libro en el presente, pasado o futuro del relativo con respecto a unidades temporales? Cuente también los verbos utilizados en las diferentes...

¿Cuáles verbos es utilizado el libro en el presente, pasado o futuro del relativo con respecto a unidades temporales? Cuente también los verbos utilizados en las diferentes...

En las páginas de los capítulos, ¿cuál de los temas se le da más importancia?

Los capítulos del libro, ¿cómo se relacionan los valores con los temas y los capítulos?

Anexo N° 2

Guía para aplicar al Catecismo: "Al Encuentro con Jesús". 1 Nivel.

Lea los títulos y el texto de la obra, hágale las siguientes preguntas para el análisis.

A. En cuanto al lenguaje:

1. Cuento el número de veces que aparecen personajes femeninos y masculinos, sean estos niños y niñas, adultos o adultas, tome en cuenta los animales que desempeñan papeles humanizados, femeninos y masculinos.
2. Cuento el número de nombres personales femeninos y masculinos que se utilizan en el texto. Establezca la diferencia.
3. Cuento el número de pronombres personales masculinos y femeninos (él, ella, ellos y ellas) que aparezcan. Establezca diferencias.
4. Cuento el número de veces que se utiliza el género masculino para designar a todos los individuos hombres y mujeres que componen la humanidad.
5. ¿Cuántas veces es utilizado el plural en masculino, aunque la mayoría del colectivo esté referido a unidades femeninas? Cuento también los femeninos y establezca las diferencias.
6. ¿Cuántas veces son utilizados en masculino los adjetivos calificativos referidos a ambos sexos?
7. En los "sujetos" de las oraciones, a cual de los sexos se le da preferencia.
8. Los adjetivos calificativos. ¿Se usan adjudicando los valores positivos a los varones y los negativos a las mujeres?

9. ¿Se emplean los verbos activos para los niños y los pasivos para las niñas?
10. ¿Cuántas veces es utilizada la palabra niño, incluyendo supuestamente a las niñas?
11. ¿Cuántas veces se usa la palabra hombre para referirse, supuestamente, a ambos sexos?
12. Al mencionarse ambos sexos, ¿es uno de ellos constantemente?
13. ¿Cuántas veces son utilizados los términos masculinos para designar funciones y profesiones que pueden ser tanto masculino como femenino?
14. ¿Se masculinizan los oficios? ¿Es decir que siempre se mencionan como si solo hombres los efectuaran?

B. En cuanto a los mensajes:

15. ¿Es uso de los sexos presentado constantemente en forma activa y otra en forma pasiva? ¿Cuál de ellos?
16. ¿Se transmite una imagen estereotipada de las funciones o papeles sociales del hombre y de la mujer?
17. ¿Transmite un mensaje de discriminación, subordinación, dependencia, inferioridad social, o intelectual de la niña y la mujer?
18. ¿Proyecta una imagen positiva de la mujer o por el contrario, la desvaloriza y la denigra?
19. ¿Se asignan cualidades humanas a cada sexo sin diferenciación?
20. ¿Se presentan niñas torpes y pasivas?
21. En los relatos. ¿Se reduce a las niñas y a las mujeres al desempeño de las tareas domésticas y a un rol natural?

22. ¿Los contenidos presentan al hombre únicamente en el rol de trabajador y proveedor? ¿Cuáles otros y cuántas veces?
23. ¿Los personajes principales ¿son siempre masculinos?. ¿Y para las mujeres se reservan los secundarios, marginales o complementarios?
24. Los personajes femeninos, ¿son siempre o casi siempre presentados con base en su estado matrimonial (civil) o a su condición familiar? Por ejemplo: madre, esposa, o ¿en relación con su rol?, Por ejemplo: la hermana de, la tía de, la madre de...
25. Los personajes masculinos ¿son presentados en ambiente abierto o público, mientras los femeninos en privado como el hogar?
26. ¿Se designa a las niñas, las emociones de temor, confusión, ternura y obediencia?
27. Sobre la presencia de la discriminación sexista en el material analizado, sus posibles causas y sus consecuencias. ¿Esto para descubrir los modelos masculinos y femeninos en el catecismo ACOGEMOS A JESÚS, serie "Al Encuentro con Jesús"?

ANEXO N° 3

Documento del Seminario sobre la Catequesis en Costa Rica

ASPECTOS INTRODUCTORIOS DEL

DIRECTORIO GENERAL PARA LA CATEQUESIS

SU FINALIDAD: ofrecer criterios y directrices teológico-pastorales para coordinar y fomentar la práctica catequética en las distintas partes del mundo, en un ambiente cultural y catequético-pastoral que se encuentra en constante cambio; ya era necesaria una revisión de Directorio de 1971 a causa de acontecimientos de gran relieve catequético, como los dos Sínodos de los Obispos, el de 1974 y el de 1977, que trataron respectivamente sobre la evangelización y la catequesis, y que fueron seguidos por sendas exhortaciones apostólicas, *Evangelii nuntiandi* y *Catechesi tradendae*. El *Código de Derecho Canónico* de 1983 y la encíclica *Redemptoris missio* de 1990 habían presentado nuevas aportaciones. Finalmente, en 1992 apareció el *Catecismo de la Iglesia Católica*, que llevaba a considerar superada la parte del Directorio dedicada a los contenidos de la catequesis.

Por tanto, fue organizado un grupo de trabajo dependiente de la Congregación del Clero que, entre 1995 y 1996, elaboró un primer texto, enviado a las Conferencias Episcopales para su consulta. Los resultados de la misma fueron después integrados en dicho texto por un grupo restringido de personas.

Estas han sido las etapas más conocidas de la elaboración del Directorio, que permitieron presentar el nuevo texto, traducido a varias lenguas, en el III, *Congreso Catequístico Internacional* en octubre de 1997.

El documento aparecía con un título levemente modificado, para distinguirlo más fácilmente del anterior. En vez de *Directorio Catequístico General (DCG)*, se llama ahora *Directorio General para la Catequesis (DGC)*.

Significado y estructura del Directorio

Las más de 300 páginas del documento constan de una introducción y cinco partes.

Introducción:

Ofrece un panorama sintético de la situación actual del mundo y de la presencia evangelizadora de la Iglesia en él.

El anuncio del Evangelio en el mundo contemporáneo.

I Parte:

La catequesis en la misión Evangelizadora de la Iglesia.

Encuadra la acción catequética en el marco de la misión evangelizadora de la Iglesia, dentro de la función profética o "ministerio de la palabra".

La Revelación y su transmisión mediante la evangelización.

La catequesis en el proceso de la evangelización.

Naturaleza, finalidad y tarea de la catequesis.

II Parte:
El mensaje evangélico.

Aborda la cuestión central del contenido de la comunicación catequética en dos momentos sucesivos.

Normas y criterios para la presentación del mensaje evangélico en la catequesis.

Esta es nuestra fe, esta es la fe de la Iglesia .

III Parte:
Pedagogía de la fe.

La pedagogía de Dios, fuente y modelo de la pedagogía de la fe.

Elementos de metodología.

IV Parte:
Destinatarios de la Catequesis.

La adaptación al destinatario:
Aspectos Generales.

La catequesis por edades.

Catequesis para situaciones especiales, mentalidades y ambientes

Catequesis según el contexto socio-cultural

V Parte:
La Catequesis en la iglesia particular.

Se ocupa de la realización concreta de la acción catequética en las diócesis, tocando sus distintas facetas y aspectos organizativos.

El ministerio de la catequesis en la Iglesia particular y sus agentes.

La formación para el servicio de la Catequesis.

Lugares y vías de Catequesis.

Organización de la pastoral catequética en la Iglesia particular

CARACTERÍSTICAS DE "DGC"

- 1ª Mayor extensión, citas más abundantes y numerosas, hace una recopilación de documentos anteriores.
- 2ª Coloca la catequesis en el cuadro más amplio de la evangelización.
- 3ª Conservación de los criterios para la selección de los contenidos, (la Palabra de Dios como fuente; el cristocentrismo; el carácter eclesial histórico de salvación y liberación propios del mensaje cristiano; la inculturación; el significado para la persona humana; etc.), pero sobre todo se ha presentado el *Catecismo de la Iglesia Católica* como punto de referencia para los contenidos.
- 4ª Gran desarrollo dado al tema de "La Pedagogía de Dios" como fuente y modelo de la pedagogía de la fe.
- 5ª Sitúa a la catequesis en sus diversas etapas, desde el primer anuncio hasta la educación permanente de la fe, destacándose el **itinerario catecumenal** de cuantos aspiran a ser cristianos y a incorporarse a la Iglesia a través del bautismo (**catecumenado bautismal sobre todo de adultos**).
- 6ª Ampliación de la parte sobre los destinatarios de la catequesis, no se insiste sólo sobre la adaptación a las diversas edades, sino que se dedican también tres capítulos a la *Catequesis para situaciones especiales, mentalidades y ambientes* (discapacitados e inadaptados, marginados, grupos y ambientes diferenciados), *Catequesis según el contexto socio-religioso* (situación de pluralismo y complejidad, religiosidad popular, contexto ecuménico, relación con el hebraísmo y otras religiones y con los nuevos movimientos religiosos), y *Catequesis según el contexto sociocultural* (catequesis y cultura, inculturación, lenguaje, medios de comunicación, tareas de las Iglesias locales).
- 7ª Adquiere mayor fuerza el papel de la Iglesia particular sobre su responsabilidad en la formación de catequistas.

LAS OPCIONES BÁSICAS DEL NUEVO DIRECTORIO (ejes centrales).

Estas opciones o líneas programáticas de base podemos sintetizarlas con estas palabras y temas: Palabra de Dios, evangelización, iniciación cristiana, formación integral, profesión de fe, catecismo, adultos, inculturación, iglesia particular. Veamos brevemente de qué se trata.

El núcleo central: la palabra de Dios. En esto el Directorio se amolda al feliz redescubrimiento del Concilio, que ha hecho "volver del destierro" a la palabra de Dios, sobre todo en su expresión bíblica, relegada al margen por tanto tiempo en la Vida concreta de nuestra iglesia. Y dentro del área bíblica destaca la centralidad indiscutible de los evangelios: "Los evangelios, que narran la vida de Jesús, están en el centro del mensaje catequético" (§98). Podríamos decir que la catequesis debe pasar con decisión de ser "enseñanza de la doctrina" a "anuncio de la palabra de Dios", con toda la pujanza y fuerza renovadora de tal palabra; pasar de "instrucción religiosa" a "narración significativa" de un mensaje salvador. Es éste un viraje sustancial que ya está produciendo frutos excelentes en muchas comunidades cristianas.

Opción evangelizadora. Es muy clara la orientación de todo el documento hacia la acción evangelizadora como encuadramiento esencial de la catequesis en el día de hoy. La evangelización es la nueva, proyección dinámica de toda la acción pastoral y es la Iglesia entera, como nos recuerda Pablo VI en "Evangelii nuntiandi", la que debe ponerse decididamente en estado de evangelización. Ahora bien, el DGC (§63) nos recuerda que la catequesis representa un «momento esencial» dentro del proceso evangelizador. Este punto es realmente decisivo: señala una vez más el paso (al menos así lo esperamos) de una pastoral de conservación a una pastoral evangelizadora, misionera, con la Iglesia, lanzada hacia el testimonio y anuncio del Reino de Dios en el mundo de hoy. Muchas cosas tendrán que cambiar si se quiere tomar en serio esta directriz. En realidad, la acción pastoral de muchas de nuestras iglesias adolece considerablemente de reducción "intraeclesial": se podría decir que, en vez de ir como el buen pastor a la búsqueda de la oveja perdida, dejando las noventa y nueve en el redil, nos entretenemos en cuidar y peinar a la única oveja que ha quedado dentro, olvidando a las noventa y nueve que están fuera.

La iniciación cristiana como marco referencial. La forma principal de catequesis debe ser la catequesis de iniciación, la que conduce a las personas hacia una auténtica y personal profesión de fe. Tres formas principales se destacan concretamente: el **itinerario catecumenal** de cuantos aspiran a ser cristianos y a incorporarse a la Iglesia a través del bautismo (**catecumenado bautismal sobre todo de adultos**), el proceso de iniciación cristiana de niños y jóvenes bautizados en la infancia (proceso que exige hoy una revisión radical), y los itinerarios "de estilo catecumenal" de las personas ya bautizadas que sienten la necesidad de rehacer o completar un proceso de iniciación olvidado o nunca auténticamente realizado. Una pastoral orientada en esta línea implica un cambio bastante radical en nuestras costumbres y tradiciones. Hay materia de reflexión y de conversión, pues todavía entre nosotros la proyección auténticamente catecumenal de la acción pastoral y catequética no recibe la atención que merece.

Catequesis como formación integral. Estamos ante otra insistencia muy clara del texto del Directorio. En varias ocasiones se recuerda que la catequesis hoy no puede limitarse en modo alguno a transmitir conocimientos religiosos y verdades de fe, sino que debe configurarse como formación integral a la vida cristiana y comprender por lo tanto todas sus dimensiones esenciales: conocimiento del mensaje evangélico, actitudes y comportamientos cristianos, vida de oración, dinámica sacramental, compromiso social, espíritu apostólico. La catequesis debe superar con mucho el carácter de simple enseñanza y revestir las dimensiones de la iniciación, educación y animación integral.

Importancia del Catecismo de la Iglesia Católica y de los catecismos locales. Habiendo sido elaborado a raíz de la publicación, en 1992, del "Catecismo de la Iglesia Católica", el Directorio pone en el centro de su atención, al hablar del contenido de la comunicación catequética (II parte, cáp. II), el papel orientador y referencial de tal catecismo. Aunque se habla del Catecismo con un énfasis exagerado (poniéndolo casi a la altura de la Sagrada Escritura: cf. § 128), es positiva la reafirmación de su función como "punto de referencia" de la catequesis y no, como demasiadas veces ha sido entendido, como "catecismo universal" destinado al uso directo en la catequesis. El Directorio subraya claramente que el Catecismo de la Iglesia Católica no sustituye en modo alguno a los catecismos locales, indispensables siempre para encarnar y aplicar el mensaje de la fe a las circunstancias concretas y reales exigencias de las personas implicadas. Es de apreciar desde este punto de

vista la insistencia, a lo largo de todo el documento, sobre la necesidad de comprensión y adaptación a la situación real de los destinatarios de la catequesis.

La catequesis de adultos, forma principal de catequesis. Es otra opción claramente asumida en el Directorio, reafirmando cuanto ya distintos documentos oficiales habían expresado con fuerza: la catequesis de adultos es la forma central e indispensable de toda pastoral catequética. Más aún: se afirma que en todo proyecto diocesano de catequesis, la catequesis de adultos debe ser "el principio organizador", "el eje en torno al cual gira y se inspira la catequesis de las primeras edades y la de la tercera edad" (§ 275). A pesar de tan solemnes declaraciones, sabemos que más del 80% de la catequesis efectiva sigue siendo de niños y adolescentes. Estamos ante una nueva frontera y una opción fundamental, que exige ciertamente un decidido cambio de mentalidad y una buena dosis de creatividad y coraje pastoral.

La exigencia de la inculturación de la fe. El Directorio recoge y desarrolla con una cierta amplitud esta exigencia, tan sentida hoy día en la conciencia pastoral de toda la Iglesia. La necesidad de que, la fe y el mensaje cristiano se encarnen y se expresen en el contexto concreto de las culturas de los distintos pueblos y épocas constituye uno de los mayores retos lanzados a la empresa evangelizadora, en el mundo de hoy. El Directorio hace eco abundante de este desafío, y lanza con decisión la sensibilidad catequética hacia la actuación de tal cometido.

El papel de la iglesia particular. Una de las partes más logradas del Directorio es la quinta, que especifica en detalle la función animadora y responsable de la iglesia particular, concretamente la diócesis, en la programación y actuación de la actividad catequética. Encontramos ahí una serie notable, de normas y sugerencias sobre, la proyección catequética, la formación de catequistas y animadores, la organización de los distintos servicios y estructuras, la activación de lugares y resortes para la catequesis, etc.

Una pasión renovada por la evangelización y la catequesis

Es justo reconocer que el Directorio tiene también sus límites y puntos discutibles. En su lectura afloran como dos almas distintas y contrapuestas. Por una parte tenemos la visión renovada de la catequesis inspirada en el Concilio y en la reflexión catequética postconciliar. Pero también, se anida en sus páginas una cierta tendencia involutiva, típica de este fin de siglo, como delatan aquí y allá, por ejemplo, la insistencia en el carácter doctrinal de la catequesis, o la importancia atribuida al Catecismo de la Iglesia Católica, o el trasfondo eclesiológico de una visión piramidal y centralizada de la Iglesia.

Pero visto en su conjunto y su significado básico, la resultante es claramente positiva: estamos ante un documento estimulante y propulsor de un nuevo talante catequético. Es de esperar que sus orientaciones no se queden en papel mojado.

BALANCE GENERAL: LOGROS, LIMITACIONES, LAGUNAS, PERSPECTIVAS Y APORTES DEL NUEVO DIRECTORIO A LA CATEQUESIS LATINOAMERICANA.

Lo primero que conviene decir es que este Directorio constituye un manual autorizado y pertinente para enseñar teología catequética fundamental y aplicada en seminarios y

facultades de teología. A pesar del uso constante de multitud de citas del magisterio postconciliar que podrían hacer pesada la expresión, logra una fluidez inspiradora, animosa y no autoritaria, más bien mostrando metas atrayentes y justificadas en el sentido profundo del dinamismo eclesial. Es una formulación apropiada y renovadora de la teología catequética actual.

Este Directorio asume bien los documentos catequéticos pontificios y curiales del postconcilio, descendiendo en algunos casos a normas más técnicas que ellos, o a señalar el camino práctico para encontrar formas apropiadas. Cita con frecuencia al ya excelente Directorio Catequístico General de 1971, que mantiene su valor en su estructura general y en muchas de sus afirmaciones salvo, obviamente, las que han sido superadas por un mayor desarrollo posterior, que no implica negación sino ampliación. Parece haberse elaborado en un proceso más eficiente que el del Catecismo de la Iglesia Católica, en que la pequeña Comisión Redactora final careció del equipamiento suficiente para resolver adecuadamente ciertas propuestas menos competentes. Ayuda así a la preparación de directorios catequéticos diocesanos o nacionales con una concentración manejable del vasto magisterio catequético universal. Se limita a fundarse en documentos del magisterio universal, sin citar aportes interesantes de las Iglesias locales y particulares o de consejos episcopales regionales como el CELAM, que han producido un pensamiento catequético del cual algunos principios pueden incorporarse al magisterio universal.

Sin embargo, la composición multicontinental de la Comisión Internacional de Catequesis no ha logrado hacer suficientemente presente en documentos como éste la riqueza variada de la Iglesia. Por ejemplo, para abordar la inculturación de la catequesis, las orientaciones de este Directorio deben ser completadas con las de la II Semana Latinoamericana de Catequesis, que sugieren pormenores más precisos y operativos.

Despierta interés por estudiar las causas del frecuente alejamiento de la práctica cristiana en los preadolescentes y adolescentes después de una preparación incluso prolongada a la Confirmación (DGC 181d).

Simplifica útilmente la teología del ministerio de catequista al establecer que lo tiene quien de algún modo ha recibido envío como tal, lo ejerce establemente y tiene reconocimiento de la comunidad. (DGC 231b).

Contrabalancea adecuadamente la tendencia a la uniformidad que produjo - contra su designio expreso- el Catecismo de la Iglesia Católica en muchos ambientes, con un estímulo decidido a la creatividad catequística y catequética local. Introduce la novedad de proponer a cada diócesis la formulación de un "proyecto diocesano de catequesis articulado y coherente" (DGC 274s), que puede ser un factor importante en el diseño de una pastoral orgánica centrada en los adultos, sin descuidar la atención a los niños, adolescentes y jóvenes.

No sugiere orientaciones para enfrentar la cultura científico-técnica, salvo la sugerencia muy general de "una apologética acertada, que ayude al diálogo 'fe-cultura'" (DGC 110e). Hace falta dar a los profesores de religión y a los formadores de catequistas una buena epistemología que les permita distinguir las competencias cognoscitivas de los diversos saberes, desde el conocimiento sensorial al conceptual, justipreciar el conocimiento de la lógica y de la matemática con sus limitaciones y su apertura a lo universal, situar en su campo las ciencias experimentales y lo que en ellas es teoría y certeza, delimitar las

posibilidades sapienciales de la filosofía, de la teología y del conocimiento ético, estético y místico. Esto es indispensable para dar respuestas competentes a las preguntas frecuentes sobre las ciencias y la Biblia o la fe.

ANÁLISIS ECLESIOLÓGICO Y ANTROPOLÓGICO DEL TRASFONDO PASTORAL: ¿QUÉ TIPO DE PASTORAL SE REFLEJA?

La acción eclesial propuesta busca una mayor atención al hombre concreto para lograr encaminarlo a la comunión con Jesús de Nazaret, que según el Concilio 'trabajó con manos de hombre, pensó con inteligencia de hombre, obró con voluntad de hombre, amó con corazón de hombre' (GS 22b, cit. DGC 116). Esa comunión transfigura el actuar humano al vivenciarlo en comunión con Jesucristo, ya que "todo lo que Cristo vivió, hace que podamos vivirlo en Él y que Él lo viva en nosotros" (Cat.I.C. 521, ver 519-521). No puede decirse que se busque un espiritualismo desencarnado al que tienden ciertas catequesis pretendidamente universalistas pero alienadas de la realidad sociocultural. Lo impide el afán inculturador y liberador manifestado claramente. El Directorio toma nota de la gran diversidad de destinatarios, que exige especializar variedad de catequistas. La complejidad del mundo actual lo exige. La variedad humana requiere diversidad de praxis eclesiales y catequéticas.

Reitera oportunamente la validez de la colegialidad episcopal (DGC 136e). Se afana por respetar la unidad en la diversidad eclesial, evitando la uniformidad en la catequesis. Destaca la originalidad de la Iglesia Particular (diocesana) y de la Iglesia Local (representada por una conferencia episcopal) al exponer su servicio propio a la catequesis. Este Directorio atestigua la maduración ocurrida en la Iglesia en cuanto a la necesidad de inculturación con posterioridad al anterior, y más precisamente, desde "Evangelii Nuntiandi". Recordemos que el Sínodo de Africa y que la II Semana Latinoamericana de Catequesis han dado gran importancia al tema, tematizado teológicamente desde la fundación de la misiología en América en el siglo 16 por Bartolomé de Las Casas, Jean Focher y José de Acosta, y doctrinalmente a partir de la creación de la Congregación de Propaganda Fide en el siglo 17.

A diferencia del Catecismo de la Iglesia Católica, situado en otro horizonte pastoral, este Directorio muestra gran sensibilidad hacia la necesidad de evangelización en el mundo actual, por lo cual enfatiza con frecuencia las actitudes misioneras, precatecumenales y una "catequesis evangelizadora" (DGC 194). Da gran importancia a los procesos catecumenales, tanto previos al bautismo de menores o de adultos, como en calidad de modelo para la evangelización de adolescentes, jóvenes o adultos bautizados que no han tenido una iniciación sistemática a la vida cristiana. Esto llama a despertar de ciertas rutinas pastorales que mantienen al pueblo católico en la ambigüedad, ya que muchos que se autodeclaran católicos nunca se han definido por Jesucristo y su Evangelio.

En contraste con el lenguaje jurídico, muestra gran respeto por el ritmo con que cada Iglesia local puede desarrollar su catequesis conforme a las necesidades actuales: calificar su personal formador, revisar la situación religiosa, establecer un plan orgánico de catequesis dentro de los planes pastorales, dar carácter evangelizador a la acción eclesial global, instaurar un catecumenado de adultos, modificar procedimientos ineptos para renovar la Iglesia.

LA ORGANIZACIÓN DE LA PASTORAL CATEQUÉTICA EN LA IGLESIA PARTICULAR

El capítulo IV y último de la Quinta Parte trata "La organización de la pastoral catequética en la Iglesia particular". Recuerda que en 1935 el decreto "Provido Sane" de la Sagrada Congregación del Concilio mandó instituir en cada diócesis un "officium catecheticum", oficina o secretariado diocesano de catequesis, definido como "un instrumento que emplea el obispo, cabeza de la comunidad y maestro de la doctrina, para dirigir y orientar todas las actividades catequéticas de la diócesis" (DGC 265). Como tal, este organismo no aparece prescrito en el canon 775.1, aunque es un buen modo de cumplir dicho canon, y el Directorio reitera lo prescrito ya por el de 1971: "Ninguna diócesis puede carecer del Oficio Catequístico" (DGC 267b, cit. DCG 126e). Señala ahora taxativamente **siete tareas que debe cumplir:**

- a) Hacer un análisis de la situación diocesana a cerca de la educación de la fe. En él se deberán precisar, entre otras cosas, las necesidades reales de la diócesis en orden a la actividad catequética.
- b) Elaborar un programa de acción que señale objetivos claros, proponga orientaciones e indique acciones concretas.
- c) Promover y formar a los catequistas. A este propósito se crearán los Centros que se juzguen más oportunos.
- d) Elaborar o, al menos, señalar a las parroquias y catequistas los instrumentos, que sean necesarios para el trabajo catequético: catecismos, directorios, programas para las diversas edades, guías para catequistas, materiales para uso de los catequizandos, medios audiovisuales...
- e) Impulsar y promover las instituciones específicamente catequéticas de la diócesis (catecumenado bautismal, catequesis parroquial, equipo de responsables de la catequesis...) que son como "las células fundamentales" de la acción catequética.
- f) Cuidar especialmente de la mejora de los recursos personales y materiales tanto en, el nivel diocesano como en el nivel arciprestal o parroquial.
- g) Colaborar con, el Secretariado para la Liturgia, considerando la especial relevancia de esta para la catequesis, en particular, en lo que concierne a la iniciación y al catecumenado.

Para realizar estas tareas el Secretariado de la catequesis debe contar con "un grupo de personas dotadas de competencia específica. La amplitud y variedad de las cuestiones que tratar postulan la distribución de responsabilidades entre varias personas verdaderamente especialistas". Conviene que este servicio diocesano esté integrado, ordinariamente, por sacerdotes, religiosos y laicos.

La catequesis es una acción tan fundamental en la vida de una Iglesia particular que "ninguna diócesis puede carecer de Secretariado de catequesis propio" (DGC 267).

El cumplimiento de este párrafo es crucial para asegurar la renovación catequística, cuestión que considera "fundamental en la vida de una Iglesia particular" (DGC 267b).

El Directorio manifiesta la "Importancia de una efectiva coordinación de la catequesis" tanto entre sus variadas formas como respecto de las demás acciones eclesiales, para asegurar la unidad de la fe (DGC 272) y de la Iglesia particular (DGC 273). Más allá de la

coordinación, este Directorio tiene la originalidad de proponer lo que llama "Un proyecto diocesano de catequesis articulado y coherente". Describe sus dos áreas mínimas: el proceso de iniciación cristiana para niños adolescentes y jóvenes que debe estar en relación con la pastoral educativa, y otro de catequesis para adultos para "aquellos cristianos que necesiten fundamentar su fe" (DGC 274). El principio organizador "es la atención a la catequesis de adultos", que ha de tener una modalidad de iniciación y otra con oferta de procesos diferenciados de catequesis permanente (DGC 275).

Aborda el problema de "La actividad catequética en el contexto de la nueva evangelización", ya que las Iglesias establecidas tienen menos claridad acerca de la situación de fe de quienes atienden, que las de modalidad abiertamente misionera. Ofrecen catequesis ordinaria a personas que necesitan "un tiempo de anuncio en orden a despertar su adhesión a Jesucristo" (DGC 276d). Por tanto, cada Iglesia particular debe ofrecer "un proyecto evangelizador misionero y catecumenal unitario" (DGC 277), sin el cual la catequesis permanente carece de soporte real.

La primera tarea para formular el proyecto diocesano de catequesis es el "Análisis de la situación y de las necesidades" (DGC 279)¹, en lo cual este Directorio avanza sobre lo ya dicho en el anterior (DCG 100). Pormenoriza algunos aspectos que deben diagnosticarse en la acción catequística: su puesto en el proceso evangelizador, la articulación de sus diferentes modalidades y para las sucesivas edades, la calidad de sus contenidos y métodos, las características y formación de los catequistas. Para el análisis de la situación religiosa aporta un esquema tripartito: 1) el sentido de lo sagrado, detectando las experiencias humanas que tienden a abrir al misterio; 2) el sentido religioso, apuntando las maneras de relacionarse con Dios en un pueblo determinado; 3) la tipología de los creyentes en sus situaciones de fe. En relación con esos niveles, se trata de describir los valores que se viven y los contravalores más extendidos. Por último, se propone un análisis sociocultural, sin dar más características¹, aunque en el párrafo 211 se proponen algunos puntos de referencia.

Para el "Programa de acción y orientaciones catequéticas" sugiere determinar objetivos, medios y normas con realismo, sencillez, concisión y claridad para atender con criterios eclesiales las necesidades locales, en un plazo determinado para realizar nueva evaluación y reformulación (DGC 281).

Respecto de la "Elaboración de instrumentos y medios didácticos para el acto catequético", menciona los textos didácticos, las guías para los catequistas "y, tratándose de catequesis de niños, para los padres", y los medios audiovisuales, sobre los cuales corresponde un discernimiento, recordando las orientaciones del anterior Directorio (DCG 120-122) y de Catechesi Tradendae (CT 49).

Señala la conveniencia de "servicios de colaboración interdiocesana" (DGC 268) para ayudar a las diócesis menos dotadas y fomentar una acción regional común. En esa línea aconsejable aparece también el servicio catequético de la conferencia episcopal, afirmando que "es una realidad en la mayor parte de las conferencias episcopales" (DGC 269), para servir las necesidades catequéticas que afectan a todas las diócesis del territorio

¹ La nota 32 del n 279 dice: Quinta Parte, cap. 5, debiendo decir Cuarta Parte, cap. 5.

tales como emprender ciertas publicaciones, congresos, relaciones con los medios de masas y en general cumplir los trabajos que exceden las posibilidades de cada diócesis, además de difundir informaciones y proyectos catequísticos, coordinar la acción y ayudar a las diócesis más necesitadas. Puede también, a juicio del Episcopado, coordinarse con otros organismos similares y con otras instituciones catequéticas. El Directorio ofrece sugerencias para elaborar a nivel nacional documentos varios de carácter más reflexivo y orientador de la catequesis, que “antes de ser promulgados deben ser sometidos a la aprobación de la Santa Sede” (DGC 282).

Define “El servicio de la Santa Sede” como dirigido a cada Iglesia particular desde fuera y además “perteneciente a la esencia de cada Iglesia particular desde dentro” (DGC 270). Describe su acción catequética tanto por el magisterio papal como por medio de la Congregación para el Clero, cuya tarea en esta materia copia de la Constitución Pastor Bonus de 1988, concretada en promover, normar, vigilar, aprobar los catecismos oficiales, apoyar y coordinar las iniciativas catequísticas (DGC 271).

El último párrafo trata de “La elaboración de catecismos locales: responsabilidad inmediata del ministerio episcopal”, que por ser oficiales transmiten el mensaje cristiano “reconocido como auténtico y propio por los pastores de la Iglesia” (DGC 284), aunque sean “elaborados con la participación de los agentes de la catequesis”. Han de sintonizar tanto con el Catecismo de la Iglesia Católica como con el Directorio General para la Catequesis. Para los que emanan de las conferencias episcopales se requiere la aprobación de la Sede Apostólica (CIC 775.2), que garantiza que es un “texto de la Iglesia universal para una situación y una cultura determinadas” (DGC 285).

La eficacia de la catequesis se deja en manos de Dios, que “da el crecimiento” (Ver 1 Co 3, 6s), ya que el reino de Dios crece como semilla “sin que el hombre sepa cómo” (ver Mc 4, 26-29), como Jesús ante la mirada de María crecía “en sabiduría, edad y gracia” (Lc 2, 52).

TRABAJO EN GRUPOS:

- 1 ¿Qué relevancia tiene la catequesis en la organización diocesana? (Ver también n. 223).
- 2 ¿Cómo asumen los párrocos su rol en la catequesis? (Ver también n. 257).
- 3 ¿Cómo ayudamos a los padres de familia a cumplir su rol en catequesis? (Ver también n. 255).
- 4 ¿Qué nuevas figuras de catequista surgen en nuestra Iglesia particular?
- 5 ¿Qué calidad logramos en la formación de los catequistas? (Ver también 237, 238, 239).
- 6 ¿Qué dimensiones de la formación de catequistas hemos logrado mejor? (Ver también n. 240, 241, 242, 243, 244).

- 7 ¿Cómo apoya la comunidad cristiana la formación de catequistas? (Ver también n. 247).
- 9 ¿Qué niveles de formación de catequistas estamos utilizando? (Ver N. 249, 250).
- 10 ¿Qué acogida brindan las comunidades eclesiales de base a los que completan su catequesis de iniciación?
- 11 ¿Cómo cumplen los equipos diocesanos de catequesis su función? (Ver también n. 274, 279-283).
- 12 ¿Cómo cumple la comisión nacional de catequesis su función?
- 13 ¿Cómo colaboran la pastoral educativa y la pastoral catequística diocesanas?

Directorio catequístico general. (DCG) 1971

INTRODUCCION

PARTE I

DE LA ACTUALIDAD DEL PROBLEMA

La situación actual del mundo
La situación actual de la Iglesia

PARTE II

EL MINISTERIO DE LA PALABRA

CAPITULO I El Ministerio de la Palabra y la Revelación
CAPITULO II La Catequesis en la Misión Pastoral de la Iglesia

PARTE III

DEL MENSAJE CRISTIANO

CAPITULO I Normas o Criterios
CAPITULO II Los Principales Elementos del Mensaje Cristiano

PARTE IV

ELEMENTOS DE METODOLOGIA

PARTE V

LA CATEQUESIS SEGUN LA EDAD

PARTE VI

LA PASTORAL DEL MINISTERIO DE LA PALABRA

CAPITULO I El Análisis de la Situación
CAPITULO II El Programa de Acción
CAPITULO III La Formación Catequística
CAPITULO IV Los Instrumentos de Trabajo
CAPITULO V La Organización de la Catequesis
CAPITULO VI Coordinación de la Pastoral Catequística con el Conjunto de la Acción Pastoral
CAPITULO VII La Necesidad de promover la Investigación Científica
CAPITULO VIII La Cooperación Internacional y las Relaciones con la Santa Sede

APENDICE

Iniciación a los Sacramentos de la Penitencia y de la Eucaristía.

Directorio general para la catequesis. (DGC) 1997

EXPOSICION INTRODUCTORA: El anuncio del evangelio en el mundo contemporáneo

PRIMERA PARTE LA CATEQUESIS EN LA MISION EVANGELIZADORA DE LA IGLESIA

Capítulo I

La Revelación y su transmisión mediante la evangelización

Capítulo II

La catequesis en el proceso de la evangelización

Capítulo III

Naturaleza, finalidad y tareas de la catequesis

SEGUNDA PARTE EL MENSAJE EVANGELICO

CAPITULO I

Normas y criterios para la presentación del mensaje evangélico en la catequesis

CAPITULO II

Esta es nuestra fe, esta es la fe de la Iglesia

TERCERA PARTE LA PEDAGOGIA DE LA FE

CAPITULO I

La pedagogía de Dios, fuente y modelo de la pedagogía de la fe.

CAPITULO II

Elementos de metodología

CUARTA PARTE LOS DESTINATARIOS DE LA CATEQUESIS

CAPITULO I

La adaptación del destinatario: aspectos generales

CAPITULO II

La catequesis por edades

CAPITULO III

Catequesis para situaciones especiales, mentalidades y ambientes

CAPITULO IV

Catequesis según el contexto socio-religioso

CAPITULO V

Catequesis según el contexto socio-cultural

QUINTA PARTE LA CATEQUESIS EN LA IGLESIA PARTICULAR

CAPITULO I

El ministerio de la catequesis en la Iglesia particular y sus agentes

CAPITULO II

La formación para el servicio de la catequesis

CAPITULO III

Lugares y vías de catequesis

CAPITULO IV

La organización de la pastoral catequética en la Iglesia particular

CONCLUSION

CONCLUSION

Directorio General para la Catequesis

Encíclicas de Juan Pablo II

RH	REDECTOR HOMINIS	"Redentor del Hombre". Jesucristo. 4 de marzo de 1979.
DM	DIVES IN MISERICORDIA	"Rico en misericordia". Dios Padre. 30 de noviembre de 1980.
LE	LABOREM EXERCENS	"Ejercitando el Trabajo". Sobre el trabajo humano. 14 de setiembre 1981. 90 años de la Rerum Novarum.
SA	SLAVORUM APOSTOLI	"Los apóstoles de los esclavos" 2 de junio de 1985. Cirilo y Metodio. Evangelio y Cultura.
DeV	DOMINUM ET VIVIFICANTEM	"Señor y dador de vida". Sobre el Espíritu Santo en la vida de la Iglesia y el mundo. 18 de mayo de 1986.
RM	REDEMPTORIS MATER	"Madre del Redentor". Sobre la bienaventurada Virgen María en la vida de la Iglesia peregrina. 25 de marzo 1987.
SRS	SOLLICITUDO REI SOCIALIS	"Preocupación por la cuestión social". 30 de diciembre de 1987. A los 20 años de la Populorum Progressio.
RM	REDEMPTORIS MISSIO	"Misión del Redentor". Sobre la misión del divino Redentor. 7 de diciembre 1990. A los 25 años de decreto conciliar Ad Gentes.
CA	CENTESIMUS ANNUS	"El año 100". En el centenario. 1 de mayo de 1991. En el centenario de la Rerum Novarum.
VS	VERITATIS SPLENDOR	"El esplendor de la verdad". Sobre algunas cuestiones fundamentales de la enseñanza moral de la Iglesia. 6 de agosto de 1993.
EV	EVANGELIUM VITAE	"Evangelio de la vida". Sobre el valor y el carácter inviolable de la vida humana. 25 de marzo de 1995.
UUS	UT UNUM SINT	"Para que sean uno". Sobre el empeño ecuménico. 25 de mayo de 1995.

Directorium Catechisticum Generale 1971

Nos ha llegado en una publicación de CONEC. 83 páginas, del 24 de agosto de 1983.

*Se elabora según las normas del decreto
"Christus Dominus" n° 44*

*Se nombre una
comisión especial de
auténticos expertos en
catequesis.
De varias
nacionalidades
escogidos después de
consultar a varios
episcopados.*

PRIMERA CONSULTA.

Se recibieron opiniones y criterios de varios episcopados y se elaboró el **primer esquema del directorio que planteaba líneas generales.**

Ha durado su tiempo la elaboración de esta obra por:

1. dificultades inherentes de la obra misma,
2. y el método que se siguió, para su elaboración.

Segunda consulta

Se consultó por segunda vez a las Conferencia episcopales

*Se entregó para que fuera
estudiado por la Congregación
plenaria extraordinaria de la
Sagrada Congregación del
clero y se elaboró un esquema
más amplio.*

OPINIONES Y PROPUESTAS

ESQUEMA DEFINITIVO DEL
DCG 1971.

*Antes de ser publicado
FUE EXAMINADO por una
comisión teológica
especial y la Sagrada
Congregación para la
doctrina de la fe.*

¿Qué pretende el directorio?

Presentar **principios teológicos-pastorales** del Magisterio y especialmente del Concilio Vaticano II, sobre la recta manera de entender la naturaleza y los fines de la catequesis. Prevalece lo teórico.

- ¿Para qué?**
1. Para evitar defectos y errores de la catequesis moderna.
 2. Dirigir y ordenar mejor la acción pastoral del ministerio de la Palabra

Las aplicaciones concretas son responsabilidad de los Episcopados Directorios regionales o nacionales, que sirvan como base de catecismos y otras publicaciones, que miren a la eficacia de ministerio de la catequesis.

Algunos otros documentos importantes de Juan Pablo II

EXHORTACIÓN APOSTÓLICA POST-SINODAL

CT	CATECHESI TRADENDAE	"La catequesis en nuestro tiempo". 16/10/79
DC	DOMINICAE CENAE	"Sobre el misterio y el culto a la eucaristía". 14/2/80
FC	FAMILIARIS CONSORTIO	"La comunión familiar". 22/11/81. Familia y pastoral familiar.
RD	REDEMPTIONES DONUM	"El don de la redención". 25/3/84. Sobre la vida religiosa.
RP	RECONCILIATIO ET POENITENTIA	"Reconciliación y penitencia". 2/12/84.
CHF	CHRISTIFIDELES LAICI	"Los fieles laicos". 30/12/88
RC	REDEMTORIS CUSTOS	"Custodio del Redentor". Sobre San José. 15/8/89
PDV	PASTORES DABO VOBIS	"Os daré pastores". Sacerdocio y formación sacerdotal. 25/3/92
VC	VITA CONSAGRATA	"Vida consagrada". 25/3/96

CARTAS APOSTÓLICAS

SD	SALVIFICI DOLORIS	"Del dolor salvador". 15 de febrero de 1984.
MD	MULIERIS DIGNITATEM	"Dignidad de la mujer". 15 de agosto de 1988.
VQA	VICESIMUS QUINTUS ANNUS	"Vigésimoquinto año". De Sacrosanctum Concilium 4 de diciembre de 1988.

CONSTITUCIÓN APOSTÓLICA

SDL	SACRAE DISCIPLINAE LEGES	"Las leyes de la sagrada disciplina". Presentación del Código de Derecho Canónico. 25/1/83.
PB	PASTOR BONUS	"El Pastor Bueno". Sobre el Sumo Pontífice y la Curia Romana. 28/6/88.
FD	FIDEI DEPOSITUM	"Depósito de la fe". Presentación del Catecismo de la Iglesia Católica.



Concilio Vaticano II



Acento conciliar sobre la catequesis

El concilio ha incidido sobre la reflexión y práctica catequética, aunque el tema no lo trata específicamente, pero sí renovó los aspectos básicos.

Principales documentos que inciden en la catequesis.

- 1. Sacrosanctum Concilium:** Sobre la liturgia.
Con su visión renovadora de la liturgia y los impulsos dados a la participación litúrgica y a la reforma litúrgica; y su relación con la catequesis.
- 2. Del Verbum:** Sobre la divina revelación.
Con su nueva concepción de la revelación y de la fe; y la revalorización e importancia de las Sagradas Escrituras.
- 3. Lumen Gentium:** Sobre la Iglesia.
Expresión del giro eclesiológico que pone en el centro la eclesiología de comunión, avanzando en la superación del predominio institucional y el monopolio clerical.
- 4. Gaudium et Spes:** Sobre la Iglesia en el mundo contemporáneo.
El mundo y la historia asumen el rango de lugares teológicos, se dilatan las fronteras eclesiológicas en la perspectiva de la misión y del servicio, se reanuda el diálogo fe y cultura.
- 5. Apostolicam Actuositatem:** Decreto sobre el apostolado de los laicos.
Recupera la visión teológica y positiva del laico cristiano y de sus responsabilidades en la comunidad eclesial.
- 6. Ad Gentes:** Decreto sobre las misiones.
Con su dimensión evangelizadora y la renovación del itinerario catecumenal.
- 7. Unitatis Redintegratio:** Decreto sobre el ecumenismo, que consagra la nueva actitud ecuménica de la Iglesia y que tendrá importantes repercusiones en el ámbito catequético.
- 8. Dignitatis Humanae:** Decreto sobre la libertad religiosa.
Consagra la centralidad de la persona, el reconocimiento del pluralismo y de los derechos humanos.

Documentos y acontecimientos que preceden y enriquecen el nuevo Directorio General para la Catequesis 1997 (D.G.C.)

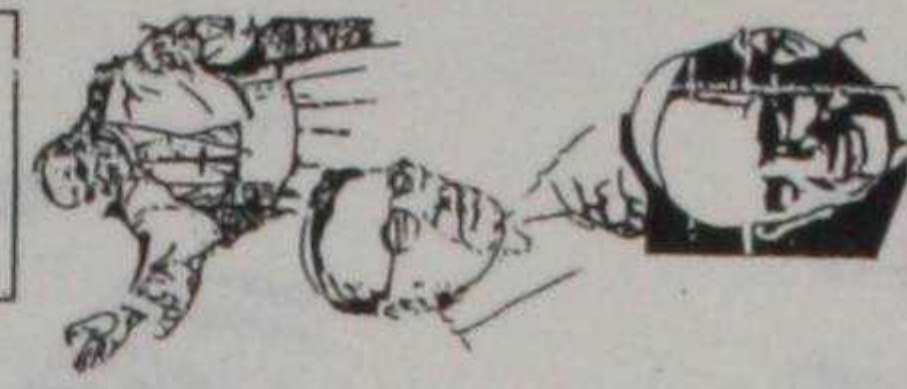
1963-1965	1971	1972	1975	1977	1979	1979
<p>Concilio Vaticano II</p> <p>Prescribió la redacción de un directorio sobre la formación catequética del pueblo de Dios.</p> 	<p>(DCG)</p> <p>Directorio Catequístico General</p> <p>Punto de referencia de la catequesis en contenido, pedagogía y métodos.</p>	<p>(RICA)</p> <p>Ritual de la iniciación cristiana de los adultos 6/1/72.</p> <p>Aportación particularmente rica para la renovación catequética.</p> 	<p>(EN)</p> <p>Evangelii Nuntiandi 8/12/75.</p> <p>A raíz de las conclusiones del Sínodo Ordinario de los Obispos de 1974, entregadas al Papa Pablo VI, el Papa promulga la exhortación "El anuncio del Evangelio".</p> <p>Reflexión acerca de la evangelización en el mundo contemporáneo</p>	<p>(MPD) o SIN77</p> <p>Mensaje al Pueblo de Dios 10/77.</p> <p>Es la última asamblea sinodal convocada por Pablo VI. El tema fue "La catequesis en nuestro tiempo, con especial atención a los niños y a los jóvenes". El sínodo de suyo no entrega mensaje al pueblo de Dios, pero éste Sínodo con permiso dió un Mensaje al Pueblo de Dios y entregó las conclusiones a Papa Pablo VI.</p>	<p>(RH)</p> <p>Redemptor Hominis, Redentor del hombre 4/3/79</p> <p>"El Redentor del Hombre" Redención Iglesia, mundo, hombre.</p>  <p>Muere Pablo VI (6/8) Juan Pablo I (26/8) - (28/9) Elección de Juan Pablo II</p>	<p>(CT)</p> <p>Catechesi Tradendae 16/10/79.</p> <p>Juan Pablo II recoge la riqueza del Sínodo de 1977, las reflexiones que Pablo VI había preparado y las aportaciones que Juan Pablo I había hecho a este mismo material (que se disponía a publicar en el momento de su muerte), y en su fórmula sus primeras orientaciones en este documento: "La catequesis en nuestro tiempo".</p> <p>Entre los discursos, cartas y enseñanzas escritas de Juan Pablo II, destacan sus DOCE ENCICLICAS, de Redemptor Hominis a Ut Unum Sint, un cuerpo de doctrina sistemático y orgánico, en orden a la renovación de la vida eclesial.</p>
<p>Concilio Vaticano II</p> <p>1962-1965</p>			<p>Sínodo ordinario de Obispos</p> <p>1974</p>	<p>Sínodo de los Obispos</p> <p>1977</p>		<p>10/78</p>

1980

(DM)

Divis in Misericordia
Dios de misericordia
30/11/80

Reflexionó sobre la misión de la familia.

Asamblea Sinodal

1980

1981

(FC)

Familiair consortio
La misión de la familia cristiana en el mundo actual
22/10/81



1983

(CIC)

Codex Iuris Canonici
Código de Derecho Canónico
Promulgado 25/1/83
Leyes, normas que rigen la vida de la Iglesia

Anuncio de la reforma del Código de 1917 25/1/83

Tres decisiones:
El sínodo de Roma y convocar el Concilio Ecuaménico

Consultación apostólica
Sacrae Disciplinae Leges/ las leyes de la sagrada disciplina.

La reforma del código parece que era querida y exigida por el Concilio

Se hizo balance de los 20 años de aplicación del concilio y se propuso al Santo Padre la elaboración de un catecismo universal para la Iglesia católica.

Sínodo extraordinario

1985

1986

(DeV)

Dominum et Vivificantem
"Señor y vivificador", sobre el Espíritu Santo en la vida de la Iglesia y del mundo
18/5/86

Se reflexionó sobre la vocación de los laicos bautizados.

Sínodo ordinario

1987

1988

(ChL)

Christifideles Laici
30/12/88.
"Los fieles laicos"
Plantea la vocación y misión de los laicos en la Iglesia y en el mundo.



1990

(RM)

Redemptoris Missio,
"La misión del Redentor", sobre la permanente validez del mandato misionero
7/12/90

1992

CEC

Catecismo de la Iglesia Católica
Aprobado 25/6/92
Entregado el 11/10/92 por la constitución apostólica "Fidei Depositum", "El depósito de la fe".

30 aniversario de la apertura del concilio

Texto de referencia seguro y auténtico para la enseñanza de la doctrina católica y la composición de los catecismos locales.

- 1. Credo
- 2. Liturgia-Sacramentos
- 3. Obrar cristiano-Mandamientos
- 4. Oración-Padrenuestro

- 1. Oración
- 2. Liturgia-Sacramentos
- 3. Obrar cristiano-Mandamientos
- 4. Oración-Padrenuestro

Documentos y acontecimientos que preceden y enriquecen el nuevo Directorio General para la Catequesis 1997 desde América Latina

1968

ED)

Medellín

Necesidad de renovación.
Líneas del documento:
Catequesis situacional, evangelizadora, liberadora, pluralista, comunitaria, fiel a Dios y al hombre; y destinada especialmente a los adultos.

II Conferencia del Episcopado Latinoamericano

Medellín, Colombia

VI Semana internacional de Catequesis

11-17/8/68

1979

DP

Puebla

La Evangelización en el presente y futuro de América Latina

Riqueza en la Cristología, eclesiológica y antropológica.
Reducidos párrafos (977-1011). Idea fuerza: liberación para comunión y participación, fidelidad a Dios y al hombre.

III Asamblea del Episcopado Latinoamericano

1979

1982

(DQ)

Documento de Quito

La comunidad catequizadora en el presente y futuro de América Latina
La comunidad fuente, lugar y meta de la catequesis.

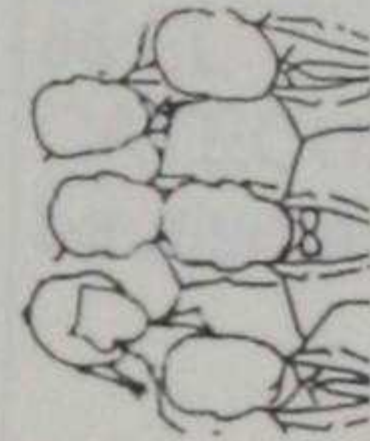

I Semana latinoamericana de catequesis
Ciudad de Quito
Ecuador

3-10/10/82

1987

(LC)

Líneas comunes de orientación para la catequesis en América Latina

DECAT-CELAM

insiste en líneas para la catequesis latinoamericana, sin ser directorio.



IV Conferencia Episcopal Latinoamericana
Santo Domingo
República Dominicana

12-28/10/92

1992

(SD)

Santo Domingo
Nueva Evangelización, Promoción Humana, Cultura Cristiana.

La catequesis no mereció un apartado, ni un énfasis especial. Esta diluida en todo el documento.

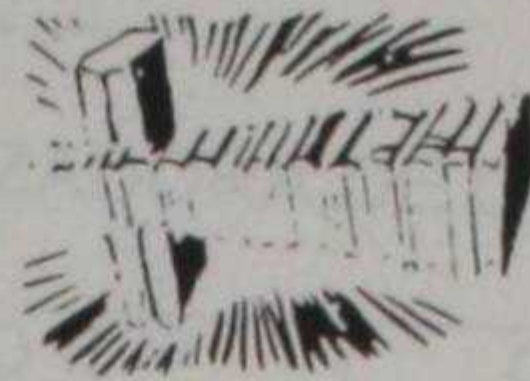

II Semana Latinoamericana de Catequesis

Caracas, Venezuela

1994

Hacia una catequesis inculturada

Catequizar desde el corazón de las culturas.



PRIMERA PARTE

LA CATEQUESIS EN LA MISIÓN EVANGELIZADORA DE LA IGLESIA

	CAPITULO 1	CAPITULO II	CAPITULO III
	La REVELACION y su transmisión mediante la EVANGELIZACION	La CATEQUESIS en el proceso de la EVANGELIZACION	Naturaleza, finalidad y tareas de la CATEQUESIS
36	CONCEPTO	61 1º Anuncio y Catequesis.	78 NATURALEZA
38	HECHOS Y PALABRAS	63 Catequesis: Momento esencial de la Evangelización	80 FINALIDAD
40	JESUCRISTO: Mediador y Plenitud	65 Cateq. Iniciación Crist.	84 TAREAS: ↳ finalidad
42	La Iglesia la transmite	67 CARACTERISTICAS	85 ⇨ Fundamentos 86 ⇨ Relevantes
46 47	La EVANGELIZACION PROCESO	69 Cateq. – Educación permanente en la Comunidad Cristiana	87 Consideraciones sobre estas tareas
50	EL MINISTERIO de la Palabra de Dios en la Evangelización	71 Formas múltiples	88 EL CATECUMENADO bautismal
51	Funciones y Formas del Ministerio de la P. de Dios	73 Cateq.- Enseñanza Religiosa Escolar	
53	La conversión y la fe	73 Educ. Cristiana familiar, CATEQUESIS Y E. RELIGIOSA ⇨	
58	Diferentes situaciones religiosas ante la Evangelización.	Educación de la FE.	
59	Acciones evangelizadoras ⇨ Situaciones		

REVELACION

AGION



Manifestaciones

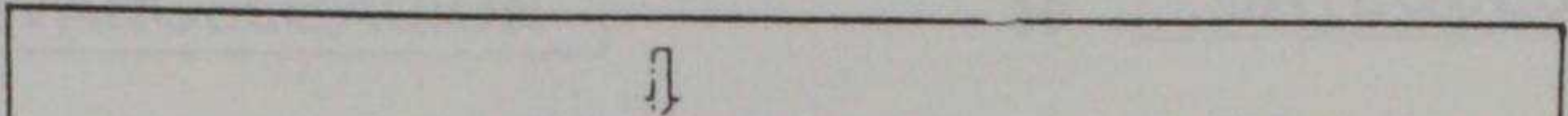

CREACION

36

- Testimonio eterno de sí mismo.
- Dios existe: Causa y fin de todo.

COMUNICACIÓN PERSONAL

36

- Quiere comunicarse así mismo.
- H. y M. Participan de su naturaleza

JESUCRISTO

37

- Con la fuerza del E. Sto.
- 1. Dios revela su verdad íntima, su secreto.
- Vocación y dignidad de la persona hum.
- 2. Ofrece la salvación a todos: DON: Gracia Liberación misericordia.
- 3. Llamado a la unión fraterna



38 Utiliza una Pedagogía



ACONTECIMIENTOS

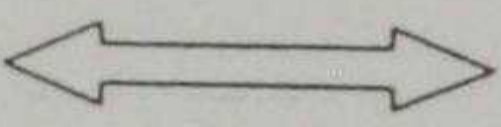

PALABRAS

PLAN DE SALVACION



HISTORIA DE SALVACION



39

EVANGELIZACION

- Transmite la Revelación a través de hechos y palabras.
- ES:
 - Testimonio y anuncio
 - Palabra y sacramento
 - Enseñanza y compromiso

39

CATEQUESIS

- Transmite hechos y palabras de la Rev.
- Debe proclamarlos y narrarlos.
- Esclarecer los misterios que contiene.
- Recuerda las maravillas de Dios.
- Interpreta los signos de los tiempos y la vida de los hombres y las mujeres .

MI TAREA: Mostrar quién es Jesucristo: vida y ministerio

- Presentar la fe: Seguimiento de Cristo.
- Apoyarse continuamente en los Evangelios.

ES LA PUERTA DE LA REVELACION:
CRISTOCENTRISMO DE LA CATEQUESIS

42 LA REVELACIÓN es transmitida por medio de la Iglesia: Obra del Espíritu Santo:

- ◆ Destinada a toda la humanidad (1 Tim 2,4)
- ◆ Integridad eterna
- ◆ Contenida en la Biblia y la Tradición 44

43 LA IGLESIA

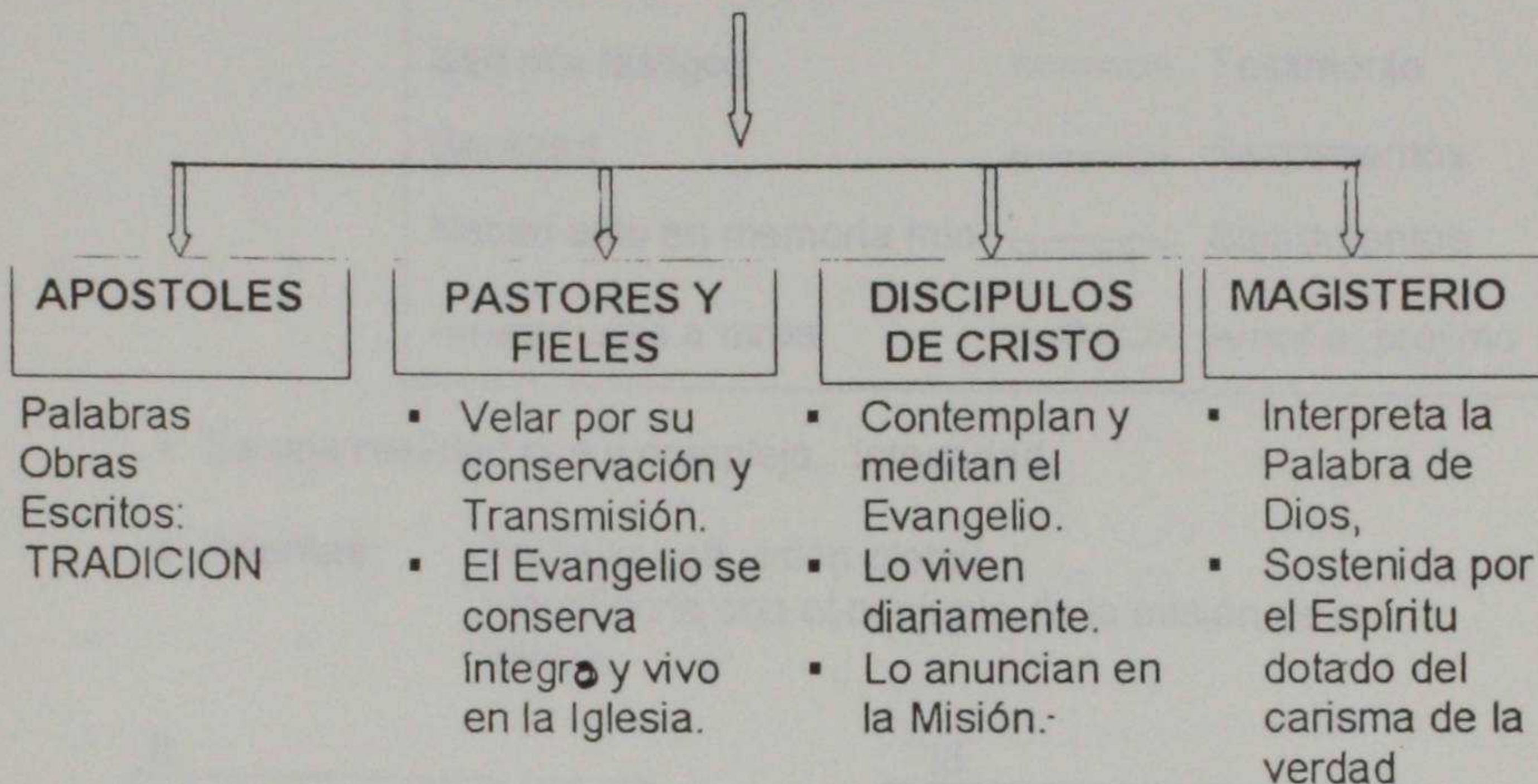

45 La Iglesia es:

- ◆ Sacramento Universal del Salvación
- ◆ Transmite la Revelación a través de la Evangelización
- ◆ Anuncia la B.N. del designio salvífico de Dios
- ◆ Comunica los dones divinos por medio de los sacramentos
- ◆ Existe para evangelizar, para llevar la B.N. a todos los ambientes: 46
➤ Transformar desde dentro
➤ Renovar a la humanidad

EVANGELIZACION

Mandato Misionero

I. Elementos:	Anunciad	⇒	Anuncio
	Haced discípulos y enseñad	⇒	Enseñanza
	Sed mis testigos	⇒	Testimonio
	Bautizad	⇒	Sacramentos
	Haced esto en memoria mía	⇒	Sacramentos
	Amados unos a otros	⇒	Amor al prójimo

◆ Es una realidad rica y compleja. Integridad.

◆ Agentes: Trabajar con visión global.
Identificarla con el conjunto de la misión de la Iglesia.

II.

PROCESO

47

- Testimonio Cristiano
- Diálogo y Caridad
- Anuncio del Evangelio
- Llamado a la Conversión
- Catecumenado e Iniciación cristiana
- Formación de la Comunidad cristiana
- SACRAMENTOS
- MINISTERIOS

III.

MOMENTOS ESENCIALES

49

1. Acción misionera (no creyentes, indif.).
2. Acción catequética inicial (completar).
3. Acción Pastoral: Fieles crist. maduros integrados Com. Crist.

1.2.3 No son etapas cerradas

Se reiteran siempre.

Alimento crecimiento
persona ⇒ comunidad.

- ◆ Elemento Fundamental de la Evangelización para:
ESCLARECER Y JUSTIFICAR: Presencia cristiana \Rightarrow grupos humanos y Testimonio de vida.
- ◆ Transmite la REVELACION por medio de la Iglesia (Palabras humanas) \Rightarrow obras realizadas por Dios:
 - Liturgia
 - Testimonio de cristianos
 - Acción transformadora
- ◆ Principal AGENTE: El Espíritu Santo.
- ◆ Se ejerce de múltiples formas desde los apóstoles.

51 FUNCIONES

- Convocatoria y llamado a la FE:
1º Anuncio: no creyentes, bautizados ind; otros religiones, despertar relig.
- Iniciación: catequesis \Leftrightarrow Sacramentos

Ⓢ Educación permanente de la Fe ¿?

- Función Litúrgica (homilía)...
- Función Teológica: Desarrollo inteligencia de la Fe.

52 FORMAS

- 1º Anuncio o predicación
- Catequesis pre y post bautismal
- La forma Litúrgica
- La forma Teológica
(Estos deben asumir más de una función).

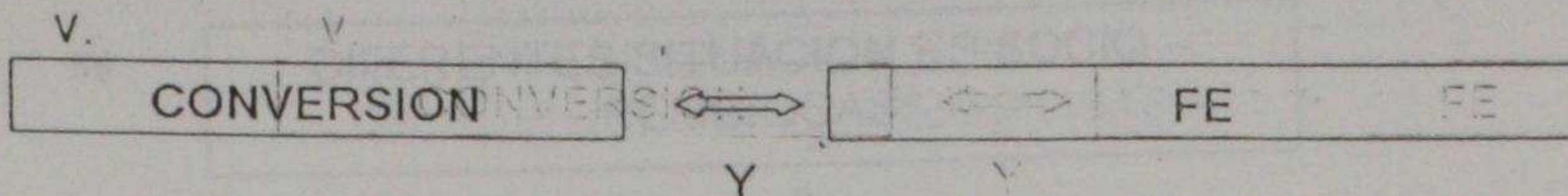

- 56) Es un proceso permanente.
Momentos:
- interés por el Evangelio.
 - La conversión: Inicial, búsqueda de una opción firme, madura:
 - Adhesión a Jesucristo
 - Voluntad de seguirle (vida cristiana)
 - La profesión de Fe: Entrega a Jesucristo genera: deseo de conocerle más e identificarse con El.
CATEQUESIS: Cambio de actitudes y costumbres
 - Camino hacia la perfección.

- 53 Conversión a Jesucristo.
- Adhesión plena y sincera a Jesucristo.
 - Decisión a seguirle.
 - Encuentro personal con Jesucristo.
 - Hacerse discípulo suyo:
 - PENSAR como El
 - JUZGAR como El
 - VIVIR como El.
- 54 Sí a Jesucristo: entrega a Dios (E.S.). Aceptar todo lo que El nos ha revelado.
CREER ⇔ PERSONA
⇔ A LA VERDAD
- 55 Cambio de vida:
- Transformación de mente y corazón en:
 - La vida interior
 - Participación en la Misión de la Iglesia
 - En la Vida Matrimonial
 - En la Vida profesional
 - Actividades sociales – económicas.
 - Fe y conversión brotan del corazón, afecta a toda la persona.
 - Es Don de Dios, fruto de la gracia que nace de la respuesta libre al Espíritu Santo.
 - María es el MODELO.

DIFERENTES SITUACIONES SOCIO-RELIGIOSAS

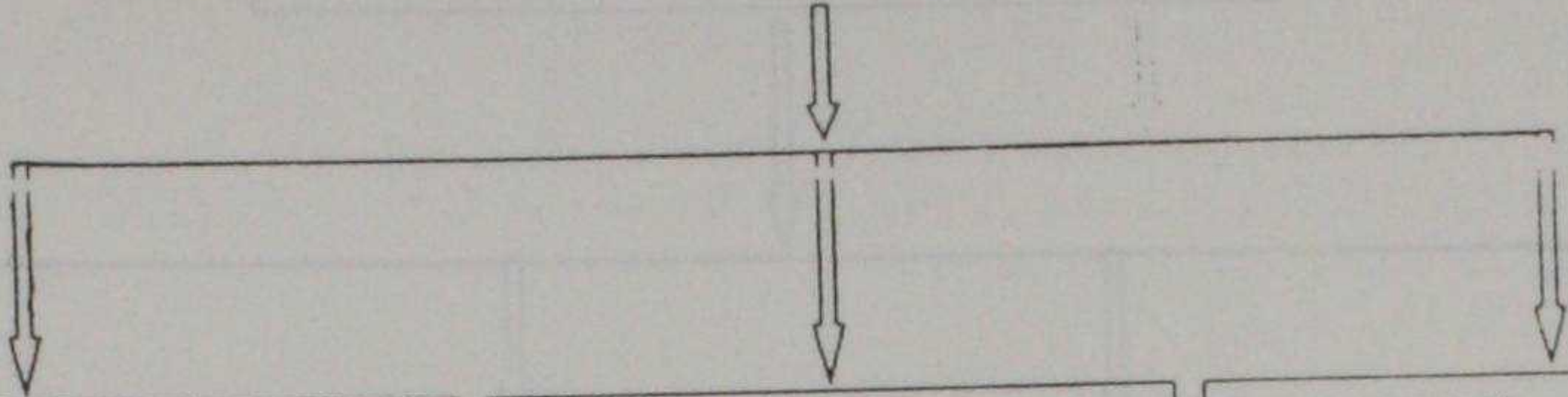

Pueblos – Grupos Humanos
Contexto socio cultural

Personas y familias con
profundo sentido crist.

Cristianos
indiferentes

- No conocen a Cristo ni su Evangelio.
- Faltan comunidades maduras evangelizadoras.
- Atención a jóvenes y adultos.
- ❖ No cristianos - conversión
Catequesis - catecumenado

- Necesitan una acción pastoral seria.
- Catequesis: proceso de Iniciación Cristiana (niños, adolescentes, jóvenes) Evangelizadores.
- Atención a adultos.

- Nueva Evangelización ⇒
- Acción misionera todos.
- 1º Anuncio.
- Catequesis fundante.

ACCIONES EVANGELIZADORAS

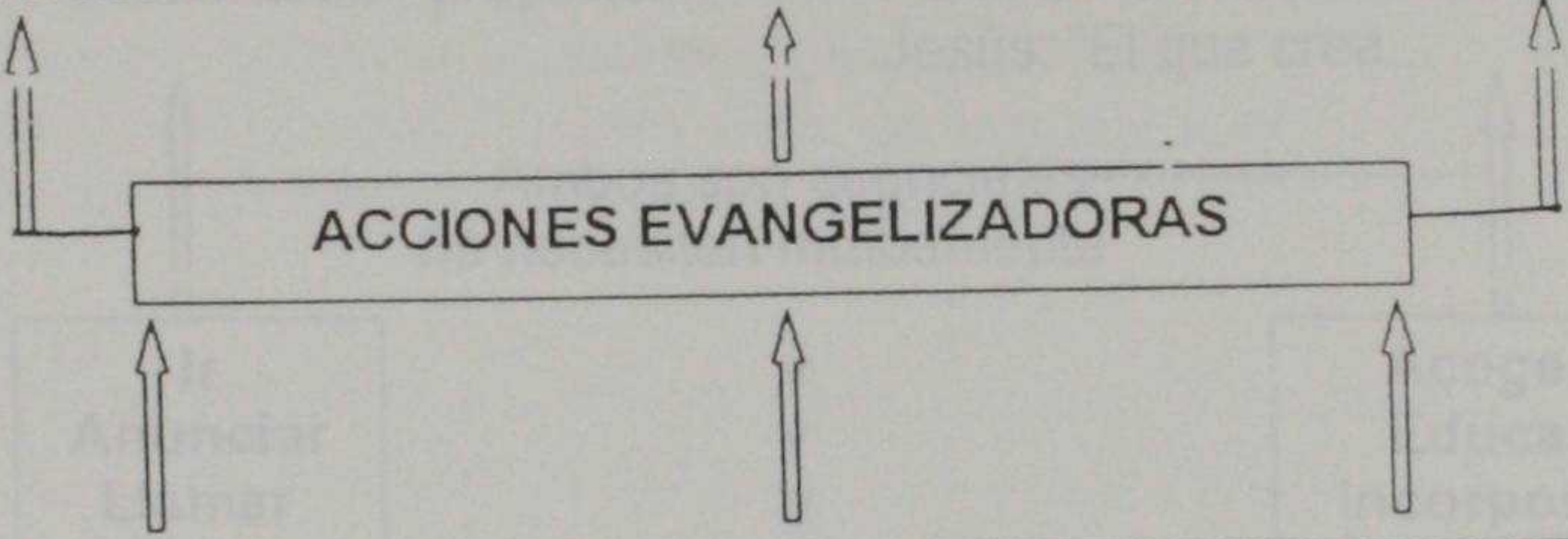

Misión AG/ N. Evang.

Catecumenado Bnal.

Catequesis de Adultos

- Acción misionera
Tarea primaria

- Adulto: Profesión de Fe

- Catequesis prioritaria
- Referencia de las otras catequesis.
- Integración – Proyecto catequético Diocesano

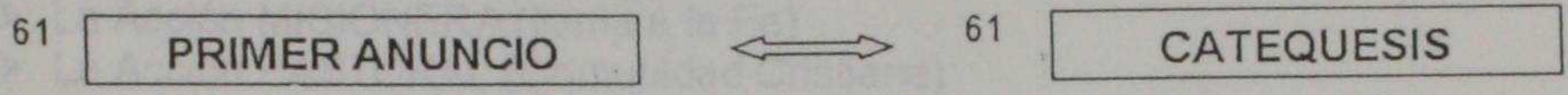
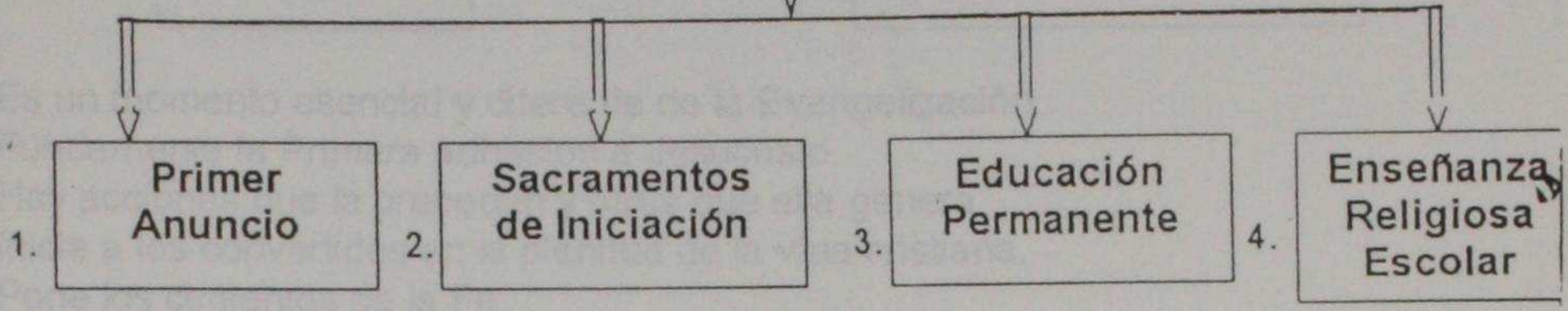
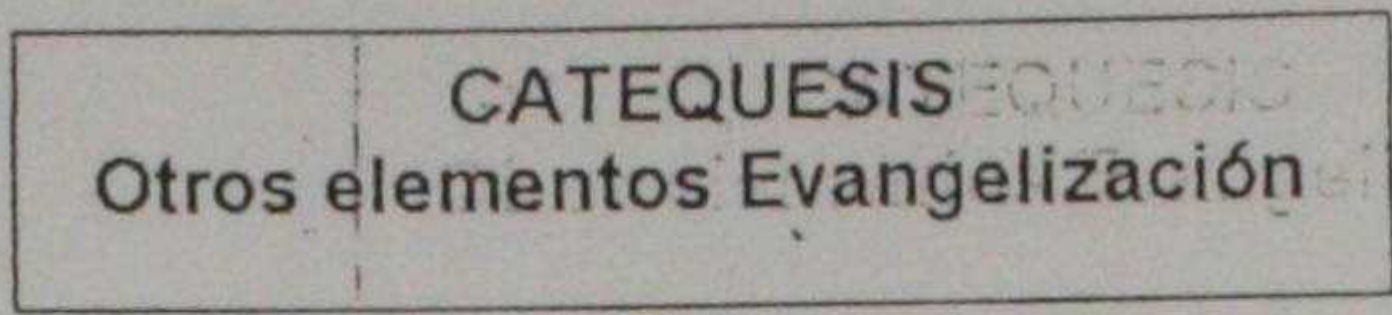

- No creyentes, indiferentes
- Anuncio el Evangelio
- Llama a la conversión
- Realizado por todo cristiano:
Id: salir – adelantarse - proponer

- Distinto del Primer anuncio
- Lleva a la madurez de la Conversión (educación en la fe)
- Incorpora a la Comunidad Cristiana
- Parte de la indicación hecha por Jesús: "El que crea..."

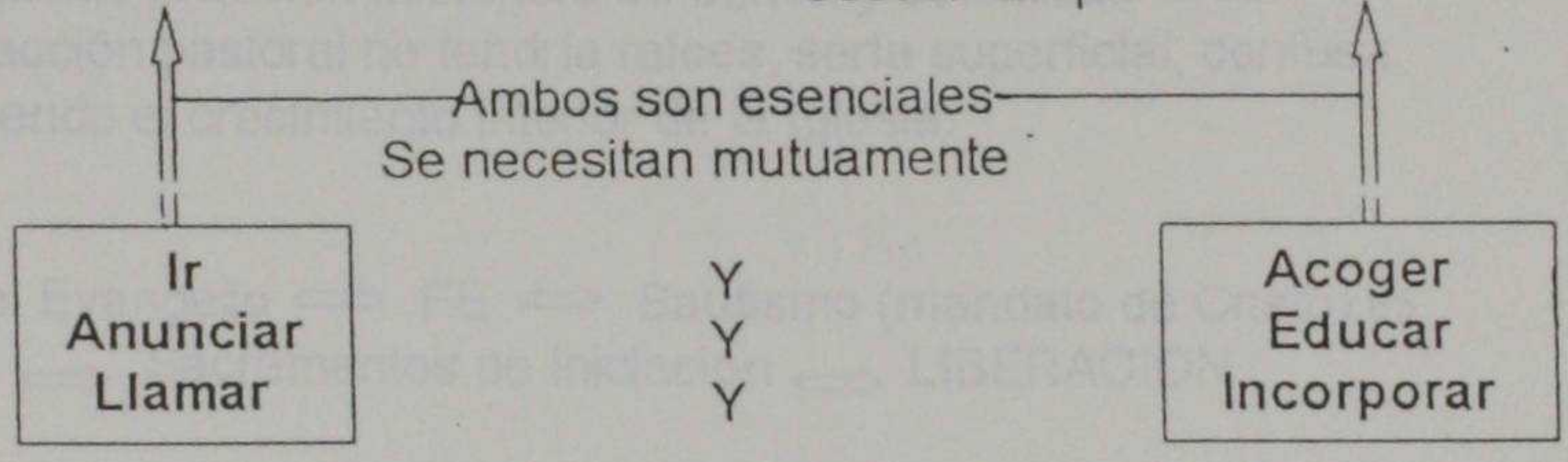

- Sus destinatarios requieren de la Conversión: 1º etapa:
62 (Misión A.G. Precatecumenado)
- Nueva Evang. – Cat. Kerigmática
- Propuesta de la Buena Nueva

CATEQUESIS

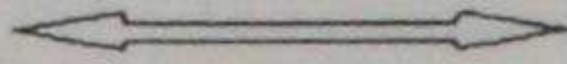

INICIACION CRISTIANA

- ◆ Es un momento esencial y diferente de la Evangelización.
- ◆ Fundamenta la Primera adhesión a Jesucristo.
- ◆ Hay acciones que la preceden y otras que ella genera.
- ◆ Inicia a los convertidos en la plenitud de la vida cristiana.
- ◆ Pone los cimientos de la Fe.
- ◆ Es un eslabón necesario entre:
 - La Acción MISIONERA (llama a la Fe)
 - La Acción PASTORAL (Comunidad Cristiana)

Es básica y fundamental en: 64

- La formación de la PERSONALIDAD del cristiano
- La formación de la COMUNIDAD cristiana
- ◆ Sin la catequesis la acción misionera se trunca y esteriliza.
- ◆ Sin ella, la acción pastoral no tendría raíces, sería superficial, confusa.
- ◆ De ella depende el crecimiento interior de la Iglesia.

- ◆ Anuncio del Evangelio \Rightarrow FE \Rightarrow Bautismo (mandato de Cristo) 65
- ◆ Catequesis \Rightarrow Sacramentos de Iniciación \Rightarrow LIBERACION

- ◆ Catequesis (Profesión de Fe) Bautismo 66



Meta



Elemento interior

CARACTERISTICAS

- ◆ Formación orgánica y sistemática de la Fe.
- ◆ Es un aprendizaje de toda la vida cristiana integral, teórico – práctico.

⇒ Seguimiento a Jesucristo

⇒ Palabra de Dios fecunde a todo el hombre

Es una formación básico esencial centrada en:

- Experiencia cristiana
- Verdades de la Fe
- Valores evangélicos

- ◆ No es circunstancial u ocasional 68
- ◆ Por ser formación es más que una enseñanza

- ◆ Incorpora a la Comunidad:

- Vive
- Celebra
- Testimonia la Fe

- ◆ Ejerce tareas simultaneas:

- Inicia
- Educa e
- instruye

CATEQUESIS



Educación permanente de la fe

- ◆ Posterior a la educación básica (la supone)
- ◆ Se requiere de una Comunidad cristiana que:
 - Acoja
 - Sostenga y
 - Forme en la fe a los iniciados.
- ◆ Comunidad que acompaña – Comunidad que integra.
- ◆ La Comunidad alimenta a los cristianos: (70)
 - Palabra de Dios (homilía)
 - Cuerpo de Cristo
- ◆ La Educación permanente:
 - ⇒ a cada cristiano (Santidad)
 - ⇒ a la comunidad cristiana:
 - Madurez
 - Amor a Dios y al prójimo
 - Apertura al mundo

FORMAS DE CATEQUESIS PERMANENTE

- ◆ Estudio y profundización de la Sagrada Escritura (en y con la Iglesia).
- ◆ Lectura cristiana de los acontecimientos (Doctrina Social).
- ◆ La Catequesis Litúrgica
 - ⇔ Sacramentos
 - ⇒ Compresión y vivencia de la Liturgia
- ◆ La catequesis ocasional (vida personal, familiar, eclesial, social).
- ◆ Formación espiritual: oración – convicciones – compromiso cristiano.
- ◆ Profundización sistemático del mensaje cristiano:
 - Enseñanza teológica
 - ⇔ educar en la fe
 - ⇒ Mayor compresión de la misma
 - ⇒ Ayuda para vivir con esperanza hoy día.
- ◆ PROYECTO CATEQUETICO de la Comunidad: 72
 - Catequesis de iniciación de adultos (bautizados o no)
 - Catequesis de iniciación de niños y jóvenes y jóvenes
 - Catequesis permanente
- ◆ Iglesia Particular
 - ⇒ crecimiento
 - ⇒ Actividad pastoral
 - ⇐ verdaderas fuentes

◆ Relación de distinción y complementariedad

E.R: Penetra el ámbito de la cultura .

- ◆ Se relaciona con otras disciplinas (diálogo)
 - ◆ Hace presente el Evangelio en el ámbito de la cultura y dinamizar la
 - ◆ En el universo cultural: saberes y valores de otras disciplinas; la E.R. aporta el fermento del Evangelio \implies impregne mente alumnos.
 - Trato de alcanzar los demás elementos del saber y la Educación.
 - Lograr aprendizaje a la luz de la Fe.
 - ◆ Es una asignatura escolar que presenta :
 - Mensaje cristiano +
 - Acontecimientos cristianos
- + Ayuda a entender desde el Evangelio:
- el origen del mundo
 - el fundamento de valores éticos
 - el destino del hombre
 - el sentido de la historia
 - función de las religiones en la cultura
 - la relación con la naturaleza

74 Se desarrolla en diversos contextos

\implies Carácter propio

\implies Otros acentos \longleftarrow Normativas

- ❖ Organización
- ❖ Políticas Educ.
- ❖ Relación Cat. Familiar y Cat. Parroquial.

◆ No debe responder:

- a acuerdos con el Estado
- a decisiones de las Conferencias Episcopales

Sí debe responder:

- A su finalidad y características propias

◆ Los ALUMNOS tienen derecho a aprender con VERDAD Y CERTEZA la religión a la que pertenecen: Conocer a Cristo y su anuncio salvador.

- ◆ Carácter confesional desarrollado por la Iglesia es una garantía para alumnos y familias católicas. En la Escuela católica la E.R. es parte de su tarea y fundamento de su propia existencia.
- ◆ En Escuelas es totales y en las no confesionales (enseñanza religiosa común) Ecumenismo.
- ◆ La E.R. ayuda a comprender mejor el mensaje cristiano, las respuestas de la Iglesia a los interrogantes. 75
- ◆ La Educación cristiana familiar, catequesis y E.R. ⇒ Educación de la Fe. 76

Capítulo I

Capítulo II

2° PARTE

EL MENSAJE EVANGELICO

Significado y Finalidad de esta parte

92- La fe cristiana puede ser considerada en un doble aspecto:

- Como adhesión a Dios que se revela
- Como contenido de la Revelación y del mensaje evangélico.

Estos dos aspectos se pueden considerarse separados por dos razones metodológicas.

93- Esta 2 ° parte trata del contenido del mensaje evangélico:

Capitulo I

•Presenta normas y criterios que debe seguir la catequesis para fundamentar, formular y exponer su propio contenido.

Capitulo II

- Refiere al contenido de la fe tal como la expone el CEC.
- Se presentan algunos, criterios para la elaboración de catecismo locales, en referencia al CEC.

Capítulo I

Normas y criterios para la presentación del mensaje evangélico en la catequesis.

La palabra de Dios, fuente de la catequesis.

94- La fuente de donde la catequesis toma su mensaje es la Palabra de Dios, "transmitida mediante la Tradición y la Escritura" (CT27), interpretada, contemplada, escuchada, custodiada y anuncia fielmente por la Iglesia

La fuente y "las fuentes" del mensaje en la catequesis:

95- Las fuentes de la Catequesis son:

- Palabra de Dios (Magisterio que la enseña con autoridad)
- Liturgia
- Testimonio
- Teología
- Valores religiosos y morales

96- Tradición, Escritura (Palabra de Dios) y Magisterio, íntimamente entrelazados y unidos, son, "cada uno a su modo", fuentes principales de la catequesis.

Los criterios para la presentación del mensaje

97- Los criterios son los siguientes:

- Cristocentrismo (Trinitario)
- Anuncio de salvación
- un mensaje de liberación
- eclesialidad del mensaje evangélico
- carácter histórico de la salvación.
- inculturación del mensaje evangélico
- integridad del mensaje evangélico
- un mensaje organizado y jerarquizado.
- un mensaje significativo para la persona humana
- principio metodológico para la presentación del mensaje.

El Cristocentrismo del mensaje evangélico

- 98- Cristocentrismo debe ser entendido en varios sentidos.
- 1- el centro de la catequesis es Cristo. La tarea fundamental de la catequesis es mostrar y propiciar el seguimiento de Jesucristo.
 - 2- Cristo es el centro de la historia. El mensaje catequético sitúa, inserta y muestra al cristiano, como Cristo es el sentido último de la historia.
 - 3- El mensaje evangélico no proviene del hombre, sino que es Palabra de Dios. El cristocentrismo obliga a la catequesis a transmitir lo que Jesús enseña de Dios, del hombre, de la felicidad, de la vida moral, de la muerte ... sin cambiar en nada su pensamiento.

El Cristocentrismo trinitario del mensaje evangélico

- 99- El Cristocentrismo de la catequesis conduce a la confesión de fe en Dios : Padre, hijo y Espíritu Santo.

El Misterio de la Santísima Trinidad es el misterio central de la fe y de la vida cristiana.

- 100- El cristocentrismo evangélico impulsa a la catequesis a cuidar, entre otros, los siguientes aspectos.

⇒ La estructura de la catequesis en cualquier modalidad de presentación, será siempre cristocéntrica - trinitaria.

⇒ La catequesis mostrará la vida íntima de Dios, a partir de sus obras salvíficas en favor de la humanidad.

⇒ Debe mostrar las implicaciones vitales :

* El hombre no debe someter su libertad personal.

* la humanidad está llamada a ser una sociedad fraterna.

* Entender la Iglesia como una muchedumbre reunida por la unidad del Padre del Hijo y del Espíritu Santo.

Un mensaje que anuncia la salvación salvación

*101- La Salvación es el centro y núcleo de la Nueva Buena. Esta salvación es salvación e
liberación de todo lo que oprime al hombre, pero sobre todo liberación del liberación d
pecado.

102- Aspectos fundamentales :

- ⇒ Dios no es un ser distante e inaccesible.
- ⇒ Jesús ofrece la salvación integral (inmanente y escatológica).
- ⇒ Jesús, al anunciar El Reino anuncia la justicia de Dios: proclama el juicio divino y nuestra responsabilidad.
- ⇒ Jesús declara que el Reino se inaugura con él, indica que la comunidad de los discípulos es el comienzo y el germen de este Reino en la tierra; lo que desea es que este Reino crezca en el mundo incorporando a todos los pueblos y a todas las culturas.
- ⇒ Jesús anuncia que la historia de la humanidad no camina hacia la nada.

Un mensaje de Liberación

103- La Buena Nueva es mensaje de liberación. Jesús se dirige de una manera particular a los pobres (Lc 0,20-21). La comunidad de los discípulos participa de la misma sensibilidad del maestro. Todas las formas de pobreza, no sólo la económica, sino también la cultural y religiosa, preocupan a la Iglesia.

104- Aspectos que debe tomar en cuenta la catequesis al presentar el mensaje de liberación.

- ⇒ Situar la liberación en la perspectiva de la finalidad específicamente religiosa de la evangelización.
- ⇒ Presentar la moral cristiana como una exigencia y consecuencia de la liberación realizada por Cristo.
- ⇒ Suscitar en los catecúmenos y catequizandos la "opción preferencial por los pobres."

La eclesialidad del mensaje evangélico.

105- La catequesis es el proceso de transmisión del Evangelio tal como la comunidad cristiana lo ha recibido, lo comprende, lo celebra, lo vive y lo anuncia de múltiples formas.

(ver párrafo N° 2)

106- Aunque la catequesis transmite la fe en lenguajes culturales muy diferentes, el Evangelio que se entrega es uno solo, la confesión de la fe es única y uno sólo el bautismo, un sólo Dios y Padre de todos (Ef. 4,5) (UNIDAD).

Carácter histórico del misterio de la salvación

107- La salvación tiene un carácter histórico, pues se realiza en el tiempo: "empezó, en el pasado, se desarrolló y alcanzó su cumbre en Cristo; despliega su poder en el presente; y espera su consumación en el futuro" (DCG 44)

108- El carácter histórico del mensaje cristiano obliga a la catequesis a cuidar los siguientes aspectos :

⇒ Presentar la historia de la salvación por medio de una catequesis bíblica (A.T., vida de Jesús y la historia de la Iglesia).

⇒ Explicar el credo y la moral por medio de una catequesis doctrinal, de manera que el mensaje evangélico ilumine el "hoy" de la historia de la salvación.

⇒ Situar los sacramentos dentro de la historia de la salvación por medio de una catequesis mistagógica, que ~~relee~~ revive los acontecimientos de la historia de la salvación en el "hoy" de la liturgia.

⇒ La catequesis ayudará a hacer el paso del signo al misterio (descubrir):

* tras la humanidad de Jesús, su condición de Hijo de Dios.

* tras la historia de la Iglesia su misterio como sacramento de salvación.

* tras los signos de los tiempos la presencia y los planes de Dios

La inculturación del mensaje Evangélico

109. La encarnación es origen y el modelo referencial de inculturación para toda la evangelización de la Iglesia.

Es un proceso profundo global y un camino lento. No es una adaptación externa del mensaje. Se trata de la penetración del Evangelio en los niveles más profundos de la persona y de los pueblos afectándolos de una manera vital, en profundidad y hasta las mismas raíces.

Se asumen las riquezas culturales y se sana y transforma criterios, pensamientos o estilos de vida contrarios al Reino de Dios.

110. Tareas que presenta la inculturación a la catequesis.

⇒ Considerar a la comunidad eclesial como principal factor de inculturación. El catequista es expresión e instrumento de inculturación.

⇒ Elaborar catecismos que respondan a las diferentes culturas.

⇒ Realizar una inculturación en el catecumenado y en las instituciones catequéticas. (lenguajes, símbolos y valores)

⇒ presentar el mensaje cristiano de modo que capacite para dar razón de la esperanza (apologética).

La integridad del mensaje evangélico

111. Jesús anuncia el Evangelio íntegramente (Jn 15,15) y esta misma integridad exige Cristo a los discípulos (Mt 28,19)

112. Dos dimensiones que subyacen unidas a este criterio.

La catequesis debe procurar diligentemente de proponer con fidelidad el tesoro íntegro del mensaje cristiano.

* de manera progresiva y gradual (pedagogía divina).

* la integridad debe compaginar con la adaptación.

2. Presentar el mensaje auténtico. La autenticidad está vinculada a la inculturación.

* la evangelización pierde fuerza si no toma en cuenta al pueblo que se dirige pero corre el riesgo de perder su alma y desvanecerse si se vacía de su contenido, bajo el pretexto de traducirlo.

- 113- El criterio que debe tomarse en cuenta es el de una actitud evangélica de "apertura misionera para la salvación integral del mundo" (conjugación de valores humanos y religiosos con el compromiso misionero de anunciar toda la verdad del Evangelio).

Un mensaje orgánico y jerarquizado.

114- El mensaje constituye una síntesis coherente y vital de la Fe. Se organiza en torno al misterio de la Santísima Trinidad, en una perspectiva cristocéntrica.

115- Aspectos y dimensiones que participan de esta organización jerarquizada:

- * la historia de la salvación.
- * el símbolo apostólico
- * los sacramentos
- * El doble mandamiento del amor, a Dios y al prójimo
- * El Padre nuestro

Un mensaje significativo para la persona humana

116- Por la encarnación el Hijo de Dios se hace hombre, en todo semejante a nosotros menos en el pecado. De modo que Jesucristo es imagen de Dios invisible y hombre perfecto. De ahí que el misterio del hombre se esclarece sólo en el misterio del verbo encarnado.

La catequesis, al presentar el mensaje cristiano, no sólo muestra quién es Dios y su designio salvífico, sino que también muestra quien es el hombre al propio hombre y cuál es su altísima vocación.

117- Por esta razón :

- ⇒ La primera evangelización debe hacerse en íntima conexión con la naturaleza humana y sus aspiraciones.
- ⇒ La catequesis bíblica debe explicar la vida humana actual a la luz de las experiencias unidas por el pueblo Israel, Jesucristo y la comunidad eclesial.
- ⇒ En la explicación del credo la catequesis mostrará como los grandes temas de la fe que son siempre fuente de vida y luz para el mundo.
- ⇒ La catequesis moral debe presentar las bienaventuranzas como espíritu que impregna el decálogo.
- ⇒ La catequesis litúrgica debe hacer referencia a las grandes experiencias humanas, significadas por los signos y los símbolos de la acción litúrgica, a partir de la cultura judía y cristiana.

Principios metodológicos para la presentación del mensaje

- 118- La adopción de un orden determinado en la presentación del mensaje debe condicionarse a las circunstancias y a la situación de fe del que recibe la catequesis. Corresponde a los Obispos dar normas más precisas y aplicarlas mediante directorios y catecismos.

CAPITULO II
"Esta es nuestra fe
esta es la fe de la Iglesia"

119- En dos momentos históricos, con ocasión del concilio de Trento y en nuestros días, se ha considerado ofrecer una exposición orgánica de nuestra fe mediante un catecismo de carácter universal, como punto de referencia para toda la Iglesia.

Este capítulo, tratará

1. Clasificar el papel que le corresponde a este, en el conjunto de la catequesis eclesial.
2. Adaptar el contenido de la fe a las diferentes situaciones y culturas mediante catecismos locales.

El catecismo de la Iglesia católica y el directorio general para la catequesis.

120- Son dos Instrumentos distintos pero complementarios al servicio de la catequesis.

- ⇒ El catecismo de la Iglesia católica es una exposición de la fe de la Iglesia y de la doctrina católica.
- ⇒ El directorio General para la catequesis son principios teológicos - pastorales de carácter fundamental, tomados del Magisterio, particularmente del Concilio Vaticano II.

Ambos Instrumentos se complementan:

- ⇒ CEC es un acto del Magisterio que ofrece una síntesis normativa de la totalidad de nuestra fe.
- ⇒ DGC es un instrumento de orientación.
- ⇒ El carácter de complementariedad evita que el DGC dedique un capítulo a los contenidos de la fe, como lo hacía el DCG de 1971.
- * La presentación del CEC no se ha hecho para justificar dicho instrumento, sino para una mejor comprensión y recepción del mismo.

Finalidad y naturaleza del catecismo de la Iglesia católica

121- Finalidad : "Presentar una exposición orgánica y sintética de los contenidos esenciales y fundamentales de la doctrina católica... a la luz del concilio Vaticano II y del conjunto de la tradición de la Iglesia" (CEC 11).

El catecismo de la Iglesia Católica es:

⇒ Instrumento válido y autorizado al servicio de la comunión eclesial.

⇒ Norma segura para la enseñanza de la fe.

⇒ Punto de referencia para catecismos o compendios que se redacten en las diferentes regiones.

* "El catecismo de la Iglesia católica, en efecto, no está destinado a sustituir a los catecismos locales..."

2 características :

⇒ oficial

⇒ universal

La articulación del catecismo de la Iglesia católica

122- Se articula en torno a cuatro dimensiones fundamentales de la vida cristiana :

⇒ la profesión de fe (símbolo)

⇒ la celebración litúrgica (sacramentos)

⇒ la moral evangélica (decálogo)

⇒ la oración (Padre nuestro)

El CEC se refiere a la Fe creída, celebrada, vivida y hecha oración y constituye una llamada a una educación cristiana integral.

El CEC no pretende imponer el modo de ordenar los elementos del contenido, este debe responder a las circunstancias concretas.

La inspiración del CEC: el Cristocentrismo trinitario, y la sublimidad de la vocación de la persona humana.

123- El centro del catecismo de la Iglesia es Jesucristo, que se abre en dos direcciones : Dios y la persona humana.

⇒ El CEC tiene una inspiración Trinitaria que atraviesa la obra como hilo conductor.

⇒ El misterio de la persona humana es presentado a lo largo del CEC, y del GEC, y sobre todo, en algunos capítulos especiales.

El género literario del catecismo de la Iglesia católica

124- Rasgos principales del género literario del CEC.

- ⇒ es un catecismo: texto oficial del Magisterio que con autoridad presenta las verdades fundamentales de la fe.
- ⇒ recoge lo básico y común, no las opiniones privadas.
- ⇒ tiene carácter universal.

El depósito de la fe y el catecismo de la Iglesia católica

125- El CEC se presenta como un servicio fundamental: ayudar a que el anuncio del Evangelio y la enseñanza de la fe, que toman su mensaje del depósito de la Tradición y de la Sagrada Escritura confiado a la Iglesia, se realicen con total autenticidad.

126- A la luz, de la relación de CEC con el depósito de la fe, conviene esclarecer dos cuestiones.

- ⇒ relación Sagrada Escritura y el CEC.
- ⇒ relación tradición catequética de los santos padres y el CEC.

La Sagrada Escritura, el catecismo de la Iglesia Católica y la Catequesis

127- La Tradición y la Escritura son fuentes de la catequesis. En la lectura eclesial de la Escritura, hecha a la luz de la Tradición juega un papel importante el CEC.

128- La Sagrada Escritura y el CEC son dos puntos de referencia que inspiran toda la acción catequetizadora.

- ⇒ Cada uno a su modo están llamados a fecundar la catequesis en la Iglesia.
- ⇒ La Sagrada Escritura y el CEC han de inspirar la catequesis bíblica como la doctrinal, que canalizan ese contenido de la Palabra de Dios.
- ⇒ La catequesis, en definitiva, no es otra cosa que la transmisión, vital y significativa, de estos documentos de la fe.

La Tradición catequética de los santos padres y el catecismo de la Iglesia católica

129- Los dichos de los Santos Padres atestiguan la presencia vivificante de la Tradición.

Aspectos que merecen resaltarse:

- ⇒ Importancia del catecumenado bautismal en la configuración de las Iglesias particulares.
- ⇒ La concepción gradual y progresiva de la formación cristiana, estructurada en etapas.
- ⇒ La estructuración del contenido de acuerdo a las etapas de ese proceso.

130- Valor de los catecismos:

- ⇒ Recuerdan la necesidad de que los fieles, aunque de modo sencillo, tengan un conocimiento orgánico de la fe.
- ⇒ La catequesis, enraizada en todas las fuentes de las que brota abarca las diferentes dimensiones: fe profesada, celebrada, vivida y hecha oración.

La Tradición patristica y la de los catecismos enriquecen la catequesis actual. Recuerdan a la catequesis los siete elementos básicos que la forman:

- ◆ Tres etapas de la historia de la salvación. Antiguo Testamento, la vida de Jesucristo y la historia de la Iglesia.
- ◆ Cuatro pilares de la exposición: símbolo, sacramentos, decálogo y Padre Nuestro.

Los catecismos locales: su necesidad

131- Los catecismos locales elaborados por Obispos diocesanos o por conferencias Episcopales son instrumentos inapreciables para la catequesis, "llamada a llevar la fuerza del Evangelio al corazón de la cultura y de las culturas".

- ⇒ por medio de los catecismos locales, la Iglesia actualiza la pedagogía divina.
- ⇒ por medio de los catecismos locales, la Iglesia comunica el Evangelio de una manera muy accesible a la persona humana.

El género literario de un catecismo local ~~no local~~

132- Tres rasgos caracterizan todo catecismo.

- ⇒ su carácter oficial.
- ⇒ su carácter orgánica y básica de la fe.
- ⇒ es punto de referencia para la catequesis.

Los aspectos de la adaptación de un catecismo local

133. Los aspectos que deben adaptarse son:

- ⇒ Debe presentar una síntesis de fe en referencia a cultura concreta (expresiones, originales de vida, de celebración y de pensamiento cristianos, surgidas de la propia tradición cultural).
- ⇒ El misterio cristiano debe presentarse de modo significativo y cercano a la psicología y mentalidad de la edad del destinatario.
- ⇒ Se debe tomar en cuenta la manera de vivir la fe de una sociedad determinada (catecismo para un ambiente de indiferencia religiosa).
- ⇒ La problemática social es un factor importante para contextualizar un catecismo. La doctrina social de la Iglesia y el CEC deben inspirar criterios, motivaciones y pautas que iluminen esa problemática.
- ⇒ La situación eclesial concreta es un contexto obligado al que referir el catecismo. (las situación mas permanente que reclama una evangelización con acentos mas específicos y determinados).

La creatividad de las Iglesias locales respecto a elaboración de catecismos

134- Las Iglesias locales necesitan una certera y madura creatividad a la hora de seleccionar, estructuras y expresar, bajo la guía del Espíritu Santo, el depósito de la Fe.

En esta tarea el CEC es punto de referencia que garantiza la unidad de la fe.

135- En la elaboración de catecismos locales conviene recordar:

- ⇒ Se trata de elaborar catecismos adaptados e inculturados y no una mesas síntesis del CEC.
- ⇒ Pueden ser de carácter diocesano, regional o nacional.

⇒ El CEC es un punto referencia doctrinal, no es una imposición en la configuración determinada de catecismo.

→ Se debe preservar lo esencial del mensaje evangélico, traducéndolo, sin la menor traición a su verdad esencial, al lenguaje que esos hombres comprenden y de anunciarlo después en ese mismo lenguaje.

El criterio a seguir lo indica el Vaticano II: "buscar el modo mas apropiado de comunicar la doctrina a los hombres de nuestra época..." GS 62.

El catecismo de la Iglesia Católica y los catecismos locales: la sinfonía de la fe.

136- Son la expresión de la "unidad en la misma fe apostólica" y, al mismo tiempo, de la rica, diversidad de la formulación de esa misma fe.

La "sinfonía", este "coro de voces de la Iglesia Universal", manifestada en los catecismos locales, fieles al CEC, tiene un significado teológico importante.

⇒ Expresan la catolicidad. La riqueza de los pueblos se incorpora a la expresión de fe de la Iglesia.

⇒ Expresan la comunión eclesial de la que la profesión de la fe es uno de sus vínculos visibles.

⇒ Expresan la colegialidad episcopal.



SIDUNA



F115352