



**VI CONGRESO INTERNACIONAL
CIENTÍFICO-PROFESIONAL DE
TURISMO CULTURAL
CORDOBA, ESPAÑA, 2020**

LA DECONSTRUCCIÓN CULTURAL COMO PROCESO DE ANÁLISIS: HACIA LA RESIGNIFICACIÓN Y POTENCIACIÓN DE LOS ELEMENTOS IDENTITARIOS DEL ENTORNO RURAL.



MSc. Rodolfo León Anchía

Académico, Universidad Nacional, Costa Rica

rodolfoanchia@gmail.com

MSc. Pablo Calderón Villalobos

Académico, Universidad Nacional, Costa Rica

pablo.calderon.villalobos@gmail.com

MSc. Jorge Manuel Luna Angulo

Académica, Universidad Nacional, Costa Rica

Jorgeluna.cr@Gmail.com

MSc. Adrián Carmona Miranda

Académica, Universidad Nacional, Costa Rica

acmiranda76@gmail.com



CONTEXTO

- Que son los CHC de la UNA.
- Cambio de modelo pedagógico tradicional a un modelo pedagógico interdisciplinario.
- Articulación de procesos entre UNA-CEG-CHCS en torno a la investigación (integralidad) .
- Continuidad de la experiencia de investigación desde la producción académica (memoria)
- Toma en cuenta los aportes de docentes y estudiantes del CHCS y académicos UNA en los procesos de investigación
- Experiencia de trabajo como base para el análisis de la cultura e identidad local.



ANTECEDENTES

- 2017: Apropiación de nuevos paradigmas por el cuerpo docente (Nuevo Humanismo, Interdisciplina y complejidad).
- 2018: I C. Inicio de procesos de investigación con estudiantes del Sistema CHC-UNA en Sarapiquí.
- 2018: II C. Conformación de propuestas de investigación interdisciplinarias.
- 2019: I y II C. Acompañamiento de propuestas de investigación por docentes.
- 2019-2020: Seguimiento el proceso “Deconstrucción Cultural en Sarapiquí”..



OBJETIVO

- Sustentar una propuesta de análisis de la identidad cultural, específica para entornos rurales, partiendo del caso de la comunidad de Río Frío, ubicada en Sarapiquí, Costa Rica.
- Visibilizar
- Potenciar
- Tradiciones y prácticas locales heredadas.
- Nuevos comportamientos y dinámicas culturales contemporáneas.
- Coyunturas económicas, políticas, sociales y generacionales.

ORIENTACIONES CONCEPTUALES

Nuevo Humanismo: Perspectiva crítica y propositiva en la investigación de fenómenos (en este caso cultural).

“Nuevo Humanismo propone una nueva ética de la vida social e individual, y otra forma de conocer, de generar el conocimiento humano, de transmitirlo, de investigar y de concebir el rol y la interacción entre saberes provenientes de tradiciones culturales diferentes” (Barahona, 2016, p.3).

- **Sistemas complejos:** Busca la integralidad en el análisis de los fenómenos.

• Interdisciplina:

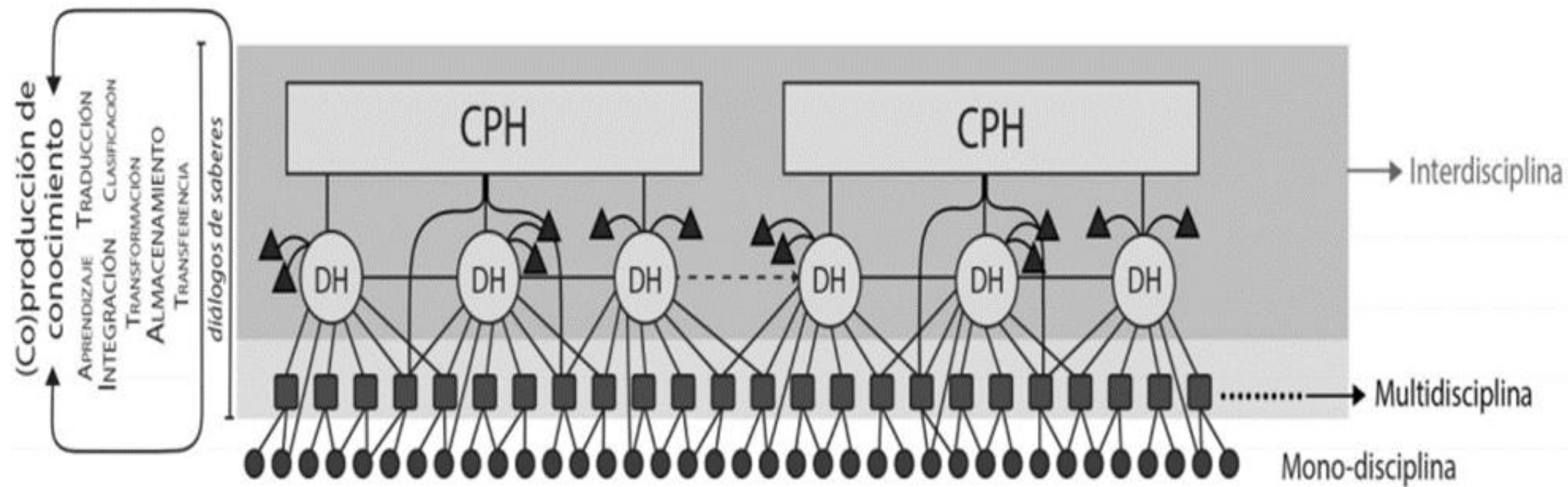

CPH Campo de pensamiento hibridado

○ Disciplina o Dominio híbrido

● Disciplina "tradicional"

■ Disciplina conjugada

▲ Conocimiento no-científico

ORIENTACIONES CONCEPTUALES

- Identidad:
- “La identidad conlleva a descifrar elementos correlacionados que guardan proximidad con la historia y con el bagaje heredado; por tanto, conlleva a reconocer en su totalidad la complejidad de la cultura en todas sus representaciones, lo cual implica que la identidad está en un proceso metamórfico de creación y de recreación constantes a partir de la acción definida como socialización” (Soto, Cruz & Vargas, 2019, p.414).
- Deconstrucción:
- Análisis de las estructuras que componen un discurso, para nuestro proceso, la deconstrucción busca descubrir el proceso histórico y cultural que subyace a ellos, para demostrar y descubrir, nuevos modelos y comportamientos culturales

ORIENTACIONES METODOLÓGICAS

- 1. Comprensión del paradigma tridimensional:** (Nuevo Humanismo, Sistemas Complejos e Interdisciplina, por el equipo docente y estudiantil).
- 2. Elaboración del problema:** deconstrucción de la identidad cultural mediante un sistema complejo explicativo.
- 3. Elaboración de Sistema Complejo.**
- 4.3.1 Sistema Complejo.**

3.1 SISTEMA COMPLEJO

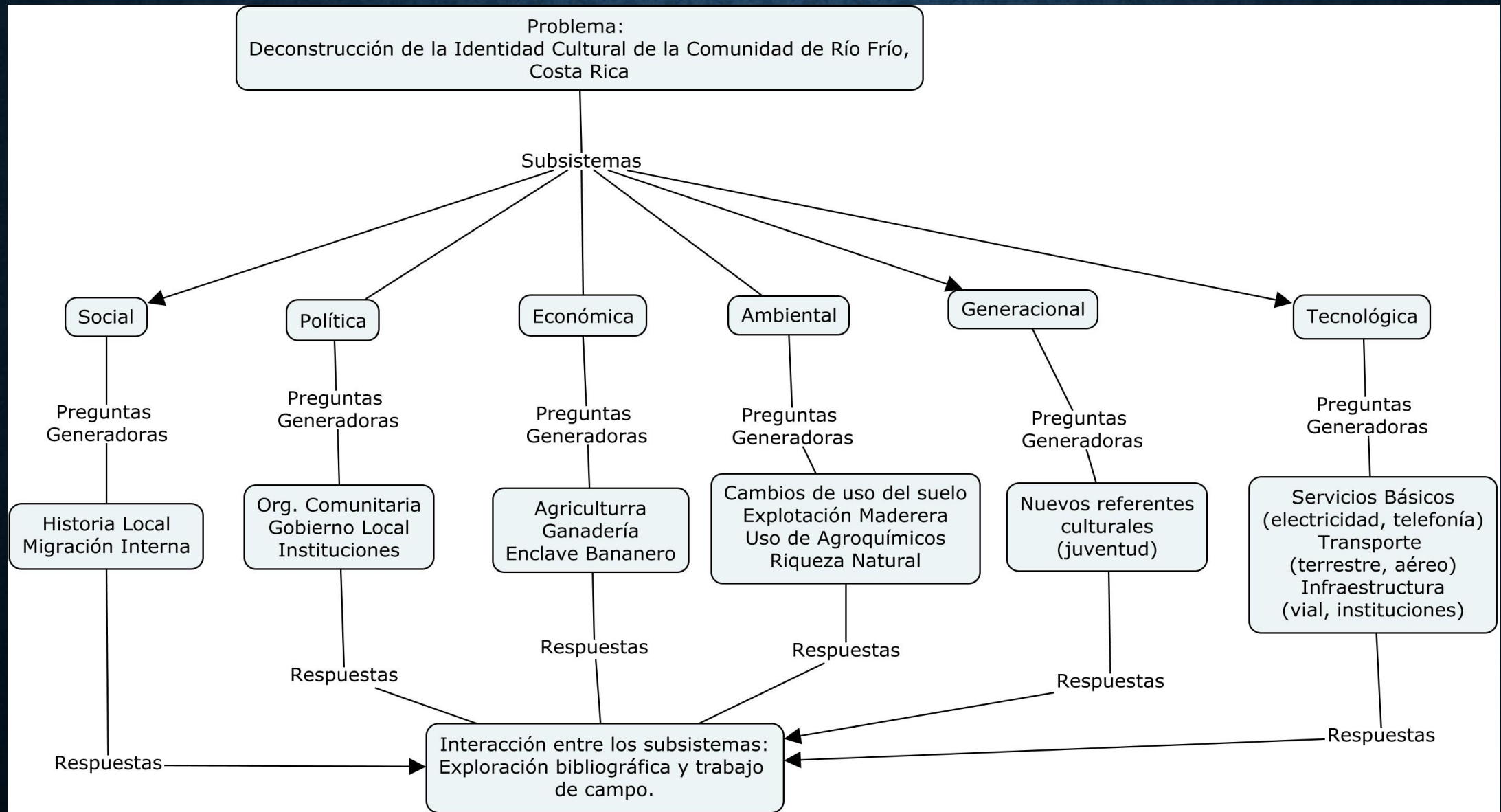

CONCLUSIONES RUTA TEÓRICA Y METODOLÓGICA

- Potencial existente en los paradigmas del Nuevo Humanismo, los Sistemas Complejos y la Interdisciplina para la reflexión en torno a la deconstrucción de la identidad local.
- Experiencia exitosa de trabajo en la ubicación de dimensiones que conforman la identidad cultural de un pueblo.
- Aportes desde distintos enfoques disciplinarios, que acompañan un proceso de investigación integral.
- Apertura metodológica de nuevas dimensiones a explorar en función de contextos específicos para futuras investigaciones.
- Posibilidades en torno a la creación de nuevas manifestaciones culturales (artísticas) con base al conocimiento generado en la investigación.

PERSPECTIVA HOLÍSTICA

Trascender de la “división de los conocimientos” separados de la realidad, a la visión holística de la misma, el proceso se reconoce como una experiencia integral que permite aplicar los conocimientos en un futuro.

COSTA RICA



NICARAGUA

Mar Caribe

La Cruz

Montañas Guanacaste

Los Chiles

San Juan

Barra del Colorado Wildlife Refuge

Parque Nacional Guanacaste

Parque Nacional Santa Rosa

Arenal Volcano 1670 m

Altamira

Río Frío

Parque Nacional Tortuguero

Golfo de Papagayo

Liberia

Montañas Tilarán

Catarata La Fortuna

Volcán Poás 2708 m

Cordillera Central

Matina

Puerto Limón

Filadelfia

Monteverde y Santa Elena Reservas Forestales de la nube

Alajuela

Museo de Arte y Diseño Contemporáneo

Pandora

Parque Nacional Cahuita

Santa Cruz

Carmona

Puntarenas

SAN JOSÉ

Cartago

Suretka

Península de Nicoya

Cordillera de Talamanca

Cerro Chirripo 3820 m

Puerto Quepos

Parque Nacional Manuel Antonio

Dominical

Buenos Aires

Cabo Blanco

PANAMA

Península de Osa

Puerto Cortes

Bahía de Coronado

Golfito

Parque Nacional Corcovado

Punta Bunica

OCEANO PACÍFICO

LEYENDA

- Limite País
- Via Principal
- Río
- Mayor Ciudad
- Otra Ciudad
- País de Capital
- ✈ Aeropuerto
- Punto de Interés
- Parque Nacional
- Lago
- ▲ Volcán
- ▲ Pico

0 50 100 Km

0 50 Miles

Copyright © 2014 www.mapsofworld.com

(Updated on 26th May, 2014)

84°

83°

8°

9°

10°

11°





CANTON DE SAN CARLOS

CANTON DE GRECIA

CANTON DE ALAJUELA

NICARAGUA

COSTA RICA

CANTON DE POCOCI

CANTÓN 410 SARAPIQUÍ

CANTON DE POCOCI

CANTON DE HEREDIA

DISTRITO 2º LA VIRGEN

DISTRITO 1º PUERTO VIEJO

DISTRITO 3º HORQUETAS

Reserva Forestal Cordillera Volcánica Central

Parque Nacional Braulio Carrillo

SIERRA VOLC. CENTRAL

Refugio Nacional de Fauna Silvestre Barra del Colorado

Zona Protectora La Soya

REMO LINO GRANDE

Tamborcito

Trinidad

Tigra

Pangola

Las Medias

San José

Boca Río Sució

Sardinal

Bajos de Chilamate

Chilamate

Puerto Viejo

El Bosque

La Virgen

Magsasav

El Tigre

Horquetas

San Ramón

San José Sur

Los Angeles

Rafael

Puerto Viejo

Río San José

Río Sució

Río Chirripó

10°45'

83°45'

10°30'

10°15'

10°15'

84°00'

REFERENCIAS

- Soto de Anda, L. Á., Cruz Jiménez, G., & Vargas Martínez, E. E. (2019). Turismo E Identidad en San Miguel De Allende, México. Cuadernos de Turismo, 44, 413– 440. <https://doi-org.una.idm.oclc.org/10.6018/turismo.44.404961>
- Delgado Ramos, G. C. (2015). Complejidad e interdisciplina en las nuevas perspectivas socioecológicas: la ecología política del metabolismo urbano. Letras Verdes, 17, 108–130. <https://doiorg.una.idm.oclc.org/10.17141/letrasverdes.17.2015.1442>